

# KEURIG HOT™

COMMERCIAL SERIES  
SÉRIE COMMERCIALE



OWNER'S MANUAL

Keurig® K-Cup® K150 Brewer

MANUEL D'UTILISATION

Système d'infusion Keurig® K-Cup® K150

# K150

COMMERCIAL Series  
Série COMMERCIALE

ENGINEERED FOR CONTINUOUS USE  
CONÇU POUR UNE UTILISATION CONTINUE

SINGLE SERVE COFFEE MAKER  
SYSTÈME D'INFUSION UNE TASSE À LA FOIS

# IMPORTANT SAFEGUARDS

## Safe Operation & Use



### When using electrical appliances, basic safety precautions should be followed, including the following:

1. Read all instructions before using.
2. Do not touch hot surfaces. Use handles and knobs when available.
3. This appliance must be properly installed and located in accordance with these instructions before it is used.
4. The use of accessory attachments not recommended by the appliance manufacturer may result in fire, electrical shock, or injury to persons.
5. Do not place on or near a hot gas or electric burner, or in a heated oven.
6. Do not use outdoors.
7. To protect against fire, electric shock, and injury do not immerse cords, plugs, or the appliance in water or any other liquid.
8. Fill the Water Reservoir up to and not beyond the MAX FILL line.
9. Use **only water** in this appliance! Do not put any other liquids or foods in the Water Reservoir except as instructed in the Cleaning Instructions in this guide.
10. Turn off and unplug the brewer before cleaning or maintenance. Allow to cool before putting on or taking off parts and before cleaning the appliance.
11. For best operation, plug the appliance into its own electrical outlet on a dedicated circuit to prevent flickering of lights, blowing of fuses, or tripping a circuit breaker.
12. Do not operate any appliance with a damaged Power Cord or plug or after the appliance malfunctions or is damaged in any manner. Contact your Keurig Authorized Distributor to report any malfunction of or damage to the brewer.
13. Do not let the cord hang over the edge of the table or counter, or touch hot surfaces.
14. To disconnect, press the Power Switch on the brewer to "OFF" status and then remove the plug from the wall outlet.
15. Close supervision is necessary when any appliance is used by or near children.
16. **Do not lift the Handle while brewing is in progress.**
17. Always keep the Water Reservoir Lid on the Water Reservoir unless you are refilling it.
18. This appliance is equipped with a Power Cord having a grounding wire with a grounding plug. The appliance must be grounded using a 3-hole properly grounded outlet. In the event of an electrical short circuit, grounding reduces the risk of electrical shock.
19. If the outlet is a standard 2-prong wall outlet, it is your personal responsibility and obligation to have it replaced with a properly grounded 3-prong wall outlet.
20. Do not, under any circumstances, cut or remove the third (ground) prong from the Power Cord or use an adapter.
21. Consult a qualified electrician if the grounding instructions are not completely understood, or if doubt exists as to whether the appliance is properly grounded.
22. Do not use the appliance for other than its intended use.
23. The Water Filter Starter Kit (GTIN 649645050720) and cartridges (GTIN 649645050737) are compatible with the K155 brewing system, but are not certified by NSF. The use of these accessories will void the certification of NSF.
24. Always brew with the Removable Puncture Plate (item S on page 5) installed. Failure to do so will result in a failure to properly brew.

**SAVE THESE INSTRUCTIONS.**

**WARNING TO USERS AND PARENTS**

- 1. DO NOT** permit children to use brewer unless there is adult supervision. Brewer dispenses very hot water.
- 2. SPECIAL NOTICE FOR HOT COCOA USERS: IMMEDIATELY AFTER USING A HOT COCOA K-CUP® POD, RUN a Hot Water Brew Cycle** without a K-Cup® pod to avoid the possibility of clogging the exit needle. **DO NOT** assume the next user will do this.

**CAUTION:** There are two sharp needles that puncture the K-Cup® pod, one above the K-Cup® Pod Holder and the other in the bottom of the K-Cup® Pod Holder. To avoid risk of injury, do not put your fingers in the K-Cup® Pod Assembly Housing.

**CAUTION:** There is extremely hot water in the K-Cup® Pod Holder during the brew process. To avoid risk of injury, do not lift the Handle or open the K-Cup® Pod Assembly Housing during the brewing process.

**CAUTION:** Please always keep the brewer in its upright position to avoid potential injury and/or damage to your brewer.

**SHORT CORD INSTRUCTIONS:** A short power supply cord is provided to reduce the risk of becoming entangled in or tripping over a longer cord.

If an extension cord is used, (1) the marked electrical rating of the cord set or extension cord should be at least as great as the electrical rating of the appliance; (2) the cord should be arranged so that it will not drape over the countertop or tabletop where it can be pulled on by children or tripped over unintentionally; and (3) the extension cord must include a 3-prong grounding plug.

THIS PRODUCT IS FOR **COMMERCIAL USE ONLY.**

 <p><b>WARNING</b> RISK OF FIRE OR ELECTRIC SHOCK <b>DO NOT OPEN</b></p>	<p><b>WARNING:</b> TO REDUCE THE RISK OF FIRE OR ELECTRIC SHOCK, DO NOT REMOVE THE BOTTOM COVER. NO USER SERVICEABLE PARTS ARE INSIDE. REPAIR SHOULD BE DONE BY AUTHORIZED SERVICE PERSONNEL ONLY.</p>
--	--

# TABLE OF CONTENTS

KEURIG® K150 - COMMERCIAL SERIES  
SINGLE SERVE COFFEE MAKER

**BREWER OVERVIEW**

Helpful Hints ..... 4  
 Unpacking ..... 4  
 Features ..... 5

**SECTION 1 — SETUP & FIRST BREW**

Setting Up Your Brewer ..... 6  
 Brewing Your First Cup ..... 7  
 Stopping the Brew Process ..... 8  
 Adding Water ..... 8  
 Brewing Iced Beverages & Hot Water ..... 9

**SECTION 2 — MENU CONTROLS & INDICATORS**

Setting the Clock ..... 11  
 Programming Brew Temperature ..... 11  
 Programming Brew Size ..... 12  
 Programming On/Off Features ..... 12

**SECTION 3 — CLEANING & MAINTENANCE**

Cleaning ..... 14  
 Descaling ..... 15  
 Draining & Storage ..... 17

**SECTION 4 — TROUBLESHOOTING** ..... 18

**SECTION 5 — WARRANTY** ..... 19

Pour des directives en français, veuillez vous reporter à la page 20.

**Record your brewer serial number here.**

See unpacking instructions on page 4 for serial number location.

Removing the serial number label from the brewer will void warranty.

# Brewer Overview

## Helpful Hints

---

### 1. Plug the brewer into its own grounded outlet.

If the electric circuit is overloaded with other appliances, your brewer may not function properly. The brewer should be operated on its own circuit, separate from other appliances.

### 2. Keep your brewer turned "ON" at all times.

To brew a fresh cup of coffee, tea, hot cocoa, or other beverage anytime you want, we suggest you keep your brewer turned "ON" all the time. However, the brewer is fully programmable so you can set it to turn on and off automatically to match your schedule. Or, if you prefer, set the brewer to automatically turn off after a period of time. Follow the simple instructions on pages 12–13 to make using the brewer convenient for you.

### 3. For the best tasting gourmet coffee, tea or hot cocoa, Keurig recommends using bottled or filtered water.

Water quality varies from place to place. If you notice an undesirable taste in your cup of coffee, tea, hot cocoa, or other beverage (such as chlorine or other mineral tastes) we recommend you consider using bottled water or water from a filtration system. For best results, carefully follow manufacturer's instructions when using any water filtration system.

### 4. Customize Your Size, Flavor & Brew.

With the choice of over 250 varieties of K-Cup® pods and 5 brew sizes (4 oz., 6 oz., 8 oz., 10 oz., and 12 oz.) your Keurig® brewer gives you endless options to customize the size, flavor, and brew that's perfect for you. For a strong, intense cup, select an Extra Bold K-Cup® pod (with up to 30% more ground coffee than regular varieties) and brew the size that's right for you. The smaller the brew size, the more intense flavor in your cup. The larger the brew size, the less intense flavor in your cup.

### 5. Brewing into a travel mug.

To brew into a travel mug, simply remove the Drip Tray Assembly and place the travel mug on the Drip Tray Base.

### 6. Descal the brewer regularly.

Please refer to pages 15 and 16 for instructions.

2. Turn the box on its side with the front of the box face down.

3. Reach into the box and grasp the foam insert that contains the brewer.

4. Carefully pull the foam insert toward you and out of the box. The brewer will still be encased in the polyfoam and be on its side.

5. Remove the top polyfoam packaging material.

6. Carefully lift the brewer off of the bottom polyfoam and place it upright on a flat, steady surface.

7. Lift plastic bag off of the brewer.

8. Record the serial number for this brewer on page 3 of this guide. The serial number can be found on the side of the brewer box or on the bottom of the brewer.

9. Place the brewer upright on a flat, steady surface. Remove tape holding Water Reservoir in place.

We recommend you save all packing materials in case future shipping of the product is necessary.

**WARNING:**  
Keep all plastic bags away  
from children.

## Unpacking Your Brewer

---

1. Place the brewer box on a large steady surface (such as a table or countertop) or on the floor. Open the box.

# Features K150 Brewer

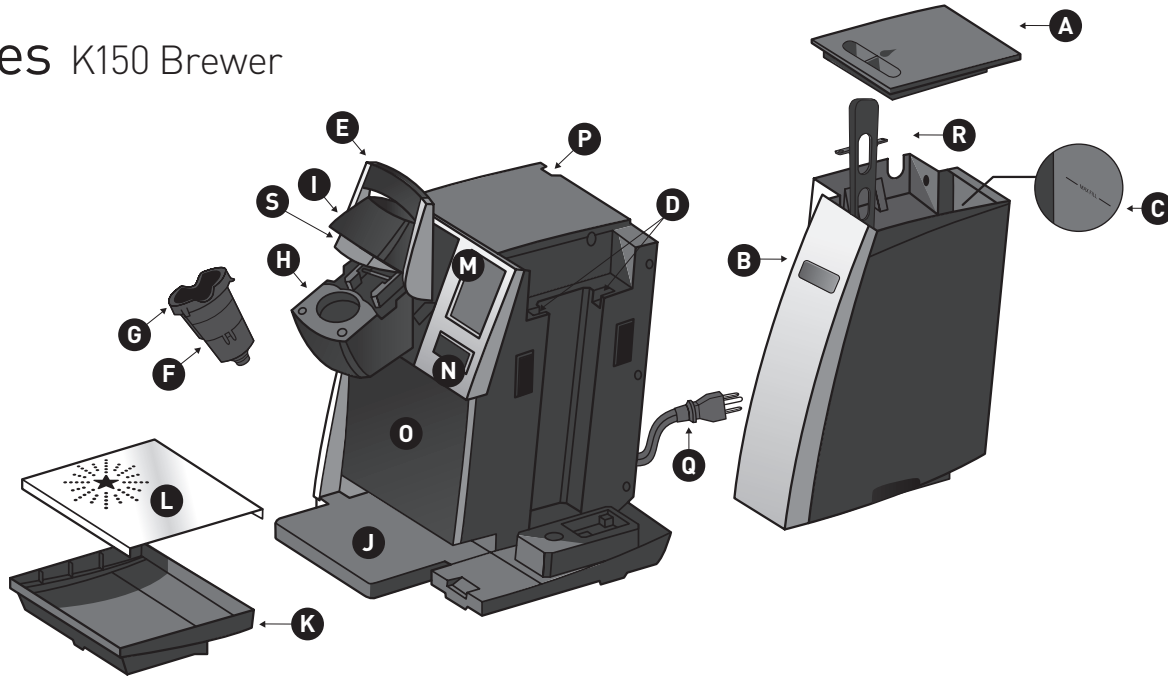

## K150 Brewer

- |   |  |  |                           |                                    |
|---|--|--|---------------------------|------------------------------------|
| <b>A.</b> Water Reservoir Lid               | <b>E.</b> Handle   | <b>H.</b> K-Cup® Pod<br>Assembly Housing | <b>K.</b> Drip Tray       | <b>O.</b> Housing                  |
| <b>B.</b> Water Reservoir                   | <b>F.</b> Funnel   | <b>I.</b> Lid                            | <b>L.</b> Drip Tray Plate | <b>P.</b> Power Switch             |
| <b>C.</b> MAX FILL                          | <b>G.</b> K-Cup® Pod Holder<br>(F and G are the K-Cup®<br>Pod Holder Assembly) | <b>J.</b> Drip Tray Base                 | <b>M.</b> LCD Screen      | <b>Q.</b> Power Cord               |
| <b>D.</b> Water Reservoir<br>Lock Tab Slots |  |  | <b>N.</b> BREW Button     | <b>R.</b> Removable Float          |
|   |  |  |                           | <b>S.</b> Removable Puncture Plate |

# SECTION 1 Setup & First Brew

**IMPORTANT:** You cannot use your Keurig® brewer until it has been set up for its first use.

**NOTE:** If the brewer has been exposed to temperatures below freezing, allow the brewer at least two hours to reach room temperature before brewing. A frozen or extremely cold brewer will not operate.

## fig. 1 Setting Up Your Brewer



1. Remove all pieces of packing tape from the brewer and Drip Tray. Remove the clear plastic film from the LCD Screen. Unwrap the Power Cord and plug the brewer into a grounded outlet.
2. Turn the brewer on, the Power Switch is located at the top left hand side of the brewer on the back. The brewer's LCD Screen will display the power up welcome screen (fig. 1).
3. Remove the Water Reservoir from the brewer by first removing the Water Reservoir Lid, then lifting the Water Reservoir straight up and away from the brewer (may be tight). Rinse with fresh water.

fig. 2

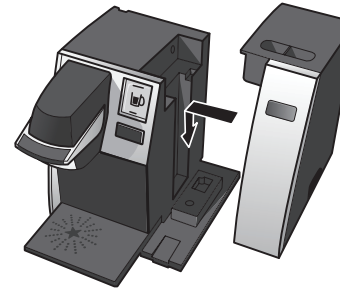

fig. 3



4. Fill the Water Reservoir to and not beyond the MAX FILL line with bottled or filtered water. Replace the Water Reservoir on the brewer making sure that the locking tabs engage with the brewer (fig. 2). Replace the Water Reservoir Lid on the Water Reservoir.
5. The brewer will automatically fill the internal water tank with water and then the water will be heated. This will take about 3 minutes. During the heating period, "HEATING PLEASE WAIT" will be displayed on the LCD Screen (fig. 3).
6. Place a 10 oz. mug on the Drip Tray Plate, then lift and lower the Handle. The BREW Button will now be illuminated. Press the BREW Button to start a cleansing brew. **NOTE: A K-Cup® pod should not be used for this sequence.**

fig. 4



fig. 5



- When the cleansing brew is complete, the brewer will go into its idle state and will be ready to brew your first K-Cup® pod.

## Ready to Brew Your First Cup

- The LCD Screen will be in its idle state (fig. 4).
- Lift the Handle. The K-Cup® Pod Holder will open toward you (fig. 5).
- Select a K-Cup® pod.

**NOTE:** Do not remove the foil lid or puncture the K-Cup® pod.



- Place a K-Cup® pod in the K-Cup® Pod Holder (fig. 6).  
**CAUTION:** There are two sharp needles that puncture the K-Cup® pod, one above the K-Cup® Pod Holder and the other in the bottom of the K-Cup® Pod Holder. To avoid risk of injury, do not put your fingers in the K-Cup® Pod Assembly Housing.

- Lower the Handle to close the Lid over the K-Cup® Pod Holder. (When it is closed completely, the BREW Button will flash up to 60 seconds.)
- Place a mug on the Drip Tray Plate and select your brew size (fig. 7), then press BREW (fig. 8).

fig. 6



fig. 7



**NOTE:** If you do not push the BREW Button in 60 seconds, the BREW Button will be disabled to prevent accidental activation. Re-activate the BREW Button by lifting and lowering the Handle completely.

- There may be a short pause prior to coffee being dispensed. The entire brew process lasts for approximately 1 minute and ends with a burst of air to remove all liquid from the K-Cup® pod.

**CAUTION:** There is extremely hot water in the K-Cup® Pod Holder during the brew process. To avoid risk of injury, do not lift the Handle or open the K-Cup® Pod Assembly Housing during the brew process.

- The end of brew is indicated by "KEURIG BREWED ENJOY."
- Lift the Handle, remove and dispose of the used K-Cup® pod.

**CAUTION:** K-Cup® pod will be hot.

- Enjoy your first cup of Keurig HOT™ gourmet coffee, tea, hot cocoa, or other beverage!

**NOTE:** After brewing a hot cocoa K-Cup® pod, we recommend running a hot water brew cycle without a K-Cup® pod.

fig. 8



## SECTION 1 Setup & First Brew

11. Your brewer may display "HEATING PLEASE WAIT" as it heats water for the next brew cycle.

### Stopping the Brew Process

If you need to stop the brewing after the process has started, press and release the Power Switch to turn the brewer 'OFF.' The flow of coffee, tea, hot cocoa, or other beverage will stop and the heating element and the LCD Screen will shut off.

**NOTE:** You may get less coffee, tea, hot cocoa, or other beverage in your cup during your next brew. We recommend that you perform a cleansing brew with water only after a terminated brew. Then your next brew will be the volume you have selected.

fig. 9



### Adding Water

The LCD Screen will indicate when the water level in the Water Reservoir is low or if the Water Reservoir has been removed by displaying the words "FILL WATER RESERVOIR" (fig. 9). The brewer will not allow you to brew when "FILL WATER RESERVOIR" is displayed (fig. 9).

**The Water Reservoir can be filled in three ways.**



1. Remove the Water Reservoir from the brewer by first removing the Water Reservoir Lid from the Water Reservoir, then lifting the Water Reservoir straight up and away from the brewer. Fill with water to and not beyond the MAX FILL line. Place the Water Reservoir back on the brewer and replace the Water Reservoir Lid.

**IMPORTANT:** Do not remove the Water Reservoir during the brewing process.

2. Lift the Water Reservoir Lid and pour water directly into the Water Reservoir while it is still attached to the brewer, then replace the Water Reservoir Lid.
3. The brewer can also be connected directly into the water line. To order a K150 Direct Plumb Kit (#40559) please call 1.888.CUP.BREW (287.2739) or contact your Keurig Authorized Distributor.



## Brewing Iced Beverages

Your iced tea and iced coffee taste best when fresh-brewed hot over ice.

1. Fill a 16 oz. mug (do not use glass) to the top with ice and place a K-Cup® pod into your brewer.
2. Select your brew size, we recommend selecting a 6 oz. or 8 oz. brew. Press the BREW Button.
3. Stir and enjoy!

**IMPORTANT: Do not brew into a cup made of glass. Doing so may cause the glass to crack or break.**

## Brewing Hot Water

Your brewer is able to produce hot water for use in cooking, making soups, oatmeal, etc. Simply lift and lower the Handle on the brewer without adding a K-Cup® pod. The blue BREW Button will flash. Be sure to have a mug on the Drip Tray Plate and then press the BREW Button.

# SECTION 2

## Menu Controls & Indicators



fig. 10

### Menu Controls

To enter the Menu Mode the brewer should be plugged in and the power must be off. Press and hold your finger on the display for about 10 seconds while pressing and releasing the Power Switch (fig. 10). Once the Menu Screen appears (fig. 11) remove your finger.

Press any line item to enter the set up for that particular feature. Please reference the Menu Navigation on page 10.

**If you are experiencing any problems with your brewer, please contact your Keurig Authorized Distributor.**

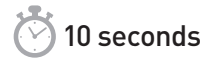

10 seconds

fig. 11

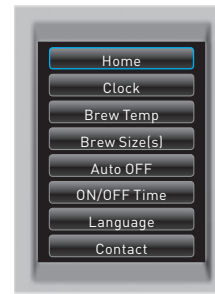

## SECTION 2 Menu Controls & Indicators

### Menu Mode Navigation

---

#### Home

Press "HOME" at any time to return your brewer to an idle state.

#### Clock

Setting the clock is optional. To set the clock, follow the instructions on page 11.

#### Brew Temp

The brew temperature is pre-set at 193°F. You do not have to program the brew temperature but you can adjust it up or down by 5°. Simply follow the instructions on page 11.

#### Brew Size(s)

Five brew sizes are available: 4 oz., 6 oz., 8 oz., 10 oz., and 12 oz. To program the brew sizes refer to page 12.

#### Auto OFF

Auto Off allows you to program your brewer to automatically turn off two hours after the last brew. Refer to page 12 for programming instructions.

#### ON/OFF Time

You can leave your brewer on all the time and use the Power Switch to turn it off. Or you can program the brewer to automatically turn on or off at a specific time as shown on page 12.

#### Language

This brewer is shipped with English as the default language. To change the language, follow the instructions on page 13.

#### Contact

The contact setting features allows you to program the contact information you need for brewer support and help. To program, follow the instructions on page 13.

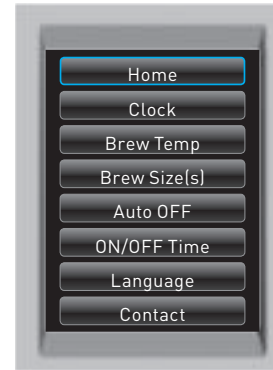

## Setting the Clock

Setting the clock is optional. When the clock is set, the time will appear on the LCD Home Screen. **NOTE: You must set the clock if you will be programming the Auto On/Off Time feature.**

fig. 12



1. From the Menu Mode, press "CLOCK."
2. The set clock screen will display "DISABLED" if the brewer is new or if electrical power has been interrupted. Press "DISABLED" to set a time. Press "H" repeatedly to advance the hour in steps or hold it down to scroll through the hours quickly. When you have set the hour then press the "M" to set the minutes, press repeatedly to advance by a minute each time or keep it pressed to scroll quickly (fig. 12).
3. Press "OK" when you are finished. The clock is now set.
4. The correct time should now be displayed on the LCD Home Screen.

**NOTE:** If power is interrupted to the brewer, follow the procedure above to reset the time as the clock will not be visible. Brew size and brew temperature menu settings will be restored automatically. All other settings will be restored automatically after clock is set.

**NOTE:** To disable the clock, press the time. However, the 'On/Off' time setting will also be disabled.

## Programming Brew Temperature (188° – 198° F)

The brewer brews at a preset temperature of 193°F. You can adjust this temperature up or down by 5°. Simply follow the instructions below.

fig. 13



1. From the Menu Mode, press "BREW TEMP."
2. The LCD Screen will now display the Brew Temperature programming options (fig. 13). The temperature 193°F (initial setting) will be displayed at the top of the LCD Screen to indicate the current temperature setting.
3. Press the + symbol to increase the temperature and the – symbol to lower the temperature one degree at a time.
4. Once you have reached your desired brew temperature, press "OK." The brew temperature is now programmed.

**NOTE:** At high altitudes (over 5,000 feet) if boiling occurs, use the temperature adjustment (-5°) to lower the temperature.

## SECTION 2 Menu Controls &amp; Indicators

## Programming Your Brew Size

All brew sizes are enabled in the default setting. If you want to disable any brew size, just press on the appropriate icon(s). Please follow instructions outlined below.

fig. 14



1. From the Menu Mode, press "SET BREW SIZE(S)."
2. The LCD Screen will display all enabled brew sizes. To disable a brew size press the icon. The check mark will change to an "X" indicating that the brew size is disabled (fig. 14). To enable a disabled size, press it again.
3. Once you have selected your desired brew size(s), press "OK." The brew size(s) are now programmed.

**NOTE:** You can not delete all brew sizes.

**To enable a brew size you have already disabled, just press its icon and then press "OK." The 8 oz. setting is the default brew size if all sizes have been disabled.**

## Programming On/Off Features

The brewer provides three modes so that you can enjoy gourmet coffee, tea, hot cocoa, or other beverage on your own schedule.

fig. 15

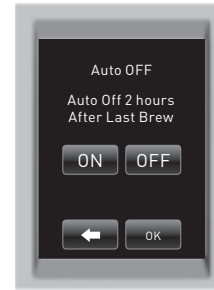

1. **Leave the brewer "ON" all the time.** The brewer can be left on all the time so that it is always ready to brew a fresh cup of gourmet coffee, tea, hot cocoa, or other beverage. To turn the brewer off at any time, simply press and release the Power Switch. Press and release the Power Switch again to restore power to the brewer. You will have to wait for the water to heat up before the brewer is ready to brew.
2. **Program the brewer to "AUTO OFF."** The brewer can be programmed to automatically turn off 2 hours after the last brew (fig. 15).
  - a. From the Menu Mode, press "AUTO OFF." The LCD Screen will now display the "AUTO OFF" programming option.
  - b. To enable the "AUTO OFF" feature, press "ON." "ENABLED" will appear on the screen and press "OK." To disable the "AUTO OFF" feature, press "OFF." "DISABLED" will appear on the screen and press "OK."
3. **Program the brewer for a specific On/Off Time.** **NOTE:** To use this programming feature, the clock must be set to the correct time.

fig. 16



- a. After setting the correct time (refer to "Setting The Clock" page 11), return to the Menu Mode and press "ON/OFF TIME."
- b. To set the ON time, press "DISABLED." The display will change to a time of day. Press "H" to set the hours and "M" to set the minutes. Once the desired time is set, press "OK" to accept this time.
- c. To set the OFF time, press "DISABLED." The display will change to a time of day. Press "H" to set the hours and "M" to set the minutes. Once the desired time is set, press "OK" to accept this time (fig. 16).

fig. 17



## Language Settings

The brewer is shipped with English as the default language. To change the default to Français or Español, follow the instructions outlined below.

### Set Language

1. From the Menu Mode, press "LANGUAGE."
2. The LCD Screen will now display the Language setting options (fig. 17).
3. Press the desired Language button, then press "OK" to confirm your selection.

fig. 18

## Contact Screen Settings

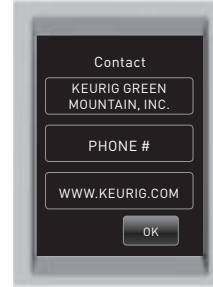

The contact screen is pre-programmed with the following information: Keurig Green Mountain, Inc. and www.Keurig.com.

You can reprogram the brewer with your contact information. The contact screen will appear in the screen saver.

1. From the Menu Mode, press "CONTACT." The LCD Screen will display the Keurig default contact information (fig. 18).

2. Press the Upper (Company Name) Box. The Keypad will appear along with the current information (fig. 19). **NOTE: Unless changed by the user, Keurig contact information will be present on the screen.**

fig. 19



- a. Press the Delete Key repeatedly to remove current information. Enter new information using the Keypad. **NOTE: To select Upper Case, Lower Case, Numerals, Upper Case Accents, Lower Case Accents, press the Keypad Change Key located at the bottom center of the screen.**

## SECTION 2 Menu Controls &amp; Indicators

fig. 20



- b. Press "OK" to save your changes and return to the Main Contact Screen.

**NOTE: Pressing the Back Arrow Key will return to the Main Contact Screen without saving changes.**

3. Press the Middle (Phone Number) Box. The Numeral Keypad Mode will appear along with the current information (fig. 20).

- a. Delete current phone number, if any, and enter new information using the Keypad.  
b. Press "OK" to save your changes and return to the Main Contact Screen.

fig. 21



4. Press the Lower Box. This box can be customized to contain any information such as web/email address, contact name, etc (fig. 21).

- a. Delete or enter new information using the Keypad.  
b. Press "OK" to save your changes and return to the Main Contact Screen.  
c. In the Main Contact Screen (fig. 18), press "OK" to save the updated screen as the default and return to the Menu Screen.

The brewer is now fully programmed. Press "HOME" on the Menu Screen to return your brewer to its idle state.

## SECTION 3 Cleaning &amp; Maintenance

## Cleaning External Parts

Regular cleaning of the brewer's external components is recommended. The following section provides instruction for standard cleaning procedures. For in-depth NSF certified instructions, please refer to the *Cleaning and Sanitization Guide*.

1. Never immerse the brewer in water or other liquids. The Housing and other external components may be cleaned with a damp, soapy, lint-free, non-abrasive cloth.
2. The Drip Tray can accumulate up to 12 oz. of overflow. The Drip Tray and Drip Tray Plate should be periodically inspected and rinsed clean. To remove the Drip Tray Assembly, simply slide it toward you, keeping it level at all times to avoid spilling. The Drip Tray and Drip Tray Plate should not be placed in the dishwasher. They should be cleaned with a damp, soapy, lint-free, non-abrasive cloth and rinsed thoroughly.

## fig. 22 Cleaning the K-Cup® Pod Holder Assembly



1. **Cleaning the Parts**—The K-Cup® Pod Holder Assembly can be placed onto the top shelf of a dishwasher. **NOTE: Use low temperature cycles in the dishwasher.** To remove the K-Cup® Pod Holder Assembly from the brewer, open the cover by lifting the Handle.

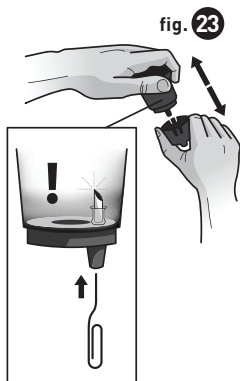

fig. 23

Grasp the top of the K-Cup® Pod Holder with one hand while pushing up on the bottom of the K-Cup® Pod Holder from underneath with the other until it releases [fig. 22]. After cleaning, align the K-Cup® Pod Holder with the opening using the two front ribs as a guide, and snap them into place from the top.

**2. Cleaning the Funnel**—The Funnel can be removed from the K-Cup® Pod Holder by pulling on it until it pops off (fig. 23). The Funnel is dishwasher safe. To replace it, just snap it back onto the K-Cup® Pod Holder.

**3. Cleaning the Exit Needle**—The exit needle is located on the inside bottom of the K-Cup® Pod Holder Assembly. Should a clog arise due to coffee grounds, it can be cleaned using a paper clip or similar tool. Remove the K-Cup® Pod Holder Assembly and detach the Funnel. Insert the paper clip (as shown in fig. 23) into the exit needle to loosen the clog, then flush with fresh water. The K-Cup® Pod Holder Assembly can be placed onto the top shelf of a dishwasher.

**NOTE:** Use low temperature cycles in the dishwasher.

**4. Cleaning the Puncture Plate**—The Puncture Plate can be removed by grasping the finger grips of either side and pulling forward (fig. 24). Once removed, spray the Puncture Plate with detergent, brush clean and rinse if necessary. Be sure to replace the Puncture Plate after cleaning to ensure proper brewer operation.



fig. 24

**CAUTION:** There are sharp needles that puncture the K-Cup® pod above the K-Cup® Pod Holder and in the bottom of the K-Cup® Pod Holder. To avoid risk of injury, do not put your fingers in the K-Cup® Pod Assembly Housing.

## Cleaning the Water Reservoir & Water Reservoir Lid

The Water Reservoir or Water Reservoir Lid should not be put into the dishwasher. They should be cleaned with a damp, soapy, lint-free, non-abrasive cloth and rinsed thoroughly. Do not dry the inside of the Water Reservoir with a cloth as lint may remain. **CAUTION:** Please rinse the Water Reservoir thoroughly after cleaning to ensure that no cleaners or cleaning solutions remain in this area as they may contaminate the water supply in the brewer.

## Descaling Your Brewer

Depending on the mineral content of your water, calcium deposits or scale may build up in your brewer. Scale is non-toxic but if left unattended can hinder brewer performance. Regularly descaling your brewer every 3 to 6 months helps maintain the heating element, and other internal parts that come in contact with water. Calcium deposits may build up faster, making it necessary to descale more often.

Before you begin, you will need a large ceramic mug, fresh water, Keurig™ Descaling Solution, and access to a sink. Do not use a paper cup.

Properly follow the descaling procedure described on page 16.

## SECTION 3 Cleaning & Maintenance

### Descaling Procedure

---

Empty the water from the Water Reservoir. If there is a Keurig™ Water Filter, remove and set aside. Disable Auto Off features for your brewer (refer to page 12).

#### STEP 1: FIRST DESCALING SOLUTION RINSE

- Press the Power Switch to power the brewer off.
- Pour the entire bottle of Keurig™ Descaling Solution into the Water Reservoir. Then fill the empty bottle with bottled or filtered water and pour into the Water Reservoir. Press the Power Switch to turn the brewer back on.
- Place a large mug on the Drip Tray Plate and run a cleansing brew using the largest brew size. Do not add a K-Cup® pod. Pour the contents of the mug into the sink.

#### STEP 2: SECOND DESCALING SOLUTION RINSE

- Repeat the brew process without a K-Cup® pod, until "ADD WATER" is indicated. Let the brewer stand for at least 30 minutes while still on.
- After 30 minutes, discard any residual solution, and rinse the Water Reservoir thoroughly.

#### STEP 3: FRESH WATER RINSE

- Ensure the Water Reservoir is filled with fresh water.
- Place a large mug on the Drip Tray Plate and run a cleansing brew using the largest brew size. Do not add a K-Cup® pod. Pour the contents of the mug into the sink.

- Repeat brew process until you have completed at least 12 brews using the largest brew size. You may need to refill the Water Reservoir at least one time during this process.

**NOTE: The cleaning action of Keurig™ Descaling Solution may result in a foam dispensed from the brewer. This is natural, as the solution is reacting with the scale inside. For a brewer that is heavily scaled, the brewer may not fill properly after the descaler is added. If this occurs, you may see only a small or no output dispensed followed by the sound of air blowing out. If this occurs:**

- Turn off and unplug the brewer.
- If there is Keurig™ Descaling Solution in the Water Reservoir, discard the contents, rinse the Water Reservoir thoroughly and refill with water.
- Plug the brewer back in, power on, and repeat the Step 3 Fresh Water Rinse cycle. The brewer should begin to function normally as the solution is rinsed out and the scale is removed. If problem persists, allow the brewer to sit unplugged for at least 30 minutes before continuing with the rinse.

**For further descale information please contact your Keurig Authorized Distributor.**

### Service

---

Beyond these recommended cleaning and maintenance procedures this brewer is not user serviceable. For service, please refer to the Warranty section of this guide.

### Purging the Brewer

---

If your brewer has not been used for more than one week, you should purge the water from the internal water tank.

1. If there is water in the Water Reservoir, remove the Water Reservoir Lid, then lift the Water Reservoir straight up and away from the brewer.



fig. 25



- Discard water, rinse and refill with water. Place the Water Reservoir back on the brewer and replace the Water Reservoir Lid. (If there is no water in the Water Reservoir, simply refill.)
2. Be sure the brewer is turned 'ON.' Lift and lower the Handle on the brewer without inserting a K-Cup® pod.
  3. The LCD Screen will be in its idle state (fig. 4).
  4. Place a large mug on the Drip Tray Plate and select Large Mug (10 oz. serving) brew size from the Select Brew Size Menu (fig. 25).
  5. Discard water.
  6. Repeat steps 2–5 two more times to completely purge water from the internal water tank.

## Draining the Brewer

1. Turn off the brewer, unplug it, and allow the brewer to cool approximately 30 minutes.
2. Empty the Water Reservoir by first removing the Water Reservoir Lid from the Water Reservoir then lifting the Water Reservoir straight up and away from brewer (may be tight). Rinse and empty the Water Reservoir.
3. Turn the brewer around so the back is facing out. Unscrew the small knob to release the back panel, remove the panel from the brewer,

fig. 26

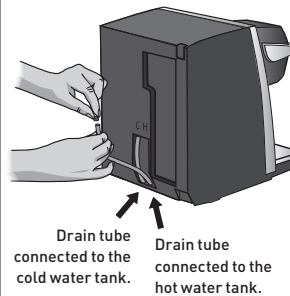

and set it aside. If the screw is tight, you may need to use a flathead screw driver. Pull the hot water tube downward until the end is free (fig. 26). Over a large pitcher, remove the plug and drain the water from the internal water tank into the pitcher.

**CAUTION:** If the brewer was not allowed to cool sufficiently, the water draining from the tube may be very hot. Recap the tube. **NOTE:** To avoid losing parts, when finished, re-insert the tube and screw the panel back onto the brewer.

If you need assistance with your brewer, please contact your Keurig Authorized Distributor.

## Storage

Drain the internal water tank before storing and ensure that you store your brewer in a safe and frost free environment. It is suggested to store your brewer in the upright position. If you store the brewer in a cold environment, you run the risk of water freezing inside the brewer and causing damage. When you prepare to use it after storage, we recommend running three cleansing brews without a K-Cup® pod. If you plan to move your brewer to a different location, turn the brewer off, unplug it and empty the internal water tank. If your brewer has been in an environment below freezing, please be sure to let it warm to room temperature for two hours before using.

## SECTION 4 Troubleshooting

SITUATION	SOLUTION
<b>Brewer does not have power</b>	<ul style="list-style-type: none"> <li>• Plug the brewer into an independent outlet.</li> <li>• Check to be sure that it is plugged in securely.</li> <li>• Make sure that the brewer is powered on and LCD Screen is illuminated.</li> <li>• Reset circuit breaker if necessary.</li> <li>• Plug into a different outlet.</li> </ul>
<b>Brewer will not brew</b>	<ul style="list-style-type: none"> <li>• After placing the K-Cup® pod in the K-Cup® Pod Holder, make sure the Handle is pushed down securely and the LCD Screen reads "READY TO BREW" with the BREW Button flashing, then press the BREW Button.</li> <li>• The Exit Needle may be clogged (refer to page 15). <u>LCD Messages</u></li> <li>• If the Water Reservoir is empty and needs to be refilled, the LCD Screen will direct you to "LIFT WATER RESERVOIR, FILL WATER RESERVOIR, REPLACE WATER RESERVOIR" with slideshow of images. Follow these instructions.</li> <li>• If the water flow has been interrupted, the LCD Screen will state "WATER FLOW INTERRUPTED. TO RESET, PLEASE LIFT AND REMOVE WATER RESERVOIR." When Reservoir has been removed, screen states "IF NECESSARY, PLEASE FILL WATER RESERVOIR TO MAX FILL LINE. THEN REPLACE." Follow these instructions.</li> <li>• If the brewer has been plumbed using a Direct Plumb Kit and if the water flow has been interrupted, LCD Screen will state "WATER FLOW INTERRUPTED. TO RESET, PLEASE PRESS BREW BUTTON." Follow these instructions.</li> <li>• If the messages persist after following these instructions, contact your Keurig Authorized Distributor.</li> </ul>

SITUATION	SOLUTION
<b>Chlorine or mineral taste in coffee</b>	<ul style="list-style-type: none"> <li>• Consider using bottled water, filtered water or the Omnipure KQ8A Water Filter (#5572) (available from your KAD).</li> </ul>
<b>Brewing a partial cup</b>	<ul style="list-style-type: none"> <li>• The Exit Needle may be clogged (refer to page 15).</li> <li>• Clean the K-Cup® Pod Holder Assembly if necessary and rinse under faucet (refer to pages 14-15).</li> <li>• The Water Reservoir may have been removed during brewing. Replace the Water Reservoir and perform a water brew without a K-Cup® pod.</li> <li>• Descale the brewer (refer to pages 15-16).</li> <li>• If you have repeated the descale procedure on your brewer two times and it is still only brewing a partial cup, contact your Keurig Authorized Distributor.</li> </ul>
<b>The time is not displayed on the LCD Screen</b>	<ul style="list-style-type: none"> <li>• The time will not be displayed on the LCD Screen unless you have set it. To set the clock, follow the procedure on page 11.</li> <li>• If power is interrupted to the brewer, you will need to set the clock again using the procedure on page 11.</li> </ul>
<b>Brewer shuts off or turns on automatically</b>	<ul style="list-style-type: none"> <li>• Check to make sure that the Auto Off time and/or On/Off time features have not been set. To do this, enter the Menu Mode (refer to page 9) and follow instructions to reset (refer to page 12).</li> </ul>

**If any problems persist, contact your Keurig Authorized Distributor.**

# SECTION 5 Warranty

## Limited One-Year Warranty

Keurig Green Mountain, Inc. warrants to the original purchaser that its brewer will be free of defects in materials or workmanship under normal use for one-year from the date of purchase. Keurig, a Keurig Authorized Distributor or Service Agent will, at their option, repair or replace a defective brewer or brewer parts under this warranty without charge upon its receipt of proof of the date of purchase. If a replacement brewer is necessary to service this warranty, the replacement brewer may be new or reconditioned. If a replacement brewer or parts are sent, a new limited one-year warranty will be applied to the replacement brewer or parts. This warranty only applies to brewers operated in the United States and Canada. This warranty gives the original purchaser specific legal rights, and you may also have other rights that vary from state to state and, in the case of Canada, from province to province. If you obtained this brewer through sale or rental from a Keurig Authorized Distributor, you may also want to refer to your distributor's warranty policies. Only the use of Keurig HOT™ K-Cup® brand pods and accessories will guarantee the proper functioning and lifetime of Keurig® K-Cup® brewer. Any damage to or malfunction of your brewer resulting from the use of non Keurig HOT™ K-Cup® brand pods and accessories may not be covered by this warranty or may result in a service fee if the damage or malfunction is determined to be caused by such use.

### What is not covered by the Limited Warranty?

THIS WARRANTY DOES NOT COVER CONSEQUENTIAL OR INCIDENTAL DAMAGES SUCH AS PROPERTY DAMAGE AND DOES NOT COVER INCIDENTAL COSTS AND EXPENSES RESULTING FROM ANY BREACH OF THIS WARRANTY, EVEN IF FORESEEABLE. Some states or provinces do not allow the exclusion or limitations of incidental or consequential

damages, so the above limitation or exclusion may not apply to you depending on the state or province of purchase. Nor does this warranty cover damages caused by use of non Keurig HOT™ K-Cup® brand pods or accessories, services performed by anyone other than Keurig or its authorized service providers, use of parts other than genuine Keurig® parts, or external causes such as abuse, misuse, inappropriate power supply, or acts of God.

### Other Limitations

THIS WARRANTY IS EXCLUSIVE AND IS IN LIEU OF ANY OTHER EXPRESS WARRANTY, WHETHER WRITTEN OR ORAL. IN ADDITION, KEURIG HEREBY SPECIFICALLY DISCLAIMS ALL OTHER WARRANTIES WITH RESPECT TO YOUR K150 BREWER, INCLUDING ANY IMPLIED WARRANTY OF MERCHANTABILITY OR FITNESS FOR ANY PARTICULAR PURPOSE. Some states or provinces do not allow disclaimers of such implied warranties or limitations on how long an implied warranty lasts, so the above limitation may not apply to you depending on the state or the province of purchase.

### How do you obtain warranty service?

Keurig® brewers are high-quality appliances and, with proper care, are intended to provide years of satisfying performance. However, should the need arise for warranty servicing; simply call your Keurig Authorized Distributor (KAD) who originally sold you the brewer or your Keurig Authorized Service Provider (KASP) for full support. To be re-connected with your KAD or KASP, please call Keurig at 1.888.CUP.BREW (287.2739).

Keurig Green Mountain, Inc.  
33 Coffee Lane  
Waterbury, VT 05676

# RÈGLES DE SÉCURITÉ IMPORTANTES

## Fonctionnement et utilisation sans danger



**Lors de l'utilisation de tout appareil électrique, des mesures de sécurité de base devraient être suivies, et notamment :**

1. Lire toutes les instructions avant l'utilisation.
2. Ne pas toucher les surfaces chaudes. Utiliser les poignées s'il y en a.
3. Installer correctement l'appareil et le placer dans un endroit conforme aux présentes instructions avant de l'utiliser.
4. L'utilisation d'accessoires non recommandés par le fabricant de l'appareil risque de causer un incendie, des chocs électriques ou des blessures.
5. Éviter le contact ou la proximité de l'appareil avec un élément électrique ou un brûleur à gaz. Éviter également de placer l'appareil à l'intérieur d'un four chaud.
6. Ne pas utiliser à l'extérieur.
7. Pour éviter les risques d'incendie, de chocs électriques ou de blessures, ne pas immerger la fiche, le cordon d'alimentation ou l'appareil dans l'eau ni dans aucun autre liquide.
8. Remplir le réservoir d'eau jusqu'à la marque de niveau plein (MAX FILL), sans la dépasser.
9. Utiliser **seulement de l'eau** dans cet appareil! Ne verser aucun autre liquide ou aliment dans le réservoir d'eau, à moins d'indications à cet effet dans les instructions de nettoyage.
10. Éteindre et débrancher l'appareil avant de le nettoyer ou d'en faire l'entretien. Laisser l'appareil refroidir avant d'ajouter ou d'enlever des pièces et avant de le nettoyer.
11. Pour une utilisation optimale, brancher

l'appareil dans une prise de courant séparée sur un circuit dédié pour éviter que les lumières vacillent, que les fusibles sautent ou que les disjoncteurs se déclenchent.

12. Ne jamais utiliser un appareil dont la fiche ou le cordon d'alimentation est endommagé ou un appareil qui présente un trouble de fonctionnement ou qui a été endommagé. Communiquer avec votre distributeur Keurig autorisé pour signaler tout mauvais fonctionnement du système d'infusion ou tout dommage à celui-ci.
13. Ne pas laisser le cordon d'alimentation pendre d'une table ou d'un comptoir ni entrer en contact avec une surface chaude.
14. Pour débrancher le système d'infusion, éteindre d'abord l'appareil en appuyant sur l'interrupteur, puis retirer le cordon de la prise.
15. Ne jamais laisser des enfants utiliser le système d'infusion ni rester à proximité sans surveillance.
16. **Ne pas soulever la poignée durant l'infusion.**
17. Toujours laisser le couvercle sur le réservoir d'eau, sauf lors du remplissage.
18. L'appareil est équipé d'un cordon d'alimentation muni d'un fil et d'une prise de mise à la terre. L'appareil doit être mis à la terre en utilisant une prise de courant à contact de mise à la terre à trois trous. En cas de court-circuit, la mise à la terre réduit les risques de chocs électriques.
19. Si la prise de courant est une prise de courant murale standard à deux trous, le propriétaire a l'obligation et la responsabilité de la faire

remplacer par une prise de courant de mise à la terre à trois trous.

20. Il ne faut en aucun cas couper ou enlever la troisième broche (mise à la terre) de la fiche du cordon d'alimentation, ni utiliser un adaptateur.
21. Consulter un électricien qualifié si les instructions sur la mise à la terre ne sont pas parfaitement comprises ou en cas de doutes sur la mise à la terre de l'appareil.
22. Ne pas utiliser l'appareil à d'autres fins que celle pour laquelle il a été conçu.
23. L'ensemble de départ pour filtre à eau (n° 5072) et les cartouches (n° 5073) sont compatibles avec le système d'infusion K150, mais ne sont pas homologués par la NSF. L'utilisation de ces accessoires annulera l'homologation de la NSF.
24. Ne jamais infuser si la plaque de perforation amovible [article S à la page 23] n'est pas en place pour assurer le bon déroulement du processus d'infusion.

## CONSERVER CE MANUEL.

### AVERTISSEMENT AUX UTILISATEURS ET AUX PARENTS

1. **NE** permettez **PAS** aux enfants d'utiliser l'appareil sans la supervision d'un adulte. L'appareil distribue de l'eau très chaude.
2. **AVIS SPÉCIAL AUX UTILISATEURS DE CHOCOLAT CHAUD : APRÈS L'UTILISATION D'UNE CAPSULE K-CUP® DE CHOCOLAT CHAUD, LANCEZ IMMÉDIATEMENT un cycle d'infusion d'eau chaude sans capsule K-Cup® pour éviter une possible obstruction de l'aiguille de sortie. NE tenez PAS pour acquis que le prochain utilisateur le fera.**

**ATTENTION :** La capsule K-Cup® est perforée par deux aiguilles, une au-dessus et l'autre au fond du support à capsule K-Cup®. Pour éviter tout risque de blessure, ne pas mettre les doigts dans le boîtier du support à capsule K-Cup®.

**ATTENTION :** L'eau se trouvant dans le support à capsule K-Cup® durant l'infusion est extrêmement chaude. Pour éviter tout risque de blessure, ne pas soulever la poignée ni ouvrir le boîtier du support à capsule K-Cup® durant l'infusion.

**ATTENTION :** Toujours garder le système d'infusion en position verticale pour éviter toute blessure ou tout dommage au système d'infusion.

**DIRECTIVES POUR CORDON D'ALIMENTATION COURT :** L'appareil est doté d'un cordon d'alimentation court pour éviter qu'il s'emmêle ou que quelqu'un trébuché sur un cordon long.

Si une rallonge est utilisée, (1) les caractéristiques électriques inscrites sur la rallonge doivent égaler ou excéder celles de l'appareil, (2) le cordon doit être fixé de façon à ce qu'il ne pende pas d'une table ou d'un comptoir pour éviter qu'un enfant puisse le saisir ou que quelqu'un trébuché et (3) la rallonge doit être munie d'une prise de mise à la terre à trois orifices.

CE PRODUIT EST DESTINÉ À UNE **UTILISATION COMMERCIALE SEULEMENT.**

## AVERTISSEMENT

RISQUE D'INCENDIE ET DE  
CHOC ÉLECTRIQUES  
**NE PAS OUVRIR!**



**AVERTISSEMENT :** POUR RÉDUIRE LES RISQUES D'INCENDIE ET DE CHOC ÉLECTRIQUES, NE PAS RETIRER LE COUVERCLE INFÉRIEUR. CET APPAREIL NE CONTIENT AUCUNE PIÈCE RÉPARABLE PAR L'UTILISATEUR. LES RÉPARATIONS NE DEVRAIENT ÊTRE EFFECTUÉES QUE PAR UN TECHNICIEN DE SERVICE AGRÉÉ.

## TABLE DES MATIÈRES

KEURIG® K150 - SÉRIE COMMERCIALE SYSTÈME D'INFUSION UNE TASSE À LA FOIS — Comment utiliser votre système d'infusion

### APERÇU DU SYSTÈME D'INFUSION

Conseils utiles .....	22
Déballage .....	22
Caractéristiques .....	23

### SECTION 1 — PRÉPARATION ET PREMIÈRE INFUSION

Préparation de votre système d'infusion .....	24
Infusion de votre première tasse.....	25
Annulation d'une infusion .....	26
Ajout d'eau.....	26
Infusion de boissons glacées et eau chaude .....	27

### SECTION 2 — MENU DES COMMANDES ET VOYANTS

Réglage de l'horloge .....	28
Réglage de la température d'infusion .....	29
Programmation du format d'infusion.....	29
Programmation des fonctions de mise en marche et d'arrêt automatiques.....	30

### SECTION 3 — NETTOYAGE ET ENTRETIEN

Nettoyage .....	32
Détartrage.....	33
Vidange et entreposage .....	34

### SECTION 4 — DÉPANNAGE..... 36

### SECTION 5 — GARANTIE .....

**Inscrivez le numéro de série de votre système d'infusion ici.**

Voir les instructions de déballage à la page 22 pour savoir où se trouve le numéro de série.

Le retrait de l'étiquette du numéro de série annulera la garantie.

# Aperçu du système d'infusion

## Conseils utiles

### 1. Branchez le système d'infusion sur un circuit avec mise à la terre où il seul est branché.

Une surcharge du circuit électrique avec plusieurs appareils risque de nuire au fonctionnement de votre système d'infusion. Celui-ci devrait être branché séparément des autres appareils, sur son propre circuit électrique.

### 2. Laissez votre système d'infusion allumé en tout temps.

Nous vous suggérons de toujours laisser votre système d'infusion allumé. Vous pourrez ainsi savourer une tasse de café, de thé ou de chocolat chaud fraîchement infusé à tout moment. Toutefois, le système d'infusion est entièrement programmable, ce qui vous permet de le mettre en marche ou de l'arrêter aux moments qui vous conviennent. Si vous préférez, vous pouvez également régler le système d'infusion pour qu'il s'arrête après une certaine période de temps. Veuillez consulter les instructions aux pages 30 et 31 pour régler le système d'infusion en fonction de vos besoins.

### 3. Pour obtenir le café gourmet, le thé ou le chocolat chaud le meilleur qui soit, Keurig recommande l'utilisation d'eau embouteillée ou filtrée.

La qualité de l'eau varie d'un endroit à l'autre. Si votre café, thé ou chocolat chaud a un goût désagréable de chlore ou de minéraux, nous vous recommandons d'utiliser de l'eau embouteillée ou de l'eau filtrée à l'aide d'un

système de filtration d'eau. Pour des résultats optimaux, veuillez suivre attentivement les indications du fabricant si vous utilisez un système de filtration d'eau.

### 4. Choisissez le format, l'intensité et l'infusion que vous aimez.

Avec une variété de plus de 250 capsules K-Cup® et cinq formats d'infusion (118 ml/4 oz, 177 ml/6 oz, 237 ml/8 oz, 296 ml/10 oz et 355 ml/12 oz), votre système d'infusion Keurig® vous offre d'innombrables possibilités de formats, d'intensité et d'infusions pour préparer la boisson idéale pour vous. Pour une boisson forte au goût plus prononcé, choisissez une capsule K-Cup® très intense, qui contient 30 % plus de café que nos cafés ordinaires, et le format d'infusion qui vous convient. Plus le format d'infusion est petit, plus la saveur sera forte. Plus le format d'infusion est grand, plus la saveur sera douce.

### 5. Infusez votre café dans une tasse de voyage.

Pour infuser un café dans une tasse de voyage, vous n'avez qu'à retirer la cuvette d'égouttage et à placer la tasse de voyage sur la base de la cuvette.

### 6. Détartrez régulièrement le système d'infusion.

Voir les instructions aux pages 33 et 34.

## Déballage du système d'infusion

1. Placez la boîte du système d'infusion sur une grande surface plane, comme une table ou un

comptoir, ou sur le plancher. Ouvrez la boîte.

2. Couchez la boîte sur le côté, la partie avant en dessous.
3. Saisissez l'emballage de polymousse contenant le système d'infusion.
4. Tirez délicatement l'emballage de polymousse vers vous pour le sortir de la boîte. Le système d'infusion est encastré dans le polymousse et repose sur le côté.
5. Retirez la partie supérieure du polymousse.
6. Retirez soigneusement le système d'infusion de la base de polymousse et placez-le debout sur une surface plane et stable.
7. Enlevez le sac de plastique du système d'infusion.
8. Inscrivez le numéro de série du système d'infusion à la page 21 de ce manuel. Le numéro de série est indiqué sur le côté de la boîte ou en dessous du système d'infusion.
9. Placez le système d'infusion debout sur une surface plane et stable. Enlevez le ruban adhésif qui maintient le réservoir d'eau en place.

Nous vous recommandons de conserver tout le matériel d'emballage au cas où il serait nécessaire de retourner le système d'infusion.

### ATTENTION :

**Gardez tous les sacs de plastique hors de la portée des enfants.**

# Caractéristiques Système d'infusion K150

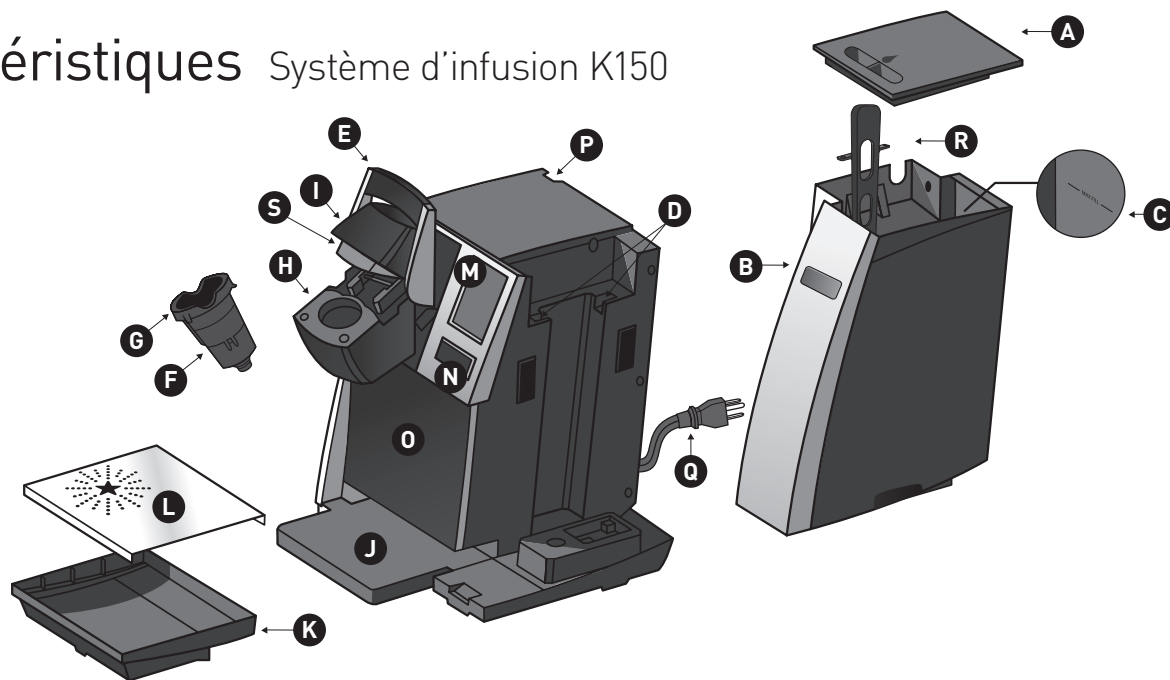

## Système d'infusion K150

- |   |  |   |  |  |
|---|--|---|--|--|
| <b>A.</b> Couverture du réservoir d'eau     | de verrouillage du réservoir d'eau                 | l'assemblage du support à capsule K-Cup®)     | <b>J.</b> Base de la cuvette d'égouttage | <b>O.</b> Boîtier                        |
| <b>B.</b> Réservoir d'eau                   | <b>E.</b> Poignée                                  | <b>H.</b> Boîtier du support à capsule K-Cup® | <b>K.</b> Cuvette d'égouttage            | <b>P.</b> Interrupteur                   |
| <b>C.</b> Marque de niveau plein (MAX FILL) | <b>F.</b> Entonnoir                                | <b>I.</b> Couverture                          | <b>L.</b> Plateau à tasse                | <b>Q.</b> Cordon d'alimentation          |
| <b>D.</b> Fentes pour languettes            | <b>G.</b> Support à capsule K-Cup® (F et G forment |   | <b>M.</b> Écran ACL                      | <b>R.</b> Flotteur amovible              |
|   |  |   | <b>N.</b> Bouton d'infusion (BREW)       | <b>S.</b> Plaque de perforation amovible |

## SECTION 1 Préparation et première infusion

**IMPORTANT :** N'utilisez pas votre système d'infusion Keurig® avant de l'avoir préparé pour une première utilisation.

**REMARQUE :** Si le système d'infusion a été placé dans un endroit où la température était sous le point de congélation, laissez-lui au moins deux heures pour atteindre la température ambiante avant de l'utiliser. Un système d'infusion gelé ou très froid ne pourra pas fonctionner.

fig. 1



### Préparation de votre système d'infusion

1. Retirez tous les morceaux de ruban adhésif du système d'infusion et de la cuvette d'égouttage. Retirez la pellicule de plastique transparent de l'écran ACL. Déballiez le cordon d'alimentation et branchez le système d'infusion dans une prise avec mise à la terre.
2. Mettez le système d'infusion en marche à l'aide de l'interrupteur situé à l'arrière du système d'infusion, en haut à gauche. L'écran ACL du système d'infusion affichera le message de bienvenue (fig. 1).

fig. 2

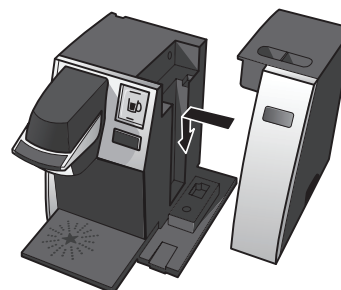

fig. 3



3. Enlevez le réservoir d'eau du système d'infusion en retirant d'abord le couvercle du réservoir. Soulevez ensuite le réservoir à la verticale puis vers la droite (le réservoir peut offrir une certaine résistance). Rincez-le avec de l'eau fraîche.
4. Remplissez le réservoir d'eau embouteillée ou filtrée jusqu'à la marque de niveau plein (MAX FILL), sans la dépasser. Remplacez le réservoir d'eau sur le système d'infusion en vous assurant que les languettes de verrouillage s'engagent correctement dans le système d'infusion (fig. 2). Remplacez le couvercle du réservoir d'eau sur le réservoir d'eau.
5. Le réservoir d'eau interne du système d'infusion se remplit automatiquement d'eau et l'eau est chauffée. Ce processus prend environ trois minutes. Durant la période de chauffage, le message « CHAUFFAGE — ATTENDRE » s'affiche sur l'écran ACL (fig. 3).



fig. 4



- Placez une tasse de 296 ml (10 oz) sur le plateau à tasse, puis soulevez et rabaissez la poignée du système d'infusion. Le bouton d'infusion (BREW) s'allume. Appuyez sur le bouton d'infusion (BREW) pour effectuer une infusion de nettoyage. **REMARQUE : Ce cycle se fait sans capsule K-Cup®.**
- Une fois le cycle de nettoyage terminé, le système d'infusion retourne au mode repos et est prêt à infuser votre première capsule K-Cup®.

## Infusion de votre première tasse

- L'écran ACL affiche le message de repos (fig. 4).
- Soulevez la poignée. Le support à capsule K-Cup® s'ouvrira vers vous (fig. 5).
- Choisissez une capsule K-Cup®. **REMARQUE : Ne perforez pas la capsule K-Cup® et n'enlevez pas son couvercle d'aluminium.**
- Placez une capsule K-Cup® dans le support à capsule K-Cup® (fig. 6). **ATTENTION : La capsule K-Cup® est perforée par deux aiguilles, une au-dessus et l'autre au fond du support à capsule K-Cup®. Pour éviter tout risque de blessure, ne pas mettre les doigts dans le boîtier du support à capsule K-Cup®.**

fig. 5



fig. 6



fig. 7



- Abaissez la poignée pour fermer le couvercle sur le support à capsule K-Cup®. (Lorsqu'il est bien fermé, le bouton d'infusion (BREW) clignote pendant 60 secondes.)
- Placez une tasse sur le plateau à tasse et choisissez le format d'infusion (fig. 7), puis appuyez sur le bouton d'infusion (BREW) (fig. 8). **REMARQUE : Si vous n'appuyez pas sur le bouton d'infusion (BREW) dans les 60 secondes, le bouton d'infusion (BREW) cessera de clignoter pour éviter toute activation accidentelle. Pour le réactiver, soulevez complètement la poignée puis rabaissez-la.**
- Il peut y avoir un léger délai avant que le café commence à couler. Le processus d'infusion complet dure environ une minute et se termine par un jaillissement d'air permettant d'évacuer tout le liquide de la capsule K-Cup®. **ATTENTION : L'eau se trouvant dans le support à capsule K-Cup® durant l'infusion est extrêmement chaude. Pour éviter tout risque de blessure, ne pas soulever la poignée ni ouvrir le boîtier du support à capsule K-Cup® durant le cycle d'infusion.**

fig. 8



## SECTION 1 Préparation et première infusion

8. À la fin de l'infusion, le message « KEURIG BREWED, SAVOUREZ » s'affiche.
9. Soulevez la poignée, retirez la capsule K-Cup® et jetez-la.  
**ATTENTION : La capsule K-Cup® est chaude.**
10. Il ne vous reste plus qu'à savourer votre première tasse de café gourmet, de thé ou de chocolat chaud Keurig HOT<sup>MC</sup>!  
**REMARQUE : Après avoir infusé une capsule K-Cup® de chocolat chaud, nous vous recommandons d'effectuer une infusion de nettoyage sans capsule K-Cup®.**
11. Si votre système d'infusion indique ensuite « CHAUFFAGE — ATTENDRE », c'est qu'il réchauffe l'eau pour une prochaine infusion.

fig. 9

### Annulation d'une infusion

Pour annuler une infusion en cours, appuyez sur l'interrupteur pour éteindre le système d'infusion. L'écoulement du café, du thé ou du chocolat chaud s'arrêtera, et l'élément chauffant de même que l'écran ACL s'éteindront.

**REMARQUE : Il est possible que vous ayez moins de café, de thé ou de chocolat chaud dans votre tasse lors de la prochaine infusion. Nous vous recommandons d'effectuer une infusion de nettoyage à l'eau seulement après l'annulation d'une infusion. Votre prochaine infusion vous donnera ensuite la quantité voulue.**



## Ajout d'eau

L'écran ACL de votre système d'infusion vous indiquera que le niveau d'eau dans le réservoir d'eau est bas ou que le réservoir a été enlevé en affichant « REMPLIR LE RÉSERVOIR D'EAU » (fig. 9). Il est impossible de faire une infusion lorsque le message « REMPLIR LE RÉSERVOIR D'EAU » est affiché (fig. 9).

**Le réservoir d'eau peut être rempli de trois façons.**

1. Enlevez le réservoir d'eau du système d'infusion en retirant d'abord le couvercle du réservoir d'eau. Soulevez ensuite le réservoir à la verticale pour le retirer du système d'infusion. Remplissez d'eau jusqu'à la marque de niveau plein (MAX FILL), sans la dépasser. Remplacez le réservoir d'eau sur le système d'infusion et remettez le couvercle du réservoir d'eau.  
**IMPORTANT : Ne pas enlever le réservoir d'eau pendant le processus d'infusion.**
2. Soulevez le couvercle du réservoir d'eau et versez de l'eau directement dans le réservoir alors que celui-ci est fixé au système d'infusion, puis remplacez le couvercle du réservoir d'eau.
3. Le système d'infusion peut aussi être relié directement à la conduite d'eau. Pour commander une trousse d'installation de plomberie pour le système d'infusion K150 (n° 40559), veuillez composer le 1 866 901-2739 ou contacter votre distributeur Keurig autorisé.

## Infusion de boissons glacées

Le thé glacé et le café glacé sont à leur meilleur lorsque le liquide est fraîchement infusé sur des glaçons.

1. Remplissez de glaçons une tasse de 500 ml (16 oz) jusqu'au bord (n'utilisez pas un contenant en verre) et placez une capsule K-Cup® dans le système d'infusion.
2. Sélectionnez votre format d'infusion. Nous vous recommandons de choisir le format de 177 ou de 237 ml (6 ou 8 oz). Appuyez sur le bouton d'infusion (BREW).
3. Mélangez et savourez!

**IMPORTANT : Ne pas infuser dans un contenant en verre, car celui-ci pourrait craquer ou se briser.**

## Eau chaude

Votre système d'infusion peut préparer une tasse d'eau chaude pour cuisiner ou préparer une soupe, un gruau, etc. Il suffit de soulever et de rabaisser la poignée sans insérer de capsule K-Cup®. Le bouton d'infusion bleu (BREW) clignotera. Assurez-vous qu'une tasse est posée sur le plateau à tasse, puis appuyez sur le bouton d'infusion (BREW).

# SECTION 2

## Menu des commandes et voyants



fig. 10

### Menu des commandes

Pour accéder au mode Menu, le système d'infusion doit être branché et éteint. Appuyez sans relâche sur l'écran avec votre doigt pendant environ 10 secondes et, pendant ce temps, appuyez sur l'interrupteur et relâchez-le (fig. 10). Une fois que l'écran du menu s'affiche (fig. 11), retirez votre doigt.

Pour accéder à une fonction, appuyez sur le bouton correspondant du menu. Veuillez vous reporter à la section Navigation dans les menus à la page 28.



10 secondes

fig. 11



**Pour tout problème avec votre système d'infusion, veuillez communiquer avec votre distributeur Keurig autorisé.**

## SECTION 2 Menu des commandes et voyants

### Navigation dans les menus

#### Accueil

Appuyez sur ACCUEIL à tout moment pour remettre le système d'infusion en mode repos.

#### Horloge

Le réglage de l'horloge est facultatif. Pour programmer l'horloge, suivez les instructions aux pages 28 et 29.

#### Température d'infusion

La température d'infusion est pré-réglée à 89,4 °C/193 °F. Vous n'avez pas à régler la température d'infusion, mais vous pouvez l'ajuster de 2,7 °C/5 °F vers le haut ou vers le bas. Suivez simplement les instructions à la page 29.

#### Formats d'infusion

Cinq formats d'infusion sont offerts : 118 ml (4 oz), 177 ml (6 oz), 237 ml (8 oz), 296 ml (10 oz) et 355 ml (12 oz). Pour programmer les formats d'infusion, suivez les instructions aux pages 29 et 30.

#### Arrêt automatique

L'arrêt automatique vous permet de programmer votre système d'infusion pour qu'il s'éteigne automatiquement deux heures après la dernière infusion. Voir les instructions de programmation aux pages 30 et 31.

#### Mise en marche/arrêt automatiques

Vous pouvez laisser votre système d'infusion en marche en tout temps et utiliser l'interrupteur pour l'éteindre. Vous pouvez aussi programmer votre système d'infusion pour qu'il se mette en marche ou s'éteigne automatiquement à une heure déterminée, comme il est indiqué aux pages 30 et 31.

#### Langue

La langue par défaut utilisée sur ce système d'infusion est l'anglais. Pour changer la langue d'affichage, suivez les instructions à la page 31.

#### Coordonnées

La fonction Coordonnées vous permet de programmer les coordonnées dont vous avez besoin pour le soutien et le dépannage du système d'infusion. Pour les programmer, suivez simplement les instructions à la page 31.



### Réglage de l'horloge

Le réglage de l'horloge est facultatif. Quand l'horloge est réglée, l'heure apparaît sur la page d'accueil de l'écran ACL. **REMARQUE : Vous devez régler l'horloge pour programmer les fonctions de mise en marche et d'arrêt automatiques du système d'infusion.**

1. Dans le mode Menu, appuyez sur « HORLOGE ».

fig. 12



2. L'écran de réglage de l'horloge affiche « DÉSACTIVÉ » si le système d'infusion est neuf ou s'il y a eu interruption de l'alimentation électrique. Appuyez sur « DÉSACTIVÉ » pour régler l'horloge. Appuyez plusieurs fois sur « H » pour faire avancer les heures une à une, ou appuyez de façon continue pour les faire défiler rapidement. Une fois les heures réglées, appuyez sur « M » pour régler les minutes. Appuyez plusieurs fois pour les faire avancer une à une, ou appuyez de façon continue pour les faire défiler rapidement (fig. 12).

3. Appuyez sur « OK » quand vous avez terminé. L'horloge est maintenant réglée.

4. L'heure devrait maintenant apparaître sur la page d'accueil de l'écran ACL.

**REMARQUE :** Si l'alimentation électrique est interrompue, l'heure ne sera plus visible. Suivez la procédure ci-dessus pour régler l'heure à nouveau. Les réglages de formats et de température d'infusion seront rétablis automatiquement. Tous les autres réglages seront rétablis automatiquement après le réglage de l'horloge.

**REMARQUE :** Pour désactiver l'horloge, appuyez sur l'heure. Les heures de mise en marche et d'arrêt automatiques seront elles aussi désactivées.

## Réglage de la température d'infusion (88,7 °C/188 °F – 92,2 °C/198 °F)

Le système d'infusion infuse à une température pré-réglée de 89,4 °C/193 °F. Vous pouvez ajuster la température de 2,7 °C/5 °F vers le haut ou vers le bas. Suivez simplement les instructions suivantes.

fig. 13



1. Dans le mode Menu, appuyez sur « TEMP. D'INFUSION ».
2. L'écran ACL affiche maintenant les options de programmation de la température d'infusion (fig. 13). La température par défaut, 89,4 °C/193 °F apparaît au haut de l'écran pour indiquer le réglage actuel de la température.
3. Appuyez sur « + » pour augmenter la température, et sur « - » pour abaisser la température d'un degré Fahrenheit à la fois.
4. Quand vous avez atteint la température d'infusion désirée, appuyez sur « OK ». La température d'infusion est maintenant réglée.

**REMARQUE :** Si vous êtes à une altitude élevée (plus de 1 500 m/5 000 pi) et que l'eau bout, utilisez la fonction de réglage de la température pour abaisser la température d'infusion (-5 °F).

## Programmation du format d'infusion

Par défaut, tous les formats d'infusion sont activés. Si vous souhaitez désactiver certains formats, appuyez simplement sur l'icône ou les icônes appropriée(s). Veuillez suivre les instructions suivantes.

1. Dans le mode Menu, appuyez sur « FORMATS ».
2. L'écran ACL affichera tous les formats d'infusion activés. Pour désactiver un format, appuyez sur l'icône appropriée. Le crochet s'effacera et un

## SECTION 2 Menu des commandes et voyants

fig. 14



« X » indiquera que le format d'infusion a été désactivé (fig. 14). Pour le réactiver, appuyez à nouveau sur le format d'infusion.

- Une fois les formats désirés sélectionnés, appuyez sur « OK ». Les formats d'infusion sont maintenant réglés. **REMARQUE : Vous ne pouvez pas désactiver tous les formats d'infusion. Pour réactiver un format que vous venez de désactiver, appuyez simplement sur l'icône de ce format puis sur « OK ». Le format de 237 ml/8 oz est celui utilisé par défaut si tous les formats ont été désactivés.**

## Programmation des fonctions de mise en marche et d'arrêt automatiques

Le système d'infusion est doté de trois modes de fonctionnement pour vous permettre de savourer du café gourmet, du thé ou du chocolat chaud comme il vous convient.

- Système d'infusion laissé allumé (ON) en tout temps.** Le système d'infusion peut être laissé allumé en tout temps de manière à ce qu'il soit toujours prêt à infuser une tasse de café gourmet, de thé ou de chocolat chaud. À tout moment, pour éteindre le système d'infusion, appuyez simplement sur l'interrupteur. Appuyez de nouveau sur l'interrupteur pour remettre le système d'infusion en marche. Vous devrez attendre que l'eau soit chaude avant que le système d'infusion soit prêt à être utilisé.

fig. 15



- Réglage de la fonction « ARRÊT AUTOMATIQUE » pour que le système d'infusion s'éteigne automatiquement deux heures après la dernière infusion (fig. 15).

- Dans le mode Menu, appuyez sur « ARRÊT AUTOMATIQUE ». L'écran ACL affiche maintenant les options de programmation de l'arrêt automatique.
  - Pour activer la fonction « ARRÊT AUTOMATIQUE », appuyez sur « ON ». Le message « ACTIVÉ » apparaît à l'écran; appuyez alors sur « OK ». Pour désactiver la fonction d'arrêt automatique appuyez sur « OFF ». Le message « DÉACTIVÉ » apparaît à l'écran; appuyez alors sur « OK ».
- Programmation d'une heure précise de mise en marche/d'arrêt. **REMARQUE : Pour utiliser cette fonction de programmation, l'horloge doit être réglée à la bonne heure.**
    - Après avoir réglé l'horloge à la bonne heure (voir « Réglage de l'horloge » aux pages 28 et 29), revenez au mode Menu et appuyez sur « MARCHE/ARRÊT AUTO ».
    - Pour régler l'heure de mise en marche « ON », appuyez sur « DÉACTIVÉ » Une heure s'affiche à l'écran. Appuyez sur « H » pour régler les heures et sur « M » pour régler les minutes. Une fois l'heure réglée, appuyez sur « OK » pour l'accepter.

fig. 16



fig. 17



- c. Pour régler l'heure d'arrêt « OFF », appuyez sur « DÉSACTIVÉ ». Une heure s'affichera à l'écran. Appuyez sur « H » régler les heures et sur « M » pour régler les minutes. Une fois l'heure réglée, appuyez sur « OK » pour l'accepter (fig. 16).

## Réglage de la langue

La langue par défaut utilisée sur ce système d'infusion est l'anglais. Pour choisir le français ou l'espagnol comme langue par défaut, suivez les instructions suivantes.

1. Dans le mode Menu, appuyez sur « LANGUAGE ».
2. L'écran ACL affiche maintenant les options de programmation de la langue (fig. 17).
3. Appuyez sur le bouton de la langue désirée, puis appuyez sur « OK » pour confirmer votre choix.

## Réglage des coordonnées

Par défaut, l'écran de coordonnées contient les renseignements suivants : Keurig Green Mountain, Inc. et www.Keurig.com.

Vous pouvez reprogrammer le système d'infusion avec vos propres coordonnées. L'écran de coordonnées s'affiche dans l'écran de veille.

fig. 18

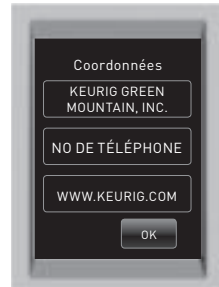

fig. 19



1. Dans le mode Menu, appuyez sur « COORDONNÉES ». Les coordonnées par défaut de Keurig s'affichent à l'écran (fig. 18).

2. Appuyez sur l'onglet du haut (nom de l'entreprise). Un clavier s'affiche ainsi que les renseignements actuellement en mémoire (fig. 19). **REMARQUE : Les coordonnées de Keurig s'affichent à l'écran, à moins qu'elles n'aient été changées par l'utilisateur.**

- a. Appuyez plusieurs fois sur la touche « EFFACER » pour enlever les renseignements en mémoire. Entrez les nouveaux renseignements à l'aide du clavier.

**REMARQUE : Pour choisir les majuscules, minuscules, chiffres, majuscules accentuées et minuscules accentuées, appuyez sur la touche de changement de clavier située au bas et au centre de l'écran.**

- b. Appuyez sur « OK » pour sauvegarder les changements et revenir à l'écran de coordonnées principal. **REMARQUE : Si vous utilisez la touche fléchée arrière, l'écran de coordonnées principal s'affichera sans que les changements soient sauvegardés.**
3. Appuyez sur l'onglet du centre (n° de téléphone). Un clavier numérique s'affiche ainsi que les renseignements actuellement en mémoire (fig. 20).

## SECTION 2 Menu des commandes et voyants

fig. 20



a. Effacez le numéro de téléphone en mémoire, s'il y a lieu, et entrez les nouveaux renseignements à l'aide du clavier numérique.

b. Appuyez sur « OK » pour sauvegarder les changements et revenir à l'écran de coordonnées principal.

4. Appuyez sur l'onglet du bas. Cet onglet peut être personnalisé et contenir tout type de renseignements (adresse Web ou de courriel, nom de la personne-ressource, etc.) (fig. 21).

a. Effacez ou entrez de nouveaux renseignements à l'aide du clavier.

fig. 21



b. Appuyez sur « OK » pour sauvegarder les changements et revenir à l'écran de coordonnées principal.

c. Appuyez sur « OK » dans l'écran de coordonnées principal (fig. 18), pour sauvegarder les nouveaux renseignements et revenir à l'écran Menu.

Le système d'infusion est maintenant entièrement programmé. Appuyez sur l'option ACCUEIL du menu pour remettre le système d'infusion en mode repos.

## SECTION 3 Nettoyage et entretien

## Nettoyage des pièces externes

Il est recommandé de nettoyer régulièrement les éléments externes du système d'infusion. La section suivante décrit les instructions de nettoyage normal. Pour des instructions détaillées homologuées par la NSF, veuillez consulter le *Cleaning and Sanitization Guide*.

1. Ne plongez jamais le système d'infusion dans l'eau ni dans aucun autre liquide. Le boîtier et les éléments externes peuvent être nettoyés à l'aide d'un chiffon humide et savonneux, non pelucheux et non abrasif.
2. La cuvette d'égouttage peut recueillir jusqu'à 355 ml (12 oz) de liquide. La cuvette d'égouttage et le plateau à tasse doivent être vidés et rincés régulièrement. Pour enlever la cuvette d'égouttage, tirez-la simplement vers vous en prenant soin de toujours la garder à l'horizontale pour éviter que le contenu ne se renverse. La cuvette d'égouttage et le plateau à tasse ne devraient pas être mis au lave-vaisselle. Ils doivent être nettoyés à l'aide d'un chiffon humide et savonneux, non pelucheux et non abrasif, puis rincés soigneusement.

fig. 22

## Nettoyage du support à capsule K-Cup®

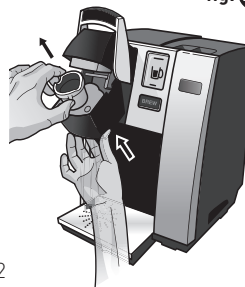

1. **Nettoyage des pièces** — Le support à capsule K-Cup® peut être placé dans le panier supérieur du lave-vaisselle.

**REMARQUE :** Utilisez les cycles à basse température du lave-vaisselle. Pour enlever le support à capsule K-Cup® du système



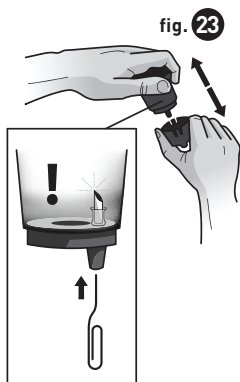

fig. 23

d'infusion, ouvrez le couvercle en soulevant la poignée. Saisissez le dessus du support à capsule K-Cup® d'une main et, de l'autre main, poussez le fond du support à capsule K-Cup® vers le haut jusqu'à ce que celui-ci se libère (fig. 22). Après le nettoyage, enclenchez le support à capsule K-Cup® avec l'ouverture en vous guidant sur les deux rainures à l'avant et enclenchez-le en place.

**2. Nettoyage de l'entonnoir** — L'entonnoir peut être enlevé du support à capsule K-Cup® en tirant dessus jusqu'à ce qu'il se déclenche (fig. 23). Il peut être mis au lave-vaisselle. Pour le remettre en place, il suffit de l'enclencher dans le support à capsule K-Cup®.



fig. 24

**3. Nettoyage de l'aiguille de sortie** — L'aiguille de sortie se trouve au fond du support à capsule K-Cup®. Si des grains de café l'obstruent, elle peut être nettoyée à l'aide d'un trombone ou d'un instrument similaire. Enlevez le support à capsule K-Cup® et détachez l'entonnoir. Insérez le trombone dans l'aiguille de sortie (tel qu'illustré à la fig. 23) pour enlever ce qui l'obstrue, puis rincez à l'eau fraîche. Le support à capsule K-Cup® et l'entonnoir peuvent être placés dans le panier supérieur du lave-vaisselle.

**REMARQUE : Utilisez les cycles à basse température du lave-vaisselle.**

**4. Nettoyage de la plaque de perforation** — Pour enlever la plaque de perforation, saisissez-la par les rainures situées de chaque côté et tirez-la

vers l'avant (fig. 24). Une fois la plaque enlevée, brossez-la avec du détergent jusqu'à ce qu'elle soit propre, puis rincez-la au besoin. Après le nettoyage, remettez-la bien en place pour assurer le bon fonctionnement de l'appareil. **ATTENTION : Les parties inférieure et supérieure du support à capsule K-Cup® sont munies d'aiguilles pointues servant à perforer la capsule K-Cup®. Pour éviter tout risque de blessure, ne pas mettre les doigts dans le boîtier du support à capsule K-Cup®.**

## Nettoyage du réservoir d'eau et de son couvercle

Le couvercle du réservoir d'eau et le réservoir d'eau ne vont pas au lave-vaisselle. Ils doivent être nettoyés à l'aide d'un chiffon humide et savonneux, non pelucheux et non abrasif, puis rincés soigneusement. Ne séchez pas l'intérieur du réservoir d'eau à l'aide d'un chiffon, car des peluches pourraient y rester. **ATTENTION : Veuillez rincer le réservoir d'eau à fond après le nettoyage pour vous assurer qu'aucune solution nettoyante ne reste à l'intérieur, car celle-ci pourrait contaminer l'eau du réservoir.**

## Détartrage de votre système d'infusion

Selon la teneur en minéraux de l'eau utilisée, il peut y avoir accumulation de dépôts calcaires ou de tartre dans votre système d'infusion. Le tartre n'est pas toxique, mais s'il n'est pas enlevé, il peut nuire au bon fonctionnement de votre système d'infusion. Un détartrage de votre système d'infusion tous les 3 à 6 mois aide à garder en bon état l'élément chauffant et les autres pièces internes en contact avec l'eau. Il arrive que les dépôts calcaires s'accumulent plus rapidement; il est alors nécessaire de procéder au détartrage plus souvent.

Vous aurez besoin d'une grande tasse en céramique, d'eau fraîche, de la solution de détartrage Keurig<sup>MC</sup> et d'un accès à un évier. Ne pas utiliser un verre de carton.

Suivez attentivement la procédure de détartrage décrite à la page 34.

## SECTION 3 Nettoyage et entretien

### Procédure de détartrage

Videz l'eau du réservoir. Si votre appareil est doté d'un filtre à eau Keurig<sup>MC</sup>, retirez-le et mettez-le de côté. Désactivez la fonction d'arrêt automatique de votre système d'infusion (voir les pages 30 et 31).

#### 1<sup>re</sup> ÉTAPE : PREMIER RINÇAGE AVEC LA SOLUTION DE DÉTARTRAGE

- Appuyez sur l'interrupteur pour éteindre le système d'infusion.
- Versez toute la solution de détartrage Keurig<sup>MC</sup> dans le réservoir d'eau. Remplissez ensuite la bouteille vide d'eau embouteillée ou filtrée, et versez l'eau dans le réservoir. Appuyez sur l'interrupteur pour remettre le système d'infusion en marche.
- Placez une grande tasse sur le plateau à tasse et lancez un cycle d'infusion à l'eau seulement, en choisissant le plus grand format d'infusion. Ne pas insérer de capsule K-Cup<sup>®</sup>. Jetez le contenu de la tasse dans l'évier.

#### 2<sup>e</sup> ÉTAPE : DEUXIÈME RINÇAGE AVEC LA SOLUTION DE DÉTARTRAGE

- Répétez le processus d'infusion sans capsule K-Cup<sup>®</sup>, jusqu'à ce que le message « AJOUTER DE L'EAU » s'affiche. Laissez le système d'infusion reposer en marche pendant au moins 30 minutes.
- Après 30 minutes, jetez le reste de solution de détartrage et rincez le réservoir d'eau à fond.

#### 3<sup>e</sup> ÉTAPE : RINÇAGE À L'EAU FRAÎCHE

- Assurez-vous que le réservoir d'eau est rempli d'eau fraîche.
- Placez une grande tasse sur le plateau à tasse et lancez un cycle d'infusion à l'eau seulement, en choisissant le plus grand format d'infusion. Ne pas insérer de capsule K-Cup<sup>®</sup>. Jetez le contenu de la tasse dans l'évier.
- Répétez au moins 12 cycles d'infusion en choisissant le plus grand format d'infusion. Vous aurez probablement à remplir le réservoir d'eau au moins une fois durant le processus.

**REMARQUE :** L'action nettoyante de la solution de détartrage Keurig<sup>MC</sup> peut entraîner la formation de mousse dans le système d'infusion. Ce phénomène est naturel et résulte de la réaction de la solution avec le tartre. Il est possible qu'un système d'infusion fortement entartré ne se remplisse pas adéquatement une fois la solution de détartrage ajoutée. Dans ce cas, le système d'infusion ne fournira qu'un mince filet de liquide, ou même rien du tout, et de l'air qui sort se fera entendre. Si cela se produit :

- Éteignez et débranchez le système d'infusion.
- Si le réservoir d'eau contient de la solution de détartrage Keurig<sup>MC</sup>, videz-le, rincez-le à fond et remplissez-le d'eau.
- Rebranchez le système d'infusion, remettez-le en marche et répétez la 3<sup>e</sup> étape (Rinçage à l'eau fraîche). Le système d'infusion devrait fonctionner normalement, la solution de rinçage étant graduellement évacuée et le tartre, éliminé. Si le problème persiste, débranchez le système d'infusion et laissez-le reposer pendant au moins 30 minutes avant de continuer le rinçage.

Pour plus de renseignements sur le détartrage, communiquez avec votre distributeur Keurig autorisé.

### Réparation

À l'exception des procédures de nettoyage et d'entretien recommandées, ce système d'infusion ne peut pas être réparé par l'utilisateur. Pour faire réparer l'appareil, veuillez vous reporter à la section Garantie de ce manuel.

### Vidange du système d'infusion

Si le système d'infusion n'a pas été utilisé pendant plus d'une semaine, vous devriez vidanger l'eau du réservoir interne.

1. S'il y a de l'eau dans le réservoir, enlevez le couvercle et soulevez le réservoir à la verticale puis vers l'avant du système d'infusion. Jetez l'eau,

**fig. 25** rincez le réservoir et remplissez-le à nouveau. Remplacez le réservoir d'eau sur le système d'infusion et remettez le couvercle. (S'il n'y a pas d'eau dans le réservoir, remplissez-le simplement d'eau fraîche.)



2. Assurez-vous que le système d'infusion est en marche « ON », puis soulevez et abaissez la poignée du système d'infusion sans insérer de capsule K-Cup®.

3. L'écran ACL affiche le message de repos (fig. 4).

4. Lorsque le système d'infusion sera prêt à infuser, placez une grande tasse sur la cuvette d'égouttage puis choisissez le format Grande tasse [296 ml/10 oz] dans le menu Formats (fig. 25).

5. Jetez l'eau.

6. Répétez les étapes 2 à 5 deux autres fois pour vidanger complètement l'eau du réservoir interne.

## Purge du système d'infusion

1. Éteignez et débranchez le système d'infusion. Laissez-le refroidir pendant environ 30 minutes.

2. Videz le réservoir d'eau en retirant d'abord le couvercle du réservoir d'eau. Soulevez ensuite le réservoir à la verticale pour le retirer du système d'infusion (le réservoir peut offrir une certaine résistance). Rincez et videz le réservoir d'eau.

3. Tournez le système d'infusion pour que l'arrière soit face à vous. Dévissez le bouton de retenue du panneau arrière, enlevez le panneau et mettez-le de côté. Si la vis est serrée, vous pourriez avoir à utiliser un tournevis plat. Tirez le tuyau branché au réservoir d'eau chaude vers le

**fig. 26**

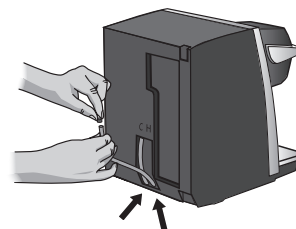

Tuyau de vidange branché au réservoir d'eau froide.

Tuyau de vidange branché au réservoir d'eau chaude.

bas jusqu'à ce que l'extrémité soit dégagée (fig. 26). Enlevez le bouchon et vidangez l'eau du réservoir d'eau interne dans un grand récipient placé dessous.

**ATTENTION :** Si le système d'infusion n'a pas eu suffisamment de temps pour refroidir, l'eau vidangée par le tuyau pourrait être très chaude. Rebouchez le tuyau. **REMARQUE :** Pour éviter de perdre des pièces, réinsérez le tuyau et vissez le panneau arrière du système d'infusion dès que vous avez terminé.

Si vous avez besoin d'aide concernant votre système d'infusion, veuillez communiquer avec votre distributeur Keurig autorisé.

## Entreposage

Avant de ranger le système d'infusion, videz le réservoir d'eau et assurez-vous de placer le système d'infusion dans un endroit sûr, à l'abri du gel. Il est suggéré d'entreposer le système d'infusion en position verticale. Si vous entreposez votre système d'infusion dans un lieu trop froid, l'eau à l'intérieur du système d'infusion risque de geler, ce qui pourrait endommager l'appareil. Avant d'utiliser à nouveau le système d'infusion après une période d'entreposage, nous recommandons d'effectuer trois infusions de rinçage sans capsule K-Cup®. Si vous prévoyez transporter votre système d'infusion dans un autre endroit, éteignez-le, débranchez-le et videz le réservoir d'eau. Si le système d'infusion a été placé dans un endroit où la température était inférieure au point de congélation, laissez-le au moins deux heures à la température ambiante avant de l'utiliser.

## SECTION 4 Dépannage

PROBLÈME	SOLUTION
<b>Le système d'infusion ne s'allume pas</b>	<ul style="list-style-type: none"> <li>• Branchez le système d'infusion dans une prise indépendante.</li> <li>• Vérifiez que le système d'infusion est bien branché.</li> <li>• Assurez-vous que le système d'infusion est allumé et que l'écran ACL l'est également.</li> <li>• Réarmez le disjoncteur au besoin.</li> <li>• Branchez le système d'infusion dans une autre prise.</li> </ul>
<b>Le système d'infusion n'infuse pas</b>	<ul style="list-style-type: none"> <li>• Après avoir placé une capsule K-Cup® dans le support à capsule K-Cup®, assurez-vous que la poignée est bien abaissée, que le message « PRÊT À INFUSER » est affiché sur l'écran ACL et que le bouton d'infusion (BREW) clignote, puis appuyez sur le bouton d'infusion (BREW).</li> <li>• L'aiguille de sortie est peut-être obstruée (voir la page 33). <u>Messages de l'écran ACL</u></li> <li>• Si le réservoir d'eau est vide et doit être rempli, l'écran ACL indiquera « SOULEVER LE RÉSERVOIR D'EAU, REMPLIR LE RÉSERVOIR D'EAU ET REPLACER LE RÉSERVOIR D'EAU » avec les images correspondantes. Suivez ces instructions.</li> <li>• Si le débit d'eau a été interrompu, l'écran ACL indiquera « ÉCOULEMENT D'EAU INTERROMPU. POUR RÉINITIALISER, SOULEVEZ ET RETIREZ LE RÉSERVOIR D'EAU. » Lorsque le réservoir a été retiré, l'écran indique « SI NÉCESSAIRE, VEUILLEZ REMPLIR LE RÉSERVOIR D'EAU JUSQU'À LA MARQUE DE NIVEAU PLEIN (MAX FILL), PUIS REMETTEZ-LE EN PLACE ». Suivez ces instructions.</li> <li>• Si le système d'infusion a été raccordé à la plomberie à l'aide d'une trousse d'installation de plomberie et que le débit d'eau a été interrompu, l'écran ACL indiquera « ÉCOULEMENT D'EAU INTERROMPU. POUR</li> </ul>

RÉINITIALISER, VEUILLEZ APPUYER SUR LE BOUTON D'INFUSION (BREW) ». Suivez ces instructions.

- Si ces messages s'affichent toujours après que vous avez suivi ces instructions, communiquez avec votre distributeur Keurig autorisé.

PROBLÈME	SOLUTION
<b>Goût de chlore ou de minéraux</b>	<ul style="list-style-type: none"> <li>• Faites l'essai de l'eau embouteillée ou filtrée, ou encore du filtre à eau Omnipure KQ8A (n° 5572) [offert par votre distributeur Keurig autorisé].</li> </ul>
<b>Le système d'infusion n'infuse pas une tasse complète</b>	<ul style="list-style-type: none"> <li>• L'aiguille de sortie est peut-être obstruée (voir la page 33).</li> <li>• Nettoyez le support à capsule K-Cup® si nécessaire et rincez-le sous le robinet (voir les pages 32 et 33).</li> <li>• Le réservoir d'eau a peut-être été enlevé pendant l'infusion. Remplacez le réservoir d'eau et effectuez une infusion de nettoyage sans insérer de capsule K-Cup®.</li> <li>• Procédez au détartrage du système d'infusion (voir les pages 33 et 34).</li> <li>• Si vous avez répété les étapes de détartrage deux fois et que le système d'infusion continue d'infuser une tasse incomplète, communiquez avec votre distributeur Keurig autorisé.</li> </ul>
<b>L'heure n'apparaît pas sur l'écran ACL</b>	<ul style="list-style-type: none"> <li>• L'heure ne s'affiche pas tant qu'elle n'a pas été réglée. Pour régler l'horloge, suivez les instructions aux pages 28 et 29.</li> <li>• Si l'alimentation électrique du système d'infusion a été interrompue, vous devez régler à nouveau l'horloge en suivant les instructions aux pages 28 et 29.</li> </ul>
<b>Le système d'infusion s'allume ou s'éteint automatiquement</b>	<ul style="list-style-type: none"> <li>• Assurez-vous que la minuterie d'arrêt automatique et les fonctions de mise en marche/arrêt automatiques n'ont pas été programmées. Pour ce faire, accédez au mode Menu (voir la page 27) et suivez les directives de réinitialisation (voir la page 30).</li> </ul>

Si un problème persiste, communiquez avec votre distributeur Keurig autorisé.

# SECTION 5 Garantie

## Garantie limitée d'un an

Keurig Green Mountain, Inc. garantit que chaque système d'infusion est exempt de tout défaut de pièces ou de fabrication, sous réserve d'une utilisation normale, pendant un an à partir de la date d'achat. Keurig, un distributeur ou un fournisseur de service Keurig autorisé réparera ou remplacera, à son choix, un système d'infusion ou des pièces défectueuses sans frais à la réception d'une preuve de la date d'achat. Si le système d'infusion doit être remplacé durant la période de garantie, il pourra être remplacé par un système d'infusion neuf ou remis à neuf. Le système d'infusion ou les pièces de remplacement sont alors couverts par une nouvelle garantie limitée d'un an. La présente garantie ne s'applique qu'aux systèmes d'infusion utilisés au Canada et aux États-Unis. La présente garantie vous confère des droits légaux spécifiques et il se peut que vous bénéficiez d'autres droits qui peuvent varier d'une province à l'autre, et, dans le cas des États-Unis, d'un État à l'autre. Si vous avez acheté ou loué le système d'infusion d'un distributeur Keurig autorisé, vous pouvez aussi consulter les politiques de votre distributeur relatives à la garantie. Seules les capsules et les accessoires de marque Keurig HOT<sup>MC</sup> K-Cup<sup>®</sup> assurent le bon fonctionnement et la durabilité de votre système d'infusion Keurig<sup>®</sup> K-Cup<sup>®</sup>. Tout dommage ou toute défectuosité à votre système d'infusion résultant de l'utilisation de capsules et d'accessoires de marques autres que Keurig HOT<sup>MC</sup> K-Cup<sup>®</sup> pourrait ne pas être couvert par la présente garantie ou pourrait entraîner des frais de réparation s'il est déterminé que le dommage ou la défectuosité a été causé par une telle utilisation.

### Qu'est-ce qui n'est pas couvert par la garantie limitée?

LA PRÉSENTE GARANTIE NE S'APPLIQUE PAS AUX DOMMAGES INDIRECTS, TELS QUE LES DOMMAGES MATÉRIELS, ET NE COUVRE PAS LES FRAIS ET LES COÛTS ENGENDRÉS PAR UNE VIOLATION DE LA GARANTIE, MÊME S'ILS SONT PRÉVISIBLES. Certaines provinces ou

certaines États n'autorisent pas l'exclusion ou la limitation de dommages indirects. Par conséquent, selon la province ou l'État où vous avez acheté l'appareil, les exclusions ou les limitations susmentionnées peuvent ne pas s'appliquer à vous. La présente garantie ne s'applique pas non plus aux dommages résultant de l'utilisation de capsules et d'accessoires de marques autres que Keurig HOT<sup>MC</sup> K-Cup<sup>®</sup>, de réparations effectuées par d'autres personnes que le personnel de Keurig ou de l'un de ses fournisseurs de services autorisés, de l'utilisation de pièces autres que les pièces d'origine Keurig<sup>®</sup> ou de causes externes telles qu'un usage abusif, une mauvaise utilisation, une mauvaise alimentation en électricité ou des catastrophes naturelles.

### Autres limitations

LA PRÉSENTE GARANTIE EST EXCLUSIVE ET TIENT LIEU DE TOUTE AUTRE GARANTIE EXPRESSE, VERBALE OU ÉCRITE. DE PLUS, KEURIG EXCLUT SPÉCIFIQUEMENT TOUTE AUTRE GARANTIE TOUCHANT LE SYSTÈME D'INFUSION K150, Y COMPRIS TOUTE GARANTIE IMPLICITE RELATIVE À LA QUALITÉ ET À L'ADAPTATION À UN USAGE PARTICULIER. Certaines provinces et certains États n'autorisent pas les clauses d'exonération de telles garanties implicites ni les limitations concernant la durée des garanties implicites, et les limitations susmentionnées peuvent ne pas s'appliquer, selon la province ou l'État où vous avez acheté l'appareil.

### Comment faire honorer la garantie?

Les systèmes d'infusion Keurig<sup>®</sup> sont des appareils de qualité qui, lorsqu'ils sont utilisés adéquatement, sont conçus pour durer plusieurs années. Toutefois si vous deviez avoir recours à la garantie, il suffit d'appeler le distributeur Keurig autorisé qui vous a vendu l'appareil ou un fournisseur de service Keurig autorisé pour obtenir du soutien. Pour obtenir les coordonnées d'un distributeur ou d'un fournisseur de service autorisé, veuillez communiquer avec Keurig au 1 866 901-2739.

Keurig Green Mountain, Inc.  
33 Coffee Lane  
Waterbury, VT 05676

To learn more about Keurig, visit [www.Keurig.com](http://www.Keurig.com) or call 1.888.CUP.BREW (287.2739)

Pour en savoir plus sur Keurig, rendez-vous à [www.Keurig.ca](http://www.Keurig.ca) ou composez le 1 866 901-2739

Keurig Green Mountain, Inc.  
33 Coffee Lane  
Waterbury, VT 05676



For Household and Commercial Use  
Pour usage domestique et commercial

Pat./Brevets [www.KeurigGreenMountain.com/patents](http://www.KeurigGreenMountain.com/patents)

© 2016 Keurig Green Mountain, Inc.  
All rights reserved  
Tous droits réservés

P/N 60-202660-000 Rev D  
10/16