



POULAN PRO

Instruction Manual

PR5020

EN ES FR

WARNING! Read and follow all Safety Rules and Operating Instructions before using this product. Failure to do so can result in serious injury.

Quick-Start Guide

NOTE: Your product may differ slightly from the item shown.



Mix 2.6 oz. of full synthetic 2-Cycle Oil with 1 gallon of fresh seasonal gasoline for a 50:1 mixture. Shake well. Pour into fuel tank.

CAUTION: Do not use alternate fuels such as ethanol blends above 10% by volume (E-15, E-85) or any methanol blended fuel.

2 Add bar and chain oil to oil tank until full.

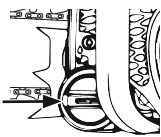

3 Make sure chain brake is locked by pushing forward on handguard.

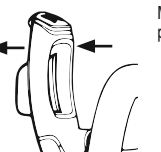

4 Slowly press primer (air purge) bulb 10 times.



5 Pull blue choke lever out fully.



6 Place right foot in rear handle as shown. Using right hand, pull starter rope sharply until machine attempts to start, or a maximum of 5 times.



7 Push blue choke lever to half choke position.



8 Pull starter rope until engine starts.



9 Allow engine to warm for 30 seconds.



10 Make sure chain brake is unlocked by pulling back on handguard.

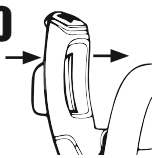

11 Squeeze throttle trigger to set normal idle. Your chainsaw is now ready for use.

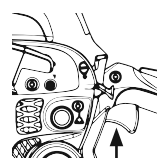

12 Press red switch to STOP position when finished using saw.

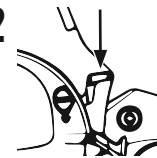

STARTING A WARM ENGINE

4 + 5 + 7 + 8

NOTE: If the product does not restart, the problem could be overheated fuel. To fix this problem, try the following procedure:

1. Set the product in a cool area away from direct sunlight.
2. Allow the product to cool for at least 20 minutes.
3. Press primer (air purge) bulb repeatedly for 10-15 seconds.
4. Follow the cold starting procedure.

Repeat this procedure if the problem still exists.

NOTE: Always use fresh seasonal fuel and shorten operation time during unseasonably warm weather.

IMPORTANT:

- Never let your saw chain come in contact with soil/dirt during operation. This will completely dull your chain and will require installation of a new chain.
- Check your chain tension prior to each time you start the chainsaw. Check tension on a new chain after the first 15 minutes of operation. See the manual for chain tensioning instructions.

SYMBOLS

This machine can be dangerous! Careless or improper use can cause serious injury.	
Please read the operator's manual carefully and make sure you understand the instructions before using the machine.	
Always use: <ul style="list-style-type: none"> • eye protection such as non-fogging, vented goggles or face screen • an approved safety helmet • sound barriers (ear plugs or mufflers) to protect your hearing 	
Never operate a chain saw holding it with one hand only.	
Both of the operator's hands must be used to operate the chain saw.	
Contact of the guide bar tip with any object must be avoided.	
Measured maximum kickback value.	
A-weighted sound pressure level at 7,5 meters (25 feet) according to Australia NSW "Protection of the Environment Operations (Noise Control) Regulation 2008". This data is specified on the label.	
Noise emission to the environment according to the European Community's Directive. This data is specified in the TECHNICAL DATA section and on the label.	
This product is in accordance with applicable EC directives.	
This product is in accordance with applicable EAC directives.	
This product is in accordance with the Australian electromagnetic compatibility (EMC) regulations.	
Use unleaded gasoline and two-stroke oil mixed at a ratio of 2% (50:1).	
50:1 gasoline to oil ratio.	50:1

Chain oil fill.	
The engine is stopped by switching the ignition off using the stop switch.	
Primer.	
Choke control.	
Chain brake.	
Unlock chain brake.	
Lock chain brake.	
Chain brake: <ul style="list-style-type: none"> • not locked (left) • locked (right) 	
Chain direction of rotation.	
Chain tensioner.	

Other symbols/decals on the machine refer to special certification requirements for certain markets.

The Emissions Compliance Period referred to on the Emission Compliance label indicates the number of operating hours for which the engine has been shown to meet Federal emissions requirements.

Maintenance, replacement, or repair of the emission control devices and system may be performed by any nonroad engine repair establishment or individual.



WARNING! The engine exhaust from this product contains chemicals known to the State of California to cause cancer, birth defects or other reproductive harm.

KNOW YOUR MACHINE

READ THIS INSTRUCTION MANUAL AND SAFETY RULES BEFORE OPERATING YOUR CHAIN SAW. Compare the illustrations with your unit to familiarize yourself with the location of the various controls and adjustments. Save this manual for future reference.

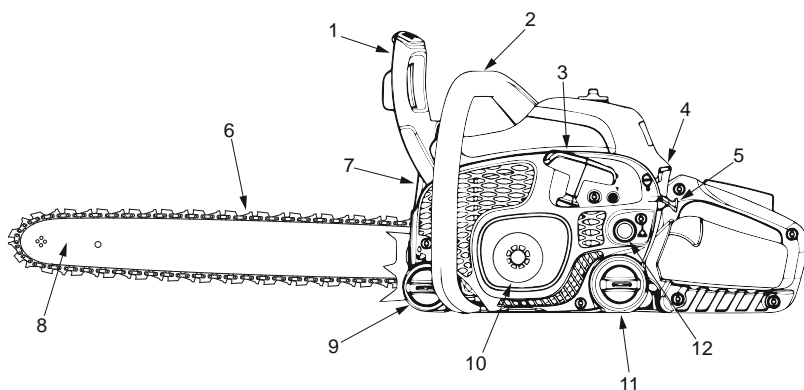

1. Front Hand Guard/Chain Brake
2. Front Handle
3. Starter Rope
4. ON/STOP Switch
5. Choke/Fast Idle Lever
6. Chain

7. Muffer
8. Guide Bar
9. Bar & Chain Oil Cap
10. Starter Housing
11. Fuel Cap
12. Primer Bulb

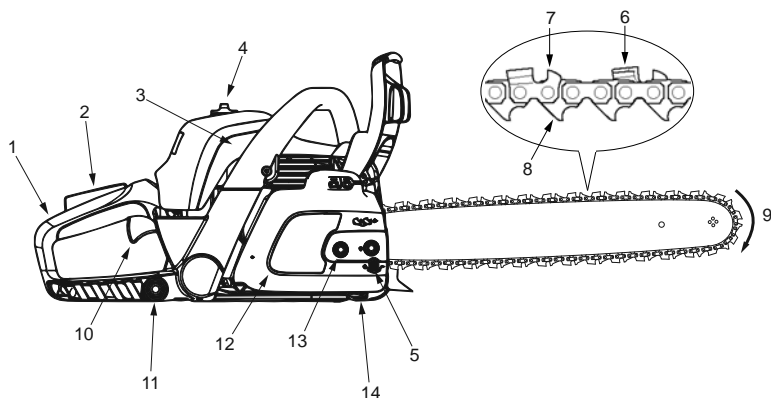

1. Rear Handle
2. Throttle Lockout
3. Cylinder Cover
4. Air Filter Cover
5. Adjustment Screw
6. Cutters
7. Depth Gauge

8. Drive Links
9. Direction of Travel
10. Throttle Trigger
11. Chain Adjustment Tool (Bar Tool)
12. Clutch Cover
13. Bar Nuts
14. Chain Catcher

SAFETY

⚠ WARNING! Always disconnect spark plug wire and place wire where it cannot contact spark plug to prevent accidental starting when setting up, transporting, adjusting or making repairs except carburetor adjustments.

INTRODUCTION

A chainsaw is a high-speed wood-cutting tool. Special safety precautions must be observed to reduce the risk of accidents.

Failure to follow all safety rules and precautions can result in serious injury.

If situations occur which are not covered in this manual, use care and good judgment. If you need assistance, contact your authorized service dealer or call customer support.

PLANNING AHEAD

- Read this manual carefully until you completely understand and can follow all safety rules, precautions, and operating instructions before attempting to use the unit.
- Restrict the use of your saw to adult users who understand and can follow safety rules, precautions, and operating instructions found in this manual.
- Wear protective gear. Always use steel-toed safety footwear with non-slip soles; snug-fitting clothing; safety chaps; heavy-duty, non-slip gloves; eye protection such as non-fogging, vented goggles or face screen; an approved safety hard hat; and sound barriers (ear plugs or mufflers) to protect your hearing. Regular users should have hearing checked regularly as chainsaw noise can damage hearing. Secure hair above shoulder length.



- Keep all parts of your body away from the chain when the engine is running.
- Keep children, bystanders, and animals a minimum of 10 meters (30 feet) away from the work area. Do not allow other people or animals to be near the chainsaw when starting or operating the chainsaw.
- Do not handle or operate a chainsaw when you are fatigued, ill, or upset, or if you have taken alcohol, drugs, or medication. You must be in good physical condition and mentally alert. Chainsaw work is strenuous. If you have any condition that might be aggravated by strenuous work, check with your doctor before operating a chainsaw.
- Carefully plan your sawing operation in advance.

Do not start cutting until you have a clear work area, secure footing, and, if you are felling trees, a planned retreat path.

OPERATING YOUR SAW

- Do not operate a chainsaw with one hand. Serious injury to the operator, helpers, bystanders or any combination of these persons may result from one-handed operation. A chainsaw is intended for two-handed use.
- Operate the chainsaw only in a well-ventilated outdoor area.
- Do not operate saw from a ladder or in a tree.

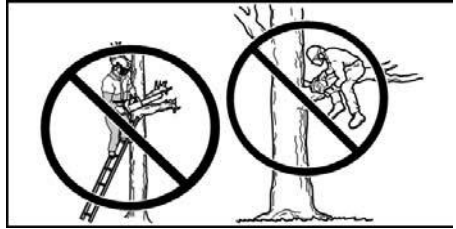

- Make sure the chain will not make contact with any object while starting the engine. Never try to start the saw when the guide bar is in a cut.
- Do not put pressure on the saw at the end of the cut. Applying pressure can cause you to lose control when the cut is completed.
- Stop the engine before setting the saw down.
- Do not operate a chainsaw that is damaged, improperly adjusted, or not completely and securely assembled. Always replace bar, chain, hand guard, or chain brake immediately if it becomes damaged, broken or is otherwise removed.
- Exposure to vibrations through prolonged use of gasoline powered hand tools could cause blood vessel or nerve damage in the fingers, hands, and joints of people prone to circulation disorders or abnormal swellings. Prolonged use in cold weather has been linked to blood vessel damage in otherwise healthy people. If symptoms occur such as numbness, pain, loss of strength, change in skin color or texture, or loss of feeling in the fingers, hands, or joints, discontinue the use of this tool and seek medical attention. An anti-vibration system does not guarantee the avoidance of these problems. Users who operate power tools on a continual and regular basis must monitor closely their physical condition and the condition of this tool.
- With the engine stopped, hand-carry the chainsaw with the muffler away from your body, and the guide bar and chain to the rear, preferably covered with a scabbard.



MAINTAINING YOUR SAW

- Have all chainsaw service performed by a qualified service dealer with the exception of the items listed in the maintenance section of this manual. For example, if improper tools are used to remove or hold the flywheel when servicing the clutch, structural damage to the flywheel can occur and cause the flywheel to burst.
- Make certain the saw chain stops moving when the throttle trigger is released. For correction, refer to Carburetor Adjustment.
- Never modify your saw in any way.
- Keep the handles dry, clean, and free of oil or fuel mixture.
- Keep fuel and oil caps, screws, and fasteners securely tightened.
- Use only genuine accessories and replacement parts as recommended.
- Certain regions require by law that many internal combustion engines are to be equipped with a spark arresting screen. If you operate a chainsaw in a locale where such regulations exist, you are legally responsible for maintaining the operating condition of these parts. Failure to do so is a violation of the law. Refer to the MAINTENANCE section for maintenance of the spark arresting screen.

HANDLING FUEL

- Do not smoke while handling fuel or while operating the saw.
- Eliminate all sources of sparks or flame in the areas where fuel is mixed or poured. There should be no smoking, open flames, or work that could cause sparks. Allow engine to cool before refueling.
- Always have fire extinguishing tools available if you should need them.
- Mix and pour fuel in an outdoor area on bare ground; store fuel in a cool, dry, well ventilated place; and use an approved, marked container for all fuel purposes. Wipe up all fuel spills before starting saw.
- Move at least 3 meters (10 feet) from fueling site before starting engine.
- Turn the engine off and let saw cool in a non-combustible area, not on dry leaves, straw, paper, etc. Slowly remove fuel cap and refuel unit.
- Store the unit and fuel in an area where fuel vapors cannot reach sparks or open flames from water heaters, electric motors or switches, furnaces, etc.

UNDERSTANDING KICKBACK

⚠ WARNING! Avoid kickback which can result in serious injury. Kickback is the backward, upward or sudden forward motion of the guide bar occurring when the saw chain near the upper tip of the guide bar contacts any object such as a log or branch, or when the wood closes in and pinches the saw chain in the cut. Contacting a foreign object in the wood can also result in loss of chainsaw control.

ROTATIONAL KICKBACK

Rotational kickback can occur when the moving chain contacts an object at the upper tip of the guide bar. This contact can cause the chain to dig into the object, which stops the chain for an instant. The result is a lightning fast, reverse reaction which kicks the guide bar up and back toward the operator.

PINCH KICKBACK

Pinch kickback can occur when the wood closes in and pinches the moving saw chain in the cut along the top of the guide bar and the saw chain is suddenly stopped. This sudden stopping of the chain results in a reversal of the chain force used to cut wood and causes the saw to move in the opposite direction of the chain rotation. The saw is driven straight back toward the operator.

PULL-IN

Pull-in can occur when the moving chain contacts a foreign object in the wood in the cut along the bottom of the guide bar and the saw chain is suddenly stopped. This sudden stopping pulls the saw forward and away from the operator and could easily cause the operator to lose control of the saw.

REDUCING THE CHANCE OF KICKBACK

- Recognize that kickback can happen. With a basic understanding of kickback, you can reduce the element of surprise which contributes to accidents.
- Never let the moving chain contact any object at the tip of the guide bar.
- Keep the working area free from obstructions such as other trees, branches, rocks, fences, stumps, etc. Eliminate or avoid any obstruction that your saw chain could hit while you are cutting. When cutting a branch, do not let the guide bar contact branch or other objects around it.
- Keep your saw chain sharp and properly tensioned. A loose or dull chain can increase the chance of kickback occurring. Follow manufacturer's chain sharpening and maintenance instructions. Check tension at regular intervals with the engine stopped, never with the engine running. Make sure the bar nuts are securely tightened after tensioning the chain.
- Begin and continue cutting at full speed. If the chain is moving at a slower speed, there is greater chance of kickback occurring.
- Use wedges made of plastic or wood. Never use metal to hold the cut open.
- Cut one log at a time.
- Use extreme caution when re-entering a previous cut.
- Do not attempt cuts starting with the tip of the bar (plunge cuts).
- Watch for shifting logs or other forces that could close a cut and pinch or fall into chain.
- Do not twist the saw as the bar is withdrawn from an undercut when bucking.
- Use the reduced-kickback guide bar and low-kickback chain specified for your saw.

MAINTAINING CONTROL

- Keep a good, firm grip on the saw with both hands when the engine is running and don't let go. A firm grip will help you reduce kickback and maintain control of the saw. Keep the fingers of your left hand encircling and your left thumb under the front handlebar. Keep your right hand completely around the rear handle whether you are right handed or left handed. Keep your left arm straight with the elbow locked.
- Position your left hand on the front handlebar so it is in a straight line with your right hand on the rear handle when making bucking cuts. Never reverse right and left hand positions for any type of cutting.
- Stand with your weight evenly balanced on both feet.

- Stand slightly to the left side of the saw to keep your body from being in a direct line with the cutting chain.
- Do not overreach. You could be drawn or thrown off balance and lose control of the saw.
- Do not cut above shoulder height. It is difficult to maintain control of saw above shoulder height.

KICKBACK SAFETY FEATURES

⚠ WARNING! The following features are included on your saw to help reduce the hazard of kickback; however, such features will not totally eliminate this danger. As a chainsaw user, do not rely only on safety devices. You must follow all safety precautions, instructions, and maintenance in this manual to help avoid kickback and other forces which can result in serious injury.

REDUCED KICKBACK GUIDE BAR

The reduced-kickback guide bar is designed with a small radius tip which reduces the size of the kickback danger zone on the bar tip.

LOW-KICKBACK CHAIN

A low-kickback chain is designed with a contoured depth gauge and guard link which deflect kickback force and allow wood to gradually ride into the cutter.

FRONT HAND GUARD

The front hand guard is designed to reduce the chance of your left hand contacting the chain if your hand slips off the front handlebar.

The distance and "in-line" position of the hands provided by the front and rear handles work together to give balance and resistance in controlling the pivot of the saw back toward the operator if kickback occurs.

CHAIN BRAKE

The chain brake is designed to stop the chain in the event of kickback.

NOTE: We do not represent and you should not assume that the chain brake will protect you in the event of a kickback. Do not rely upon any of the devices built into your saw. You should use the saw properly and carefully to avoid kickback.

Repairs on a chain brake should be made by an authorized servicing dealer. Take your unit to the place of purchase if purchased from a servicing dealer, or to the nearest authorized master service dealer.

ASSEMBLY

Protective gloves (not provided) should be worn during assembly.

NOTE: Chain brake must be unlocked before clutch cover can be removed or reinstalled on the chain saw. To unlock chain brake, pull the front hand guard back toward the front handle as far as possible (see illustration).

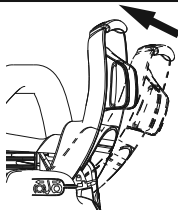

ATTACHING THE BUMPER SPIKE

(If not already attached)

The bumper spike may be used as a pivot when making a cut.

1. Move ON/STOP switch to the STOP position.
2. Unlock chain brake.
3. Loosen and remove the chain brake nuts and the clutch cover from the saw.

NOTE: If clutch cover can not be easily removed from the chain saw, ensure chain brake is unlocked by pulling the front hand guard back toward the front handle as far as possible.

4. Attach the bumper spike with the two screws as shown.

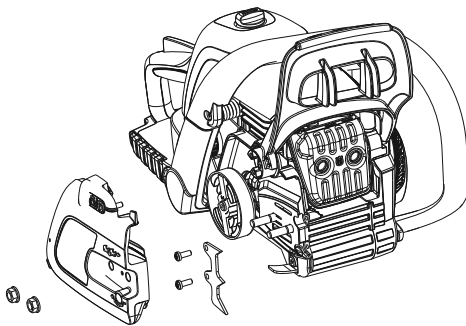

ATTACHING THE BAR & CHAIN

(If not already attached)

⚠ WARNING: If received assembled, repeat all steps to ensure your saw is properly assembled and all fasteners are secure. Always wear gloves when handling the chain. The chain is sharp and can cut you even when it is not moving!

1. Move ON/STOP switch to the STOP position.
2. Unlock chain brake.
3. Loosen and remove the bar nuts and the clutch cover from the saw.

NOTE: If clutch cover can not be easily removed from the chain saw, ensure chain brake is unlocked by pulling the front hand guard back toward the front handle as far as possible.

- Remove the plastic shipping spacer (if present).

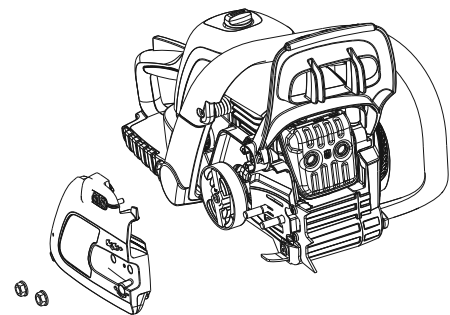
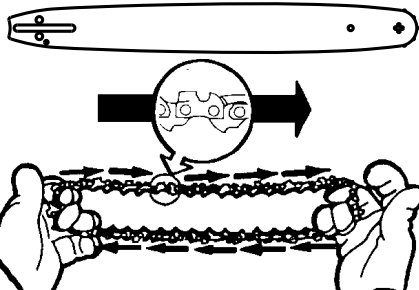

- An adjustment pin and screw is used to adjust the tension of the chain. It is very important when assembling the bar that the adjustment pin (A) passes through the lower bar pin hole (B). Turning the screw (C) will move the adjustment pin up and down the screw. Locate this adjustment pin before you begin mounting the bar onto the saw. See following illustration.

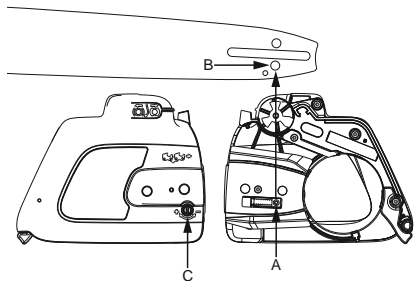

- Use the screwdriver end of the bar tool to turn the adjustment screw counterclockwise. Turn the screw until the adjustment pin (A) is located all the way to the right side of the adjustment travel pocket as shown in view above. This should allow the pin to be near the correct position.
- Slide guide bar on bar bolts until guide bar stops against clutch drum sprocket.

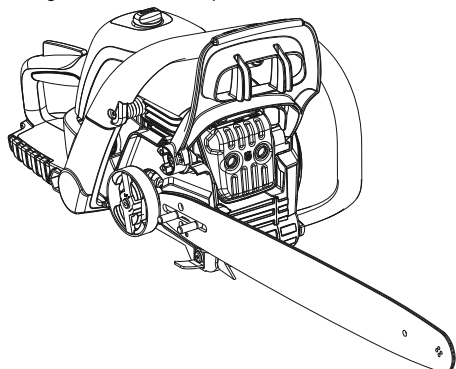

- Carefully remove the chain from the package. Hold chain with the drive links as shown.

- Place chain over and behind clutch drum, fitting the drive links in the clutch drum sprocket.
- Fit bottom of drive links between the teeth in the sprocket in the nose of the guide bar.
- Fit chain drive links into bar groove.
- Pull guide bar forward until chain is snug in guide bar groove. Ensure all drive links are in the bar groove.
- Now, install clutch cover making sure the adjustment pin is positioned in the lower bar pin hole. Remember this pin moves the bar forward and backward as the screw is turned.

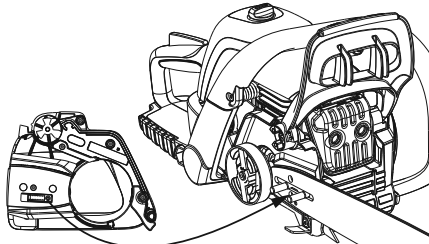

- Install bar nuts and finger tighten only. Once the chain is tensioned, you will need to tighten bar nuts.

CHAIN TENSION

(Including units with chain already installed)

⚠ WARNING: Wear protective gloves when handling chain. The chain is sharp and can cut you even when it is not moving.

NOTE: When adjusting chain tension, make sure the bar nuts are finger tight only. Attempting to tension the chain when the bar nuts are tight can cause damage.

CHECKING THE TENSION

Use the screwdriver end of the chain adjustment tool (bar tool) to move chain around guide bar. If the chain does not rotate, it is too tight. If the chain is too loose, it will sag below the bar.

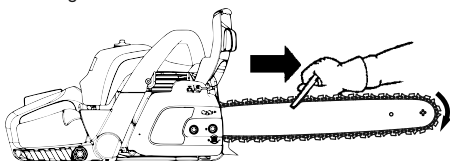

ADJUSTING THE TENSION

Chain tension is very important. Chains stretch during use. This is especially true during the first few times you use your saw. Always check chain tension each time before you start the chain saw.

1. Loosen bar nuts until they are finger tight against the clutch cover.
2. Turn adjustment screw clockwise until chain solidly contacts bottom of guide bar rail.

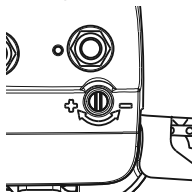

3. Using bar tool, roll chain around guide bar to ensure all links are in bar groove.
4. Lift up tip of guide bar to check for sag. Release tip of guide bar, then turn adjustment screw 1/4 turn clockwise. Repeat until sag does not exist.



5. While lifting tip of guide bar, tighten bar nuts securely with the bar tool.

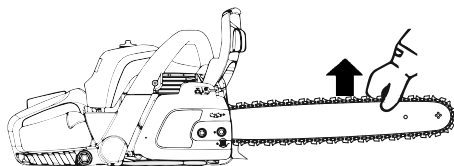

6. Use the screwdriver end of the bar tool to move chain around guide bar.
7. If chain does not rotate, it is too tight. Slightly loosen bar nuts and loosen chain by turning the adjustment screw 1/4 turn counterclockwise. Retighten bar nuts.
8. If chain is too loose, it will sag below the guide bar. DO NOT operate the saw if the chain is loose.

NOTE: The chain is tensioned correctly when the weight of the chain does not cause it to sag below the guide bar (with the chain saw sitting in an upright position), but the chain still moves freely around the guide bar.

WARNING: If the saw is operated with a loose chain, the chain could jump off the guide bar and result in serious injury to the operator and/or damage the chain making it unusable. If the chain jumps off the guide bar, inspect each drive link for damage. Damaged chain must be repaired or replaced.

FUEL HANDLING

FUELING ENGINE

WARNING: Remove fuel cap slowly when refueling.

IMPORTANT: This equipment is designed to operate on unleaded gasoline with a minimum 87 octane (AKI), with ethanol blended up to 10% maximum by volume (E-10). Before operation, gasoline must be mixed with a good quality synthetic 2-cycle air-cooled engine oil designed to be mixed at a ratio of 50:1.

DO NOT USE automotive oil or marine oil. These oils will cause engine damage. When mixing fuel, follow instructions printed on container. Once oil is added to gasoline, shake container momentarily to assure that the fuel is thoroughly mixed. Always read and follow the safety rules relating to fuel before fueling your unit. Purchase fuel in quantities that can be used within 30 days to assure fuel freshness.

CAUTION: Never use straight gasoline in your unit. This will cause permanent engine damage and void the limited warranty. Do not use alternate fuels such as ethanol blends above 10% by volume (E-15, E-85) or any methanol blended fuel. Use of these fuels can cause major engine performance and durability problems.

Gasoline, gallons	Two-stroke oil, ounces
1	2.6
2	5.2
5	13
10	26

BAR AND CHAIN LUBRICATION

The bar and chain require continuous lubrication. Lubrication is provided by the automatic oiler system when the oil tank is kept filled. Lack of oil will quickly ruin the bar and chain.

Too little oil will cause overheating shown by smoke coming from the chain and/or discoloration of the bar. In freezing weather oil will thicken, making it necessary to thin bar and chain oil with a small amount (5 to 10%) of #1 Diesel Fuel or kerosene. Bar and chain oil must be free flowing for the oil system to pump enough oil for adequate lubrication.

Bar and chain oil is recommended to protect your unit against excessive wear from heat and friction. If bar and chain oil is not available, use a good grade SAE 30 oil.

- Never use waste oil for bar and chain lubrication.
- Always stop the engine before removing the oil cap.

STARTING AND STOPPING

CHAIN BRAKE

Ensure chain brake is unlocked by pulling the front hand guard back toward the front handle as far as possible. The chain brake must be unlocked before cutting with the saw.

⚠ WARNING: The chain must not move when the engine runs at idle speed. If the chain moves at idle speed refer to CARBURETOR ADJUSTMENT within this manual.

⚠ WARNING: Avoid contact with the muffler. A hot muffler can cause serious burns.

To stop the engine move the ON/STOP switch to the STOP position.

To start the engine hold the saw firmly on the ground as illustrated. Make sure the chain is free to turn without contacting any object.



⚠ WARNING: Do not attempt to throw or drop start the chain saw. Doing so will put the operator at risk of serious injury due to loss of control of the chain saw.

IMPORTANT: When pulling the starter rope, do not use the full extent of the rope as this can cause the rope to break. Do not let starter rope snap back. Hold the handle and let the rope rewind slowly.

NOTE: For cold weather starting, start the unit at FULL CHOKE; allow the engine to warm up before squeezing the throttle trigger.

NOTE: Do not attempt to cut material with the choke lever in the FULL CHOKE position.

HELPFUL TIP: If your engine still does not start after following these instructions, please call customer support.

STARTING A COLD ENGINE

NOTE: In the following steps, when the choke lever is pulled out to the full extent, the correct throttle setting for starting is set automatically.

- The chain brake must be locked when the chain saw

is started. Lock the brake by moving the front hand guard forward.

- Move ON/STOP switch to the ON position.
- Grip the front handle with your left hand. Hold the chain saw on the ground by placing your right foot through the rear handle.

NOTE: There is a simplified start reminder with illustrations to describe each step on the rear edge of the saw.



1. Press the primer 10 times. The bulb does not need to be completely filled with fuel.
2. Pull the choke lever out to the full choke position.
3. Pull the starter handle with your right hand and pull out the starter cord slowly until you feel a resistance (as the starter pawls engage) then pull firmly and rapidly 5 times.

NOTE: If the engine sounds as if it is trying to start before the 5th pull, stop pulling and immediately proceed to the next step.

4. Push the choke lever to the half choke position.
5. Pull the starter handle firmly and rapidly until the engine starts.

Allow the engine to run for approximately 30 seconds. Then, squeeze and release the throttle trigger to allow engine to return to idle speed.

NOTE: Ensure chain brake is unlocked by pulling the front hand guard back toward the front handle as far as possible. The chain brake must be unlocked before cutting with the saw. The chain saw is now ready for use.

STARTING A WARM ENGINE

Follow steps 1,2,4 and 5 in the cold engine starting instructions.

⚠ WARNING! Long term inhalation of the engine's exhaust fumes, chain oil mist and dust from sawdust can represent a health risk.

DIFFICULT STARTING

(or starting a flooded engine)

The engine may be flooded with too much fuel if it has not started after 10 pulls. Flooded engines can be cleared of excess fuel by pushing the choke lever in completely (to the OFF CHOKE position) and then following the warm engine starting procedure.

Ensure the ON/STOP switch is in the ON position. Starting could require pulling the starter rope handle many times depending on how badly the unit is flooded. If engine fails to start, refer to the TROUBLESHOOTING TABLE or call customer support.

STOPPING

Stop the engine by pushing the start/stop switch down.

⚠ WARNING! To avoid involuntary start up, the spark plug cap must always be removed from the spark plug when the machine is unsupervised.

CHAIN BRAKE

⚠ WARNING: If the brake band is worn too thin it may break when the chain brake is triggered. With a broken brake band, the chain brake will not stop the chain. The chain brake should be replaced by an authorized service dealer if any part is worn to less than 0.5 mm (0.020 in) thick. Repairs on a chain brake should be made by an authorized service dealer.

Take your unit to the place of purchase if purchased from a servicing dealer, or to the nearest authorized master service dealer.

This saw is equipped with a chain brake. The brake is

designed to stop the chain if kickback occurs.

The inertia-activated chain brake is locked if the front hand guard is pushed forward, either manually (by hand) or automatically (by sudden movement).

If the brake is already locked, it is unlocked by pulling the front handguard back toward the front handle as far as possible.

When cutting with the saw, the chain brake must be unlocked.

BRAKING FUNCTION CONTROL

NOTE: The chain brake must be checked several times daily. The engine must be running when performing this procedure.

This is the only instance when the saw should be placed on the ground with the engine running.

Place the saw on firm ground. Grip the rear handle with your right hand and the front handle with your left hand. Apply full throttle by fully depressing the throttle trigger. Activate the chain brake by turning your left wrist against the hand guard without releasing your grip around the front handle. The chain should stop immediately.

WORKING TECHNIQUES

PRACTICING YOUR CUTS

Practice cutting a few small logs using the following techniques to get the "feel" of using your saw before you begin a major sawing operation.

- Squeeze the throttle trigger and allow the engine to reach full speed before cutting.
- Begin cutting with the saw frame against the log.
- Keep the engine at full speed the entire time you are cutting.
- Allow the chain to cut for you. Exert only light downward pressure. If you force the cut, damage to the guide bar, chain, or engine can result.
- Release the throttle trigger as soon as the cut is completed, allowing the engine to idle. If you run the saw at full throttle without a cutting load, unnecessary wear can occur to the chain, guide bar, and engine. It is recommended that the engine not be operated for longer than 30 seconds at full throttle.
- To avoid losing control when cut is complete, do not put pressure on saw at end of cut.
- Stop the engine before setting the saw down after cutting.

FELLING A TREE

PLANNING

⚠ WARNING! Check for broken or dead branches which can fall while cutting causing serious injury. Do not cut near buildings or electrical wires if you do not know the direction of tree fall, nor cut at night since you will not be able to see well, nor during bad weather such as rain, snow, or strong winds, etc. If the tree makes contact with any utility line, the utility company should be notified immediately.

Carefully plan your sawing operation in advance.

Clear the work area. You need a clear area all around the tree so you can have secure footing.

The chainsaw operator should keep on the uphill side of the terrain as the tree is likely to roll or slide downhill after it is felled.

Study the natural conditions that can cause the tree to fall in a particular direction.

Natural conditions that can cause a tree to fall in a particular direction include:

- The wind direction and speed.
- The lean of the tree. The lean of a tree might not be apparent due to uneven or sloping terrain. Use a plumb or level to determine the direction of tree lean.
- Weight and branches on one side.
- Surrounding trees and obstacles.

Look for decay and rot. If the trunk is rotted, it can snap and fall toward the operator. Check for broken or dead branches which can fall on you while cutting.

Make sure there is enough room for the tree to fall. Maintain a distance of 2-1/2 tree lengths from the nearest person or other objects. Engine noise can drown out a warning call.

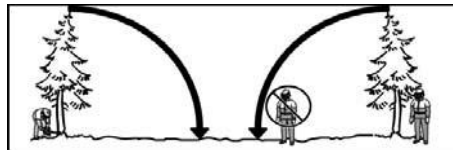

Remove dirt, stones, loose bark, nails, staples, and wire from the tree where cuts are to be made.

Plan a clear retreat path to the rear and diagonal to the line of fall. Note the danger zone (1), retreat path (2), and felling direction (3) in the following diagram.

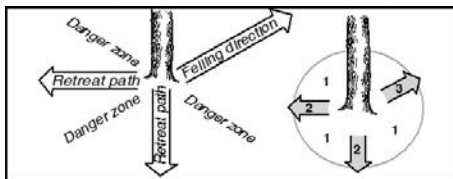

USING THE NOTCH METHOD

The notch method is used to fell large trees. A notch is cut on the side of the tree in the desired direction of fall. After a felling cut is made on the opposite side of fall, the tree will tend to fall into the notch.

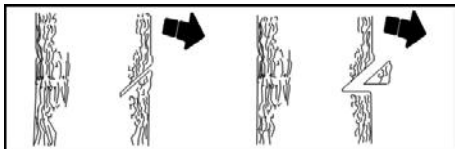

NOTE: If the tree has large buttress roots, remove them before making the notch. If using saw to remove buttress roots, keep saw chain from contacting ground to prevent dulling of the chain.

Make the notch cut by cutting the top of the notch first. Cut through 1/3 of the diameter of the tree. Next complete the notch by cutting the bottom of the notch. Once the notch is cut remove the notch of wood from the tree.

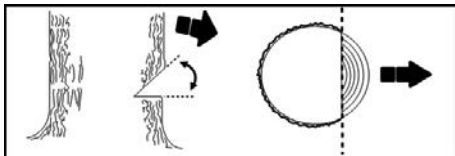

After removing the wood from the notch, make the felling cut on the opposite side of the notch. This is done by making a cut about 5 centimeters (2 inches) higher than the center of the notch. This will leave enough uncut wood between the felling cut and the notch to form a hinge. This hinge will help prevent the tree from falling in the wrong direction.

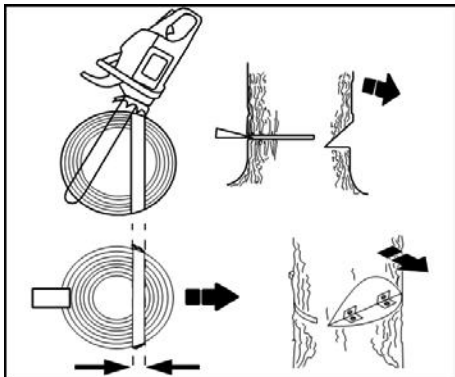

NOTE: Before felling cut is complete, use wedges to open the cut if necessary to control the direction of fall. To avoid kickback and chain damage, use wood or plastic wedges, but never steel or iron wedges.

Be alert to signs that the tree is ready to fall: cracking sounds, widening of the felling cut, or movement in the upper branches.

As tree starts to fall, stop saw, put it down, and get away quickly on your planned retreat path.

DO NOT cut down a partially fallen tree with your saw. Be extremely cautious with partially fallen trees that may be poorly supported. When a tree doesn't fall completely, set the saw aside and pull down the tree

with a cable winch, block and tackle, or tractor.

CUTTING A FALLEN TREE (BUCKING)

Bucking is the term used for cutting a fallen tree to the desired log size.

⚠ WARNING! Do not stand on the log being cut. Any portion can roll causing loss of footing and control. Do not stand downhill of the log being cut.

IMPORTANT POINTS:

- Cut only one log at a time.
- Cut shattered wood very carefully; sharp pieces of wood could be flung toward operator.
- Use a sawhorse to cut small logs. Never allow another person to hold the log while cutting and never hold the log with your leg or foot.
- Do not cut in an area where logs, limbs, and roots are tangled such as in a blown down area. Drag the logs into a clear area before cutting by pulling out exposed and cleared logs first.
- Make sure the chain will not strike the ground or any other object during or after cutting.

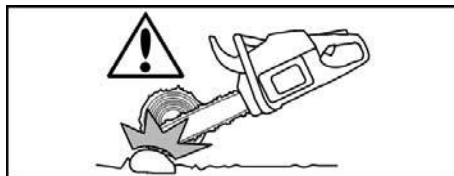

⚠ WARNING! If saw becomes pinched or hung in a log, don't try to force it out. You can lose control of the saw resulting in injury and/or damage to the saw. Stop the saw, drive a wedge of plastic or wood into the cut until the saw can be removed easily. Restart the saw and carefully reenter the cut. To avoid kickback and chain damage, do not use a metal wedge. Do not attempt to restart your saw when it is pinched or hung in a log.



TYPES OF BUCKING CUTS

Overcutting begins on the top side of the log with the bottom of the saw against the log. When overcutting use light downward pressure.

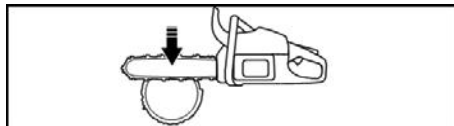

Undercutting involves cutting on the underside of the log with top of saw against the log. When undercutting use light upward pressure. Hold saw firmly and maintain control. The saw will tend to push back toward you.



⚠ WARNING! Never turn saw upside down to undercut. The saw cannot be controlled in this position.

Always make your first cut on the compression side of the log. The compression side of the log is where the pressure of the log's weight is concentrated.

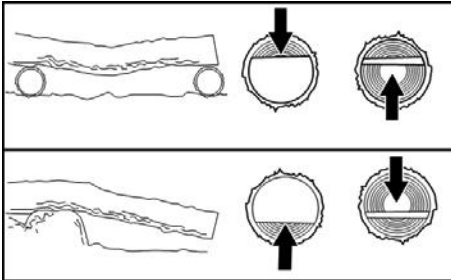

BUCKING WITHOUT A SUPPORT

1. Overcut through 1/3 of the diameter of the log.
2. Roll the log over and finish with a second overcut.

NOTE: Watch for logs with a compression side to prevent the saw from pinching.

BUCKING USING A LOG OR SUPPORT STAND

1. Make the first cut on the compression side of the log. Your first cut should extend 1/3 of the diameter of the log.
2. Finish with your second cut.

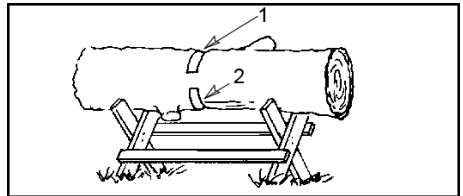
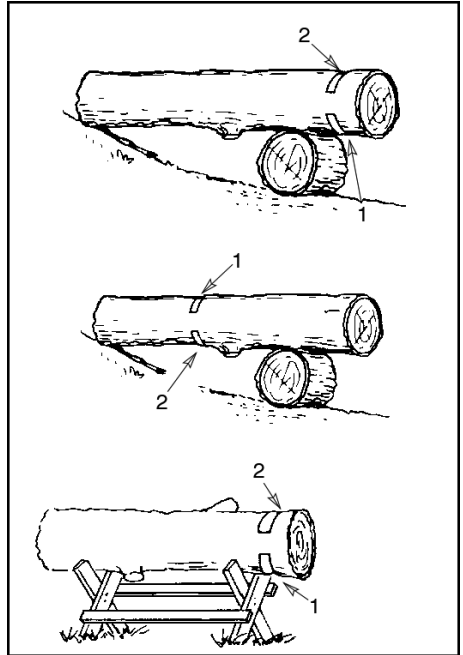

LIMBING AND PRUNING

⚠ WARNING! Be alert for and guard against kickback. Do not allow the moving chain to contact any other branches or objects at the nose of the guide bar when limbing or pruning. Allowing such contact can result in serious injury.

⚠ WARNING! Never climb into a tree to limb or prune. Do not stand on ladders, platforms, a log, or in any position which can cause you to lose your balance or control of the saw.

IMPORTANT POINTS

- Work slowly, keeping both hands firmly gripped on the saw. Maintain secure footing and balance.
- Watch out for springpoles. Springpoles are small size limbs which can catch the saw chain and whip toward you or pull you off balance. Use extreme caution when cutting small size limbs or slender material.
- Be alert for springback. Watch out for branches that are bent or under pressure. Avoid being struck by the branch or the saw when the tension in the wood fibers is released.
- Keep a clear work area. Frequently clear branches out of the way to avoid tripping over them.

LIMBING

Always limb a tree after it is cut down. Only then can limbing be done safely and properly.

Leave the larger limbs underneath the felled tree to support the tree as you work.

Start at the base of the felled tree and work toward the top, cutting branches and limbs. Remove small limbs with one cut.

Keep the tree between you and the chain. Cut from the side of the tree opposite the branch you are cutting.

Remove larger, supporting branches with the cutting techniques described in BUCKING WITHOUT A SUPPORT.

Always use an overcut to cut small and freely hanging limbs. Undercutting could cause limbs to fall and pinch the saw.

PRUNING

⚠ WARNING! Limit pruning to limbs shoulder height or below. Do not cut if branches are higher than your shoulder. Get a professional to do the job.

1. Make the first cut one-third of the way through the bottom of the limb.
2. Make the second cut all the way through the limb.
3. Make the third overcut leaving a 2.5 to 5 centimeter (1 to 2 inch) collar from the trunk of the tree.

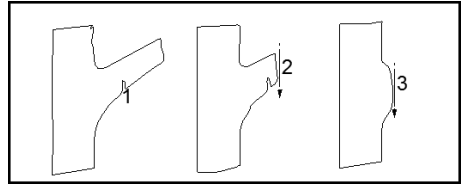

MAINTENANCE

⚠ WARNING: Disconnect the spark plug before performing maintenance except for carburetor adjustments.

We recommend all service and adjustments not listed in this manual be performed by an authorized or Master Service Dealer.

GENERAL RECOMMENDATIONS

The warranty on this unit does not cover items that have been subjected to operator abuse or negligence. To receive full value from the warranty, the operator must maintain the unit as instructed in this manual. Various adjustments will need to be made periodically to properly maintain your unit.

IMPORTANT: Have all repairs other than the recommended maintenance described in the instruction manual performed by an authorized service dealer.

If any dealer other than an authorized service dealer performs work on the product, the company may not pay for repairs under warranty. It is your responsibility to maintain and perform general maintenance.

MAINTENANCE SCHEDULE

Before each use

- Check fuel mixture level
- Check bar lubrication
- Check chain tension
- Check chain sharpness
- Check for damaged parts
- Check for loose caps
- Check for loose fasteners

- Check for loose parts

Every 5 hours*

- Inspect and clean air filter
- Inspect and clean chain brake
- Inspect and clean guide bar

Every 25 hours*

- Inspect and clean spark arresting screen and muffler

Yearly

- Replace spark plug
- Replace fuel filter
- Replace air filter

* Each hour of operation is approximately 2 tanks of fuel.

MAINTENANCE PROCEDURES

CHECK FOR DAMAGED OR WORN PARTS

Contact an authorized service dealer for replacement of damaged or worn parts.

NOTE: It is normal for a small amount of oil to appear under the saw after engine stops. Do not confuse this with a leaking oil tank.

- ON/STOP Switch - Ensure ON/STOP switch functions properly by moving the switch to the STOP position. Make sure engine stops; then restart engine and continue.
- Fuel Tank - Do not use saw if fuel tank shows signs of damage or leaks.
- Oil Tank - Do not use saw if oil tank shows signs of damage or leaks.

CHECK FOR LOOSE FASTENERS AND PARTS

- Bar Nuts
- Chain
- Muffler
- Cylinder Shield
- Air Filter
- Handle Screws
- Vibration Mounts
- Starter Housing
- Front Hand Guard

CHECK CHAIN SHARPNESS

A sharp chain makes wood chips. A dull chain makes a sawdust powder and cuts slowly. See CHAIN SHARPENING.

GUIDE BAR

Conditions which require guide bar maintenance:

- Saw cuts to one side or at an angle.
- Saw has to be forced through the cut.
- Inadequate supply of oil to bar/chain.

Check the condition of guide bar each time chain is sharpened. A worn guide bar will damage the chain and make cutting difficult.

After each use, ensure ON/STOP switch is in the STOP position, then clean all sawdust from the guide bar and sprocket hole.

To maintain guide bar:

1. Move ON/STOP switch to STOP.
2. Loosen and remove bar nuts and clutch cover. Remove bar and chain from saw.
3. Clean the oil holes (A) and bar groove (B).

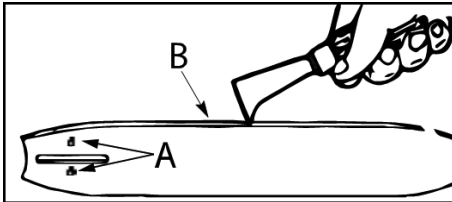

4. Burring of guide bar rails is a normal process of rail wear. Remove these burrs with a flat file.
5. When rail top is uneven, use a flat file to restore square edges and sides.

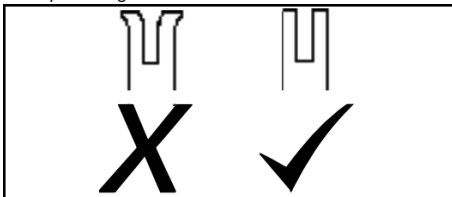

Replace guide bar when the groove is worn, the guide bar is bent or cracked, or when excess heating or burring of the rails occurs. If replacement is necessary, use only the guide bar specified for your saw in the repair parts list or on the decal located on the chainsaw.

CHECK FUEL MIXTURE LEVEL

See FUELING ENGINE under the OPERATION section.

LUBRICATION

See GUIDE BAR AND CHAIN OIL under the OPERATION section.

INSPECT AND CLEAN THE UNIT AND DECALS

After each use, inspect complete unit for loose or damaged parts. Clean the unit and decals using a damp cloth with a mild detergent.

Wipe off unit with a clean dry cloth.

CHECK THE CHAIN BRAKE

See CHAIN BRAKE in the OPERATION section.

CLEAN AIR FILTER

WARNING: Do not clean filter in gasoline or other flammable solvent to avoid creating a fire hazard or producing harmful emissions.

A dirty air filter decreases the life and performance of the engine and increases fuel consumption and harmful emissions. Always clean your air filter after 10 tanks of fuel or 5 hours of operation, whichever comes first. Clean more frequently in dusty conditions. A used air filter can never be completely cleaned. It is advisable to replace your air filter with a new one after every 50 hours of operation, or annually, whichever comes first.

1. Loosen knob on air filter cover. Remove air filter cover.
2. Press down on wire clamp to release air filter. Remove air filter.
3. Clean the air filter using hot soapy water. Rinse with clean cool water. Air dry completely before reinstalling.
4. Reinstall air filter and reposition wire clamp.

NOTE: Ensure air filter is correctly installed and fully seated in pocket before repositioning wire clamp and reinstalling air filter cover.

5. Reinstall air filter cover. Tighten knob securely.

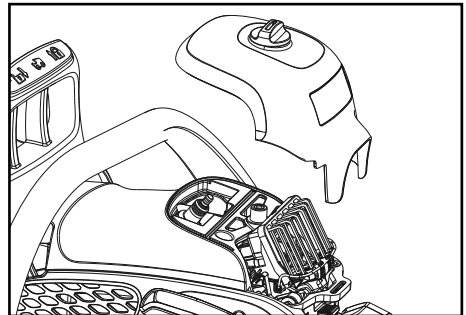

INSPECT MUFFLER AND SPARK ARRESTING SCREEN

As the unit is used, carbon deposits build up on the muffler and spark arresting screen, and must be removed to avoid creating a fire hazard or affecting engine performance.

Replace the spark arresting screen if breaks occur.

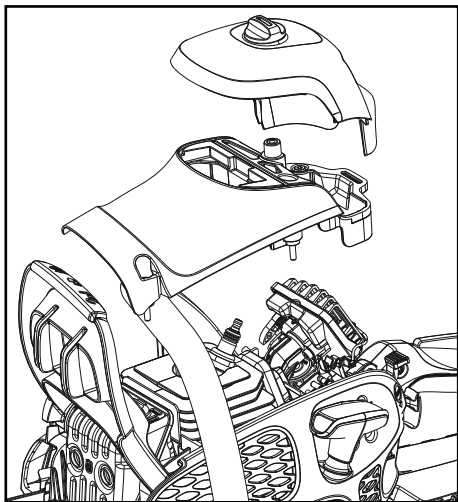

CLEANING THE SPARK ARRESTING SCREEN

1. Cleaning is required every 25 hours of operation or annually, whichever comes first.
2. Loosen knob on air filter cover. Remove air filter cover.
3. Loosen 3 screws on cylinder cover. Remove the cylinder cover.
4. Loosen and remove the screw from the muffler exhaust outlet cover.
5. Remove spark arresting screen. Handle screen carefully to prevent damage.
6. Clean the spark arresting screen gently with a wire brush. Replace screen if breaks are found.
7. Replace any broken or cracked muffler parts.
8. Reinstall spark arresting screen.
9. Reinstall screw in muffler exhaust outlet cover.
10. Reinstall the cylinder cover and 3 screws. Tighten securely.
11. Reinstall air filter cover. Tighten knob securely.

REPLACE SPARK PLUG

The spark plug should be replaced each year to ensure the engine starts easier and runs better. Ignition timing is fixed and nonadjustable.

1. Loosen knob on air filter cover. Remove air filter cover.
2. Pull off the spark plug boot.
3. Remove spark plug from cylinder and discard.
4. Replace with specified spark plug and tighten securely with a socket wrench.
5. Reinstall the spark plug boot.
6. Reinstall air filter cover. Tighten knob securely.

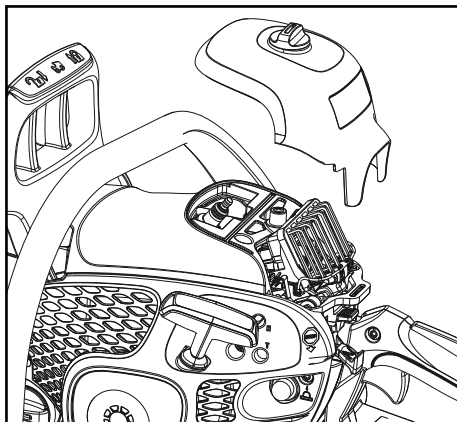

CARBURETOR ADJUSTMENT

⚠ WARNING: The chain will be moving during most of this procedure. Wear your protective equipment and observe all safety precautions. The chain must not move at idle speed.

The carburetor has been carefully set at the factory. Adjustments may be necessary if you notice any of the following conditions:

- Chain moves at idle. See IDLE SPEED-T adjustment procedure.
- Saw will not idle. See IDLE SPEED-T adjustment procedure.

Idle Speed-T

Allow engine to idle. If the chain moves, idle is too fast. If the engine stalls, idle is too slow. Adjust speed until engine runs without chain movement (idle too fast) or stalling (idle too slow). The idle speed screw is located in the area above the primer bulb and is labeled T.

- Turn idle screw (T) clockwise to increase engine speed.
- Turn idle screw (T) counterclockwise to decrease engine speed.

If you require further assistance or are unsure about performing this procedure, contact your authorized service dealer or call customer support.

COOLING SYSTEM

To keep the working temperature as low as possible the machine is equipped with a cooling system.

The cooling system consists of:

- Air intake on the starter
- Air guide plate
- Fins on the flywheel
- Cooling fins on the cylinder
- Cylinder cover (directs cold air over the cylinder)

Clean the cooling system with a brush after each use, more often in demanding conditions. A dirty or blocked cooling system results in the machine overheating which causes damage to the piston and cylinder.

CHAIN SHARPENING

The cutter

The cutting part of the saw chain is called the cutter and consists of a cutting tooth (A) and the depth gauge (B).

The cutters cutting depth is determined by the difference in height between the two, the depth gauge setting (C).

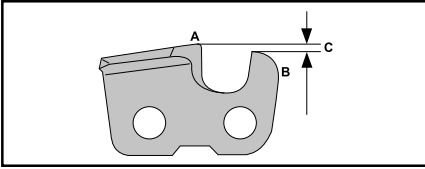

When you sharpen a cutting tooth there are four important factors to remember:

- Filing angle.

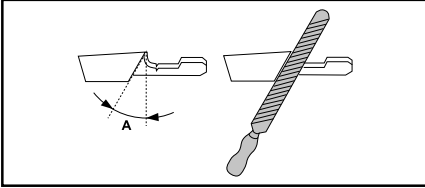

- Cutting angle.

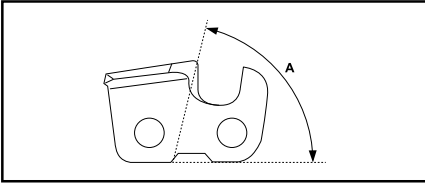

- File position.

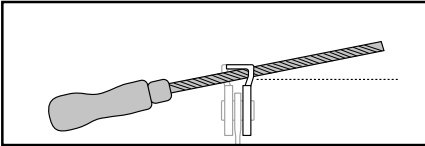

- Round file diameter.

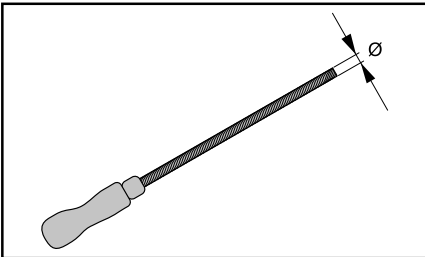

To sharpen the cutting teeth

Use a round file and a file gauge to sharpen the cutting teeth. See the TECHNICAL DATA section of this manual for information on the recommended dimension of the file and gauge for the saw chain installed on your product.

1. Make sure that the saw chain is correctly tensioned. A slack chain will move sideways, making it more difficult to sharpen correctly.
2. File all teeth on one side first. File the cutting teeth from the inside face and reduce the pressure on the return stroke.
3. Turn the product over and file the teeth on the other side.
4. File all the teeth to the same length. When the length of the cutting teeth is reduced to 4 mm (5/32") the saw chain is worn out and must be replaced.

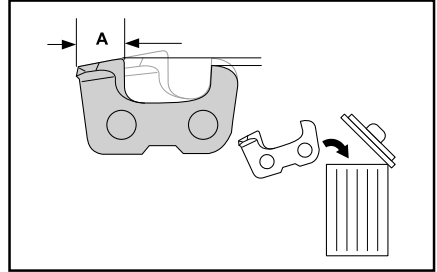

To adjust the depth gauge setting

Sharpen the cutting teeth before you adjust the depth gauge setting. When you sharpen the cutting tooth (A), the depth gauge setting (C) will decrease. To maintain optimal cutting performance, the depth gauge (B) has to be filed down to achieve the recommended depth gauge setting. See the TECHNICAL DATA section of this manual to find the correct depth gauge setting for your particular chain.

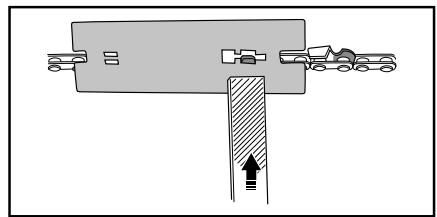
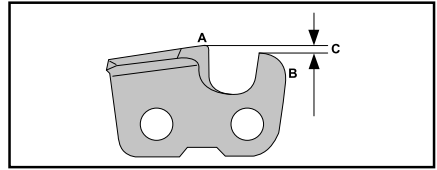

NOTE: This recommendation assumes that the length of the cutting teeth is not reduced excessively.

Use a flat file and depth gauge tool to adjust the depth gauge.

1. Put the depth gauge tool above the saw chain. Detailed information regarding how to use the depth gauge tool will be found on the package of the depth gauge tool.
2. Use the flat file to file off the tip of the depth gauge that protrudes through the depth gauge tool. The depth gauge setting is correct when you no longer feel resistance as you draw the file along the depth gauge tool.

TROUBLESHOOTING

TROUBLESHOOTING TABLE

⚠ WARNING: Always stop unit and disconnect spark plug before performing all of the recommended remedies below except remedies that require operation of the unit.

TROUBLE	CAUSE	REMEDY
Engine will not start or will run only a few seconds after starting.	<ol style="list-style-type: none"> 1. Ignition switch off. 2. Engine flooded. 3. Fuel tank empty. 4. Spark plug not firing. 5. Fuel not reaching carburettor. 	<ol style="list-style-type: none"> 1. Move ignition switch to ON. 2. See "Difficult Starting" in STARTING AND STOPPING Section. 3. Fill tank with correct fuel mixture. 4. Install new spark plug. 5. Check for dirty fuel filter; replace. Check for kinked or split fuel line; repair or replace.
Engine will not idle properly.	<ol style="list-style-type: none"> 1. Idle speed requires adjustment. 2. Carburettor requires adjustment. 	<ol style="list-style-type: none"> 1. See "Carburettor Adjustment" in the MAINTENANCE Section. 2. Contact an authorized service dealer.
Engine will not accelerate, lacks power, or dies under a load.	<ol style="list-style-type: none"> 1. Air filter dirty. 2. Spark plug fouled. 3. Chain brake engaged. 4. Carburettor requires adjustment. 	<ol style="list-style-type: none"> 1. Clean or replace air filter. 2. Clean or replace plug and regap. 3. Disengage chain brake. 4. Contact an authorized service dealer.
Engine smokes excessively.	<ol style="list-style-type: none"> 1. Too much oil mixed with gasoline. 	<ol style="list-style-type: none"> 1. Empty fuel tank and refill with correct fuel mixture.
Chain moves at idle speed.	<ol style="list-style-type: none"> 1. Idle speed requires adjustment. 2. Clutch requires repair. 	<ol style="list-style-type: none"> 1. See "Carburettor Adjustment" in the MAINTENANCE Section. 2. Contact an authorized service dealer.
Clutch cover will not fit properly.	<ol style="list-style-type: none"> 1. Chain brake is engaged. 	<ol style="list-style-type: none"> 1. See "Resetting the Chain Brake" in the TROUBLESHOOTING section.

RESETTING THE CHAIN BRAKE

If the clutch cover is removed accidentally while the chain brake is locked, the chain brake must be unlocked so the clutch cover can be assembled without binding to the clutch drum.

Align the notches on the bar tool so that they fit over the brake rotating link.

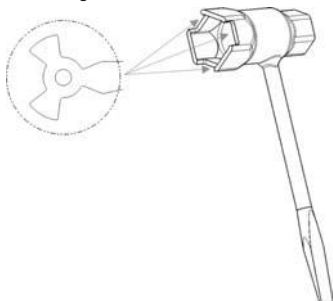

CAUTION: The chain brake spring is under tension. Use care when resetting the brake.

To reset the brake, rotate the link clockwise until it stops. **NOTE:** do not hold the brake band while attempting to reset it.

The front link will be in its downward rotated position when the chain brake is unlocked.

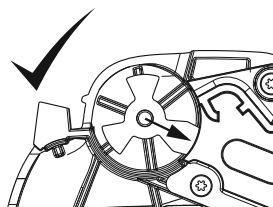

STORAGE

Perform the following steps after each use:

- Allow the engine to cool, and secure the unit before storing or transporting.
- Store chain saw and fuel in a well ventilated area where fuel vapors cannot reach sparks or open flames from water heaters, electric motors or switches, furnaces, etc.
- Store chain saw with all guards in place and position chain saw so that any sharp object cannot accidentally cause injury.
- Store chain saw well out of the reach of children.

SEASONAL STORAGE

Prepare your unit for storage at the end of the season or if it will not be used for 30 days or more.

If your chain saw is to be stored for a period of time:

- Clean saw thoroughly before storage.
- Store in a clean dry area.
- Lightly oil external metal surfaces and guide bar.
- Oil the chain and wrap it in heavy paper or cloth.

FUEL SYSTEM

Under **FUELING ENGINE** in the **OPERATION** section of this manual, see message labeled **IMPORTANT** regarding the use of gasohol in your chain saw.

Fuel stabilizer is an acceptable alternative in minimizing the formation of fuel gum deposits during storage. Add stabilizer to the petrol in the fuel tank or fuel storage container.

Follow the mix instructions found on stabilizer containers. Run engine at least 5 minutes after adding stabilizer.

ENGINE

- Remove spark plug and pour 1 teaspoon of 2-cycle engine oil through the spark plug opening. Slowly pull the starter rope 8 to 10 times to distribute oil.
- Replace spark plug with new one of recommended type and heat range.
- Clean air filter.
- Check entire unit for loose screws, nuts, and bolts. Replace any damaged, broken, or worn parts.

- At the beginning of the next season, use only fresh fuel having the proper petrol to oil ratio.

OTHER

- Do not store petrol from one season to another.
- Replace your petrol container if it starts to rust.

TECHNICAL DATA

PR5020 (LDAV50MC)

Engine

Cylinder displacement, cm ³	50,2
Cylinder bore, mm	44
Stroke, mm	33
Idle speed, rpm	2800-3200
Power, kW	2,1/9000

Ignition system

Spark plug	Husqvarna HQT-1 • Brisk PR17YC
Electrode gap, mm	0,6

Fuel and lubrication system

Fuel tank capacity, cm ³	425
Oil pump capacity at 9,000 rpm, ml/min	13
Oil tank capacity, cm ³	295
Type of oil pump	Automatic

Weight

Chain saw without bar or chain, empty tanks	5,9 kg (13,0 lb)
---	------------------

Noise emissions (see note 1)

Sound power level, measured dB(A)	102
Sound power level, measured dB(A) - Australia	84
Sound power level, guaranteed L _{WA} dB(A) - Europe	122

Sound levels (see note 2)

Equivalent sound pressure level at the operator's ear, dB(A)	104
--	-----

Equivalent vibration levels, a_{hveq} (see note 3)

Front handle, m/s ²	8.70
Rear handle, m/s ²	9.78

Chain/bar

Standard bar length	20 in (50 cm)
Recommended bar lengths	20 in (50 cm)
Usable cutting length	20 in (50 cm)
Pitch	3/8
Thickness of drive links	1,3 mm (.050 in)
Type of drive sprocket/number of teeth	Spur/7
Chain speed at max. power, m/sec	27,8

Note 1: Noise emissions in the environment measured as sound power (L_{WA}) in conformity with EC directive 2000/14/EC.

Note 2: Equivalent sound pressure level, according to ISO 22868, is calculated as the time-weighted energy total for different sound pressure levels under various working conditions. Typical statistical dispersion for equivalent sound pressure level is a standard deviation of 1 dB (A).

Note 3: Equivalent vibration level, according to ISO 22867, is calculated as the time-weighted energy total for vibration levels under various working conditions. Reported data for equivalent vibration level has a typical statistical dispersion (standard deviation) of 1 m/s².

GUIDE BAR AND SAW CHAIN COMBINATIONS

The following cutting attachments are approved for the models covered in this manual.

Model	Bar		Chain P/N	CKA without chain brake
	P/N	Length		
PR5020	578133803	20 in (50 cm)	545196401	17

SAW CHAIN FILING AND SAW CHAIN COMBINATIONS

Chain type	Round file size	Depth gauge setting	Top plate cutting angle	Side plate angle	Top plate filing angle	File guide angle
US 83 G	7/32" (5.5 mm)	.025" (0.635 mm)	60°	60°	25°	10°



POULAN PRO

Manual de instrucciones PR5020

ES

ADVERTENCIA: Lea y siga todas las reglas de seguridad e instrucciones de operación antes de usar este producto. El no hacerlo puede causar lesiones graves.

Guía de inicio rápido

NOTA: El producto puede ser levemente distinto al artículo que se muestra en la figura.



Mezcle 2,6 onzas de aceite completamente sintético de doble ciclo con 1 galón de gasolina para obtener una mezcla de 50:1. Agítelo bien. Vierta en el tanque de combustible.

AVISO: No utilice combustibles alternativos como mezclas de etanol superiores al 10 % en volumen (E-15, E-85) o cualquier combustible mezclado con metanol.



Agregue aceite de espada y cadena al depósito de aceite hasta que se llene.

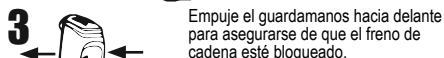

Empuje el guardamanos hacia delante para asegurarse de que el freno de cadena esté bloqueado.

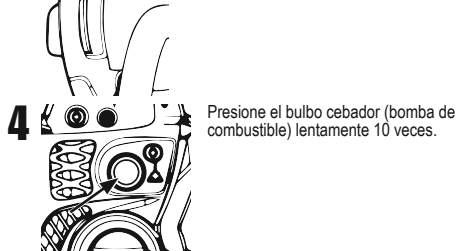

Presione el bulbo cebador (bomba de combustible) lentamente 10 veces.



Tire de la palanca del estrangulador azul hacia afuera hasta que salga completamente.

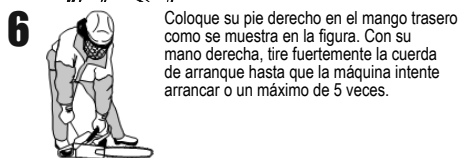

Coloque su pie derecho en el mango trasero como se muestra en la figura. Con su mano derecha, tire fuertemente la cuerda de arranque hasta que la máquina intente arrancar o un máximo de 5 veces.



Empuje la palanca del estrangulador azul hasta la mitad de la posición de estrangulamiento.

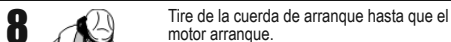

Tire de la cuerda de arranque hasta que el motor arranque.

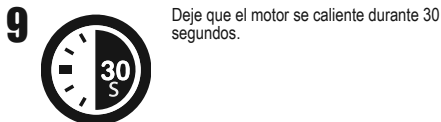

Deje que el motor se caliente durante 30 segundos.

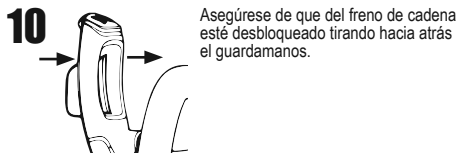

Asegúrese de que del freno de cadena esté desbloqueado tirando hacia atrás el guardamanos.



Apriete el gatillo del acelerador a ralentí normal. La motosierra ya está lista para ser utilizada.



Presione el interruptor rojo a la posición de parada cuando termine de usar la sierra.

ARRANCAR UN MOTOR EN CALIENTE

4 + 5 + 7 + 8

NOTA: Si el producto no se reinicia, el problema puede ser producto del combustible sobrecalentado. Para solucionar este problema, intente el siguiente procedimiento:

1. Coloque el producto en un área fresca alejada de la luz directa del sol.
2. Deje que el producto se enfríe durante al menos 20 minutos.
3. Presione el bulbo cebador (purga de aire) repetidamente durante 10 a 15 segundos.
4. Siga el procedimiento de arranque en frío.

Repita este procedimiento si el problema persiste.

NOTA: Siempre utilice combustible estacional y reduzca el tiempo de funcionamiento durante climas inusualmente cálidos.

IMPORTANTE:

- Nunca deje que la cadena de su sierra entre en contacto con el suelo o la suciedad durante el funcionamiento. Esto desafilará completamente su cadena y requerirá la instalación de una nueva.
- Siempre compruebe la tensión de la cadena antes de arrancar la motosierra. Revise la tensión de una nueva cadena después de los primeros 15 minutos de funcionamiento. Consulte el manual para obtener instrucciones para ajustar la tensión de la cadena..

SÍMBOLOS

¡Esta máquina puede ser peligrosa! Un uso incorrecto o descuidado puede causar daños graves.	
Lea atentamente el manual de instrucciones y asegúrese de que las entiende antes de utilizar la máquina.	
Siempre use: <ul style="list-style-type: none"> protección ocular como gafas de seguridad o pantalla facial antiempañamiento y con ventilación casco de seguridad aprobado barreras de sonido (tapones de oídos o silenciadores) para proteger su audición 	
Nunca opere una motosierra sujetándola con una sola mano.	
El operador debe usar ambas manos para manejar la motosierra.	
Debe evitar que la punta de la espada entre en contacto con cualquier objeto.	
Valor máximo medido de reculada.	
Nivel de presión acústica ponderado en A a una distancia de 7,5 metros (25 pies) según la "Normativa de protección del medio ambiente (control de ruidos) de 2008" de Nueva Gales del Sur, Australia. Estos datos se especifican en la etiqueta.	
Emisiones sonoras en el medio ambiente según la Directiva de la comunidad europea. Este dato se especifica en la sección de DATOS TÉCNICOS y en la etiqueta.	
Este producto cumple con las directivas CE aplicables.	
Este producto cumple con las directivas EAC aplicables.	
Este producto cumple con las normativas Australianas de compatibilidad electromagnética (EMC).	
Utilice gasolina sin plomo y aceite para motores de dos tiempos mezclados en una proporción de 2 % (50:1).	
Relación gasolina a aceite de 50:1.	50:1

Llenado de aceite para cadena.	
El motor se detiene al desactivar la ignición con el interruptor de parada.	
Cebador.	
Estrangulador.	
Freno de cadena.	
Desbloqueo del freno de cadena.	
Bloqueo del freno de cadena.	
Freno de cadena: <ul style="list-style-type: none"> desbloqueo (izquierda) bloqueo (derecha) 	
Sentido de rotación de la cadena.	
Tensor de la cadena.	

Otros símbolos/etiquetas en la máquina se refieren a requisitos de certificación especiales para ciertos mercados.

El Período de cumplimiento de emisiones al que se hace referencia en la etiqueta de Cumplimiento de emisiones indica la cantidad de horas de funcionamiento en la que se ha demostrado que el motor cumple los requisitos de emisiones federales.

El mantenimiento, reemplazo o reparación de los dispositivos y sistemas de control de emisiones sistema puede ser realizado por cualquier establecimiento o persona de reparaciones de motores para uso fuera de carretera.



ADVERTENCIA: El escape del motor de este producto contiene sustancias químicas que en el Estado de California se consideran como causantes de cáncer, defectos de nacimiento u otros daños reproductivos.

CONOZCA SU MÁQUINA

LEA ESTE MANUAL DEL PROPIETARIO Y LAS REGLAS DE SEGURIDAD ANTES DE OPERAR LA MOTOSIERRA. Compare las ilustraciones con su unidad para familiarizarse con las ubicaciones de los diversos controles y ajustes. Conserve este manual para futuras consultas.

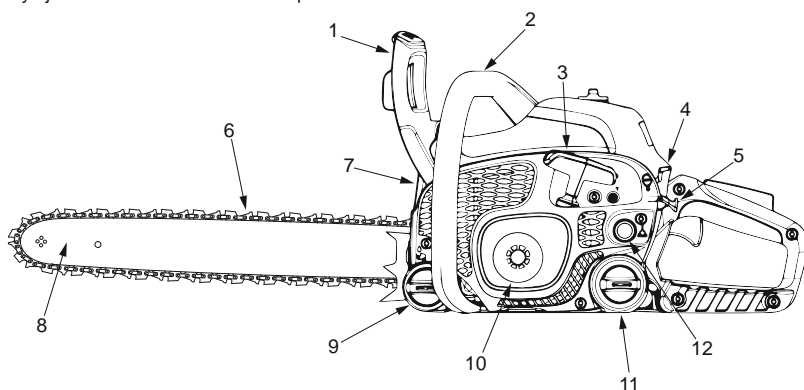

- | | |
|--|---|
| 1. Protección contra reculadas/Freno de cadena | 7. Silenciador |
| 2. Mango delantero | 8. Espada guía |
| 3. Cuerda de arranque | 9. Espada y tapón de aceite para cadena |
| 4. Interruptor de ENCENDIDO/PARADA | 10. Cuerpo del mecanismo de arranque |
| 5. Palanca de estrangulador/ralentí rápido | 11. Tapón de combustible |
| 6. Cadena | 12. Pera de cebado |

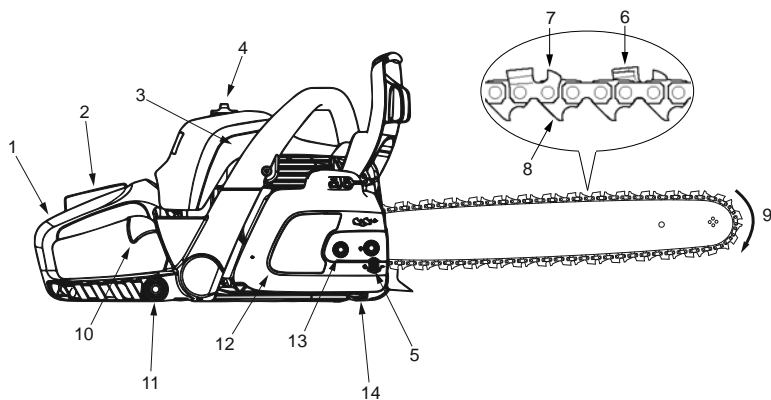

- | | |
|--------------------------------|--|
| 1. Mango trasero | 8. Eslabones de arrastre |
| 2. Fiador del acelerador | 9. Dirección de desplazamiento |
| 3. Cubierta del cilindro | 10. Gatillo del acelerador |
| 4. Cubierta del filtro de aire | 11. Herramienta del vástago de tensado de cadena (herramienta de espada) |
| 5. Tornillo de ajuste | 12. Cubierta del embrague |
| 6. Cortadoras | 13. Tuercas de la espada |
| 7. Calibre de profundidad | 14. Captor de cadena |

SEGURIDAD

⚠ ADVERTENCIA: Siempre desconecte el cable de la bujía y coloque el cable en algún lugar en el que no pueda estar en contacto con la bujía para evitar el arranque accidental durante la configuración, el transporte, los ajustes o las reparaciones, salvo los ajustes en el carburador.

INTRODUCCIÓN

Una motosierra es una herramienta de alta velocidad para cortar madera. Se deben tener precauciones especiales de seguridad para reducir el riesgo de accidentes.

Si no se siguen todas las normas y precauciones de seguridad, se pueden producir daños graves.

Si se producen situaciones que no están cubiertas en este manual, tenga cuidado y buen juicio. Si necesita ayuda, póngase en contacto con su taller de servicio autorizado o llame al servicio de atención al cliente.

PLANIFICACIÓN PARA EL FUTURO

- Lea este manual cuidadosamente hasta que entienda completamente todas las normas de seguridad, las precauciones y las instrucciones de funcionamiento y pueda seguir las antes de utilizar la unidad.
- Limite el uso de la sierra a usuarios adultos que entiendan y puedan seguir las normas de seguridad, precauciones e instrucciones de funcionamiento de este manual.
- Use equipo de protección. Siempre use calzado de seguridad con punta de acero y suela antideslizante, ropa ajustada, pantalones de seguridad, guantes antideslizantes reforzados, protección ocular como gafas de seguridad o pantalla facial antiempañamiento y con ventilación, un casco seguridad aprobado y barreras de sonido (tapones de oídos o silenciadores) para proteger su sistema auditivo. Los usuarios regulares deben tener revisiones médicas de su sistema auditivo con regularidad, ya que el ruido de la motosierra puede dañar la audición. Asegure su cabello sobre el nivel de los hombros.



- Mantenga todas las partes de su cuerpo lejos de la cadena cuando el motor está en marcha.
- Mantenga a los niños, las personas y los animales a un mínimo de 10 metros (30 pies) de distancia del área de trabajo. No permita que otras personas o animales estén cerca de la motosierra durante el arranque o el funcionamiento de esta.
- No maneje ni opere una motosierra si está cansado, enfermo o molesto, o si ha consumido alcohol, drogas o medicamentos. Debe estar en buena condición física y mentalmente alerta. Trabajar con una motosierra es agotador. Si tiene alguna enfermedad que pueda ser agravada por el trabajo arduo, consulte con su médico antes de usar una motosierra.

- Planifique cuidadosamente la operación de sierra de antemano. No comience el corte hasta que tenga un área de trabajo limpia, segura, y si está cortando árboles, una retirada planificada.

FUNCIONAMIENTO DE LA SIERRA

- No opere la motosierra con una sola mano. Usar la motosierra con una sola mano puede causar daños graves al operador, a sus ayudantes, a las personas que están en el lugar o a cualquier combinación de estas personas. Las motosierras deben usarse con las dos manos.
- Haga funcionar la motosierra solo en lugares al aire libre y bien ventilados.
- No opere la sierra desde una escalera o un árbol.

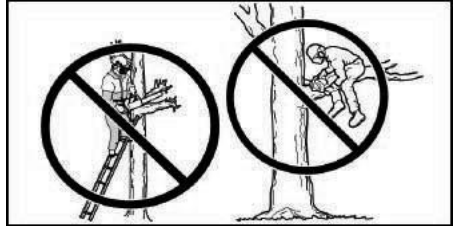

- Asegúrese de que la cadena no entrará en contacto con algún objeto mientras arranca el motor. Nunca intente arrancar la sierra cuando la espada guía está en un corte.
- No ejerza presión sobre la sierra al final del corte. Aplicar presión puede provocar que pierda el control al terminar el corte.
- Detenga el motor antes de dejar la sierra.
- No utilice una motosierra que esté dañada, mal ajustada, montada de forma incompleta e insegura. Siempre reemplace la espada, la protección para la mano o el freno de cadena de inmediato si se dañan, rompen o se retiran por algún otro motivo.
- La exposición a las vibraciones a través del uso prolongado de herramientas de mano a gasolina puede causar daños a los vasos sanguíneos o los nervios de los dedos, las manos y las articulaciones de las personas propensas a trastornos de la circulación y a las hinchazones anormales. El uso prolongado en condiciones de clima frío se ha relacionado con daños en los vasos sanguíneos en personas por lo demás sanas. Si se presentan síntomas como adormecimiento, dolor, pérdida de la fuerza, cambio en el color o la textura de la piel o pérdida de la sensibilidad en los dedos, las manos, o en las articulaciones, suspenda el uso de esta herramienta y busque atención médica. Un sistema de antivibración no garantiza la prevención de estos problemas. Los usuarios que utilizan herramientas motorizadas en forma continua y regular deben vigilar de cerca su condición física y el estado de las herramientas.
- Con el motor parado, transporte la motosierra con el silenciador lejos de su cuerpo, y la espada y cadena guía hacia atrás, preferiblemente con una cubierta.



MANTENIMIENTO DE LA SIERRA

- Asegúrese de que todo el mantenimiento a la motosierra sea realizado por un proveedor de servicios calificado, salvo para los artículos que se indican en la sección de mantenimiento de este manual. Por ejemplo, si se utilizan herramientas inapropiadas para retirar o sostener el volante al realizar mantenimiento al embrague, pueden producirse daños estructurales al volante y causar que este reviente.
- Asegúrese de que la cadena de sierra deje de moverse al soltar el gatillo del acelerador. Para la corrección, consulte la sección Ajuste del carburador.
- Nunca modifique su sierra de ninguna forma.
- Mantenga los mangos secos, limpios y libres de aceite o de mezcla de combustible.
- Mantenga las tapas de combustible y aceite, los tornillos y las fijaciones bien apretadas.
- Utilice solo accesorios y piezas de repuesto auténticos, como se recomienda.
- Algunas regiones requieren por ley que muchos de los motores de combustión interna estén equipados con una pantalla antichispas. Si está operando una motosierra en un estado o una localidad donde existan tales reglamentos, es su responsabilidad legal mantener las condiciones de funcionamiento de estos componentes. El no hacerlo es una violación de la ley. Consulte la sección MANTENIMIENTO para obtener instrucciones de mantenimiento de la pantalla antichispas.

MANEJO DEL COMBUSTIBLE

- No fume mientras manipula combustible o mientras opera la sierra.
- Elimine todas las fuentes de chispas o llamas en las áreas donde se mezcla o vierte el combustible. No se debe fumar, tener llamas o realizar trabajos que puedan provocar chispas. Permita que el motor se enfríe antes de volver a llenar el tanque de combustible.
- Siempre tenga un extintor de incendios disponible, por si fuera necesario.
- Mezcle y vierta el combustible en una zona al aire libre sobre el suelo desnudo; almacene el combustible en un lugar fresco, seco y bien ventilado, y utilice un contenedor aprobado y etiquetado para todos los propósitos relacionados con el combustible. Limpie todos los derrames de combustible antes de arrancar la sierra.
- Aléjese por lo menos 3 metros (10 pies) de distancia del sitio de preparación de combustible antes de arrancar el motor.
- Apague el motor y deje que la motosierra se enfríe en un área sin elementos combustibles, no la deje sobre hojas secas, paja, papel, etc. Lentamente quite el tapón de combustible y rellene la unidad.
- Almacene la unidad y el combustible en un área donde los vapores del combustible no puedan llegar a las chispas o llamas abiertas de calentadores de agua, motores eléctricos o interruptores, hornos, etc.

COMPRENSIÓN DE LA RECLADA

⚠ ADVERTENCIA: Evite la reculada, que puede provocar daños graves. La reculada es un movimiento repentino, hacia atrás o hacia arriba de la espada guía que ocurre cuando la cadena de sierra cerca de la punta superior de la espada guía entra en contacto con objetos como troncos o ramas, o cuando la madera se cierra y aprieta la motosierra en el corte. El contacto con un objeto extraño en la madera también puede causar la pérdida de control de la motosierra.

RECLADA GIRATORIA

La reculada giratoria puede ocurrir cuando la cadena móvil entra en contacto con un objeto en la punta superior de la espada guía. Este contacto puede causar que la cadena se entierre en el objeto, lo que detiene la cadena por un instante. El resultado es una rapidísima reacción contraria, que lanza la espada guía hacia arriba y hacia atrás, hacia el operador.

RECLADA DE APLASTAMIENTO

La reculada de aplastamiento puede ocurrir cuando la madera se cierra y aplasta la cadena de sierra en movimiento en el corte en la parte superior de la espada guía, y la cadena se detiene repentinamente. Esta súbita parada de la cadena tiene como resultado la inversión del impulso de la cadena utilizado para cortar madera y hace que la sierra se mueva en la dirección opuesta a la del giro de la cadena. La sierra se lanza en línea recta hacia atrás, hacia el operador.

TIRO

El tiro puede ocurrir cuando la cadena en movimiento entra en contacto con un objeto extraño en la madera en el corte a lo largo de la parte inferior de la espada guía y la cadena de sierra se detiene repentinamente. Esta súbita parada tira de la sierra hacia delante y lejos del operador y fácilmente podría causar que el operador pierda el control de la sierra.

REDUCIR LA POSIBILIDAD DE RECLADA

- Reconozca que la reculada puede ocurrir. Con una comprensión básica de la reculada, se puede reducir el elemento de sorpresa que contribuye a los accidentes.
- Nunca deje que la cadena en movimiento entre en contacto con algún objeto en la punta de la espada guía.
- Mantenga el área de trabajo libre de obstáculos, como otros árboles, ramas, piedras, vallas, tocones, etc. Elimine o evite cualquier obstrucción que la cadena de sierra podría golpear mientras está cortando. Cuando corta una rama, no deje que la espada guía entre en contacto con ramas u otros objetos a su alrededor.
- Mantenga su cadena de sierra afilada y bien tensada. Una cadena floja o desafilada puede aumentar la posibilidad de la reculada. Siga las instrucciones de afilado y mantenimiento de cadena del fabricante. Revise la tensión en intervalos regulares con el motor parado, nunca con el motor en marcha. Asegúrese de que las tuercas de la espada estén bien apretadas después de tensar la cadena.
- Comience y continúe cortando a toda velocidad. Si la cadena se mueve a una velocidad más lenta, hay más posibilidades de reculada.
- Use cuñas de plástico o de madera. Nunca use metal para sujetar el corte.
- Corte un tronco a la vez.
- Sea extremadamente cuidadoso al volver a entrar a un corte previo.
- No intente realizar cortes a partir de la puntera de la espada (rehundir).
- Tenga cuidado con los troncos inestables u otras fuerzas que puedan cerrar un corte y apretar la cadena o caer en ella.
- No gire la sierra al retirar la espada de un corte inferior de segmentado.
- Utilice la espada guía para reculada reducida y la cadena de baja reculada especificadas para su sierra.

MANTENER EL CONTROL

- Mantenga la sierra agarrada firmemente con ambas manos cuando el motor está en marcha y no la suelte. Un agarre firme lo ayudará a reducir la reculada y mantener el control de la sierra. Mantenga los dedos de su mano izquierda alrededor del manillar, y el pulgar izquierdo bajo la parte delantera de este. Mantenga la mano derecha completamente alrededor del mango trasero, sin importar si es diestro o zurdo. Mantenga su brazo izquierdo recto con el codo firme.
- Coloque su mano izquierda en la parte delantera del manillar para que esté en una línea recta con la mano derecha sobre el mango trasero para hacer cortes de seccionado. Nunca invierta la posición de sus manos para ningún tipo de corte.
- Distribuya su peso de forma pareja entre ambos pies.
- Párese levemente hacia la izquierda de la sierra para que su cuerpo no esté en una línea directa con la cadena cortante.
- No se estire demasiado. Podría ser arrastrado o perder el equilibrio y perder el control de la sierra.
- No corte por encima de la altura de los hombros. Es difícil mantener el control de la sierra por sobre la altura de los hombros.

CARACTERÍSTICAS DE SEGURIDAD PARA RECALADA

⚠ ADVERTENCIA: Las siguientes funciones se incluyen en la sierra para ayudar a reducir el riesgo de la reculada; sin embargo, estas características no eliminarán por completo este peligro. Como usuario de una motosierra, no confíe solamente en los dispositivos de seguridad. Debe seguir todas las precauciones de seguridad, instrucciones y mantenimiento incluidos en este manual para evitar la reculada y otras fuerzas que pueden causar daños graves.

ESPADAS GUÍA DE RECALADA REDUCIDA

La espada guía de reculada reducida se diseñó con una punta de radio pequeño que reduce el tamaño de la zona peligro de reculada en la puntera.

CADENA DE BAJA RECALADA

La cadena de baja reculada se diseñó con un calibre de profundidad y un eslabón de protección contorneados que desvían la fuerza de la reculada y permiten que la madera pase gradualmente sobre la cortadora.

PROTECCIÓN CONTRA RECALADAS

La protección contra reculadas está diseñada para reducir la posibilidad de que su mano izquierda entre en contacto con la cadena si la mano se desliza desde la parte delantera del manillar.

La distancia y la posición “en línea” de las manos provistas por los mangos delantero y trasero trabajan juntas para dar equilibrio y resistencia al controlar el pivote de la sierra hacia el operador ocurre una reculada.

FRENO DE CADENA

El del freno de cadena está diseñado para detener la cadena en el caso de reculada.

NOTA: No garantizamos, ni usted debe asumir, que el freno de la cadena lo protegerá en caso de una reculada. No dependa de los dispositivos integrados en la sierra. Usted debe usar la sierra correctamente y con cuidado para evitar la reculada.

Las reparaciones a las cadenas de freno deben ser llevadas a cabo por un taller de servicio autorizado. Lleve su unidad al lugar de compra, si la compró a un proveedor de servicios, o al taller de servicio autorizado maestro más cercano.

ARMADO

Se deben usar guantes protectores (no suministrados) durante el montaje.

NOTA: El freno de cadena debe desbloquearse antes de extraer o volver a instalar la cubierta del embrague en la motosierra. Para desbloquear el freno de cadena, tire de la protección contra reculadas hacia el mango delantero, en la medida de lo posible (ver ilustración).

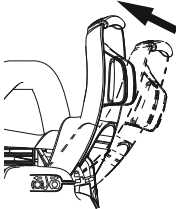

FIJACIÓN DEL APOYO DE CORTEZA

(Si no está ya conectado)

El apoyo de corteza puede usarse como pivote al hacer un corte.

1. Mueva el interruptor ENCENDIDO/PARADA hasta la posición PARADA.
2. Desbloqueo del freno de cadena.

3. Afloje y extraiga las tuercas del freno de cadena y la cubierta del embrague de la sierra.

NOTA: Si la cubierta del embrague no puede quitarse fácilmente de la motosierra, asegúrese de que el freno de cadena esté desbloqueado. Para comprobarlo, tire de la protección contra reculadas hacia el mango delantero, en la medida de lo posible.

4. Fije el apoyo de corteza con los dos tornillos, como se muestra en la figura.

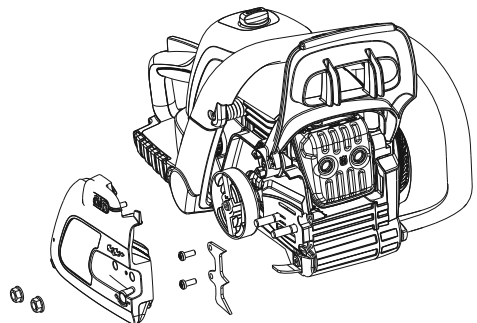

FIJACIÓN DE ESPADA Y CADENA

(Si no está ya conectado)

⚠ ADVERTENCIA: Si se recibe montada, repita todos los pasos para garantizar que su sierra está bien armada y que las fijaciones son seguras. Siempre use guantes al manipular la cadena. La cadena está afilada y puede producir cortes aun que no esté en movimiento.

1. Mueva el interruptor ENCENDIDO/PARADA hasta la posición PARADA.
2. Desbloquee del freno de cadena.
3. Afloje y extraiga las tuercas de la espada y la cubierta del embrague de la sierra.

NOTA: Si la cubierta del embrague no puede quitarse fácilmente de la motosierra, asegúrese de que el freno de cadena esté desbloqueado. Para comprobarlo, tire de la protección contra reculadas hacia el mango delantero, en la medida de lo posible.

4. Retire el espaciador plástico de transporte (si está presente).

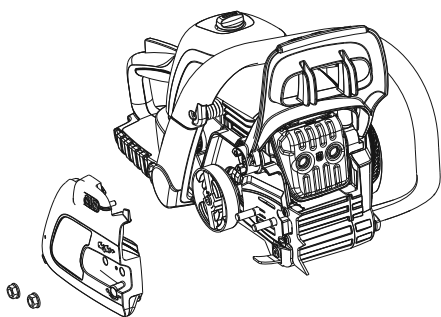

5. Se usan un pasador y un tornillo de ajuste para modificar la tensión de la cadena. Es muy importante cuando se arma la espada que el pasador de ajuste (A) pase a través del orificio del pasador inferior de la espada (B). Al girar el tornillo (C) se moverá el perno de ajuste hacia arriba y hacia abajo del tornillo. Localice el pasador de ajuste antes de comenzar a montar la espada en la sierra. Consulte la siguiente ilustración.

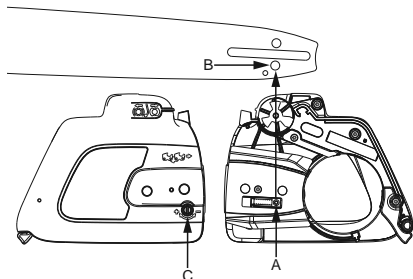

6. Utilice el extremo del destornillador de la herramienta de la espada para girar el tornillo de ajuste hacia la izquierda. Gire el tornillo hasta que el pasador de ajuste (A) se encuentre totalmente del lado derecho del bolsillo de desplazamiento de ajuste como se muestra en la vista anterior. Esto debe permitir que el pasador esté cerca de la posición correcta.

7. Deslice la espada guía en los tornillos de espada hasta que la espada guía se detenga contra el piñón del tambor del embrague.

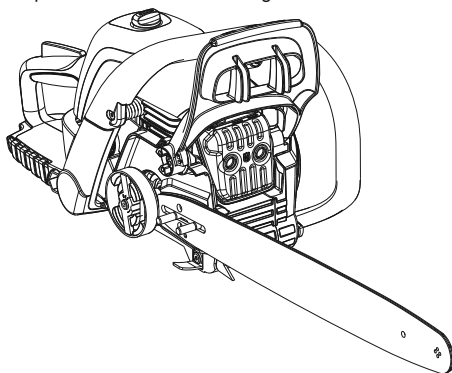

8. Retire con cuidado la batería del paquete. Sostenga la cadena con los eslabones de arrastre, como se muestra en la figura.

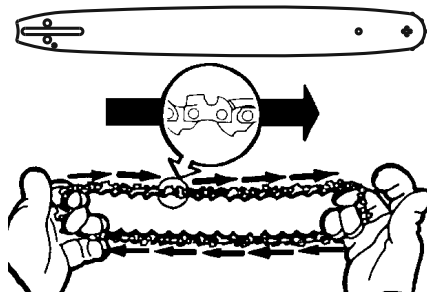

9. Coloque la cadena por encima y por detrás del tambor del embrague, ubique los eslabones de arrastre en el piñón del tambor de embrague.
10. Fije la parte inferior de los eslabones de arrastre entre los dientes del piñón en la punta de la espada guía.
11. Coloque los eslabones de arrastre en las ranuras de la espada.
12. Tire de la espada guía hacia delante hasta que la cadena quede bien ajustada en la ranura de la espada guía. Asegúrese de que todos los eslabones de arrastre estén en la ranura de la espada.
13. Ahora, instale la cubierta del embrague, asegurándose de que el pasador de ajuste esté colocado en el orificio inferior del pasador de la espada. Recuerde que este pasador mueve la espada hacia delante y hacia atrás a medida que el tornillo gira.

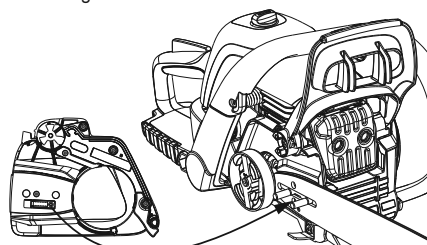

14. Instale las tuercas de la espada y apriete a mano solamente. Una vez que la cadena está tensada, necesitará apretar las tuercas de la espada.

TENSIÓN DE CADENA

(Incluidas las unidades con la cadena ya instalada)

⚠ ADVERTENCIA: Use guantes protectores cuando manipula la cadena. La cadena está afilada y puede producir cortes aunque no esté en movimiento.

NOTA: Cuando realice el ajuste de tensión de la cadena, asegúrese de que las tuercas de la espada se ajustan a mano solamente. Si intenta tensar la cadena cuando las tuercas de la espada están apretadas, se puede causar daño.

COMPROBACIÓN DE LA TENSIÓN

Utilice el extremo del destornillador de la herramienta de ajuste de tensado de cadena (herramienta de la espada) para mover la cadena alrededor de la espada guía. Si la cadena no gira, está demasiado apretada. Si la cadena está demasiado suelta, colgará debajo de la espada.

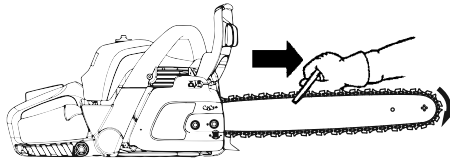

AJUSTE DE LA TENSIÓN

La tensión de la cadena es muy importante. Las cadenas se estiran con el uso. Esto es especialmente cierto durante las primeras veces que se usa la sierra. Revise siempre la tensión de la cadena antes de cada arranque de la motosierra.

1. Afloje las tuercas de la espada hasta que están manualmente ajustadas contra la cubierta del embrague.
2. Gire el tornillo de ajuste a la derecha hasta que la cadena hace contacto firme con el riel inferior de la espada guía.

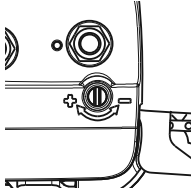

3. Con la herramienta de la barra, enrolle la cadena alrededor de la espada guía para asegurarse de que todos los eslabones están en la ranura de la espada.
4. Levante la punta de la espada guía para comprobar la holgura. Suelte la punta de la espada guía y, a continuación, gire el tornillo de ajuste 1/4 de vuelta a la derecha. Repita hasta eliminar la holgura.



5. Mientras levanta la punta de la espada guía, apriete firmemente las tuercas de la espada con la herramienta de la espada.

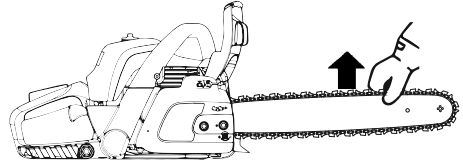

6. Utilice el extremo del destornillador de la herramienta de cadena para mover la cadena alrededor de la espada guía.
7. Si la cadena no gira, está demasiado apretada. Afloje ligeramente las tuercas de la espada y afloje la cadena girando el tornillo de ajuste 1/4 de vuelta a la izquierda. Apriete nuevamente las tuercas de la espada.
8. Si la cadena está demasiado suelta, colgará debajo de la espada guía. NO HAGA funcionar la sierra si la cadena está floja.

NOTA: La cadena está tensada correctamente cuando el peso de la cadena no hace que cuelgue por debajo de la espada guía (con la motosierra en posición vertical), pero la cadena se mueve libremente alrededor de la espada guía.

⚠ ADVERTENCIA: Si la sierra se opera con una cadena floja, esta podría saltar de la espada guía y causar daños graves al operador o a la cadena, dejándola inservible. Si la cadena salta fuera de la espada guía, inspeccione cada eslabón de arrastre en busca de daños. La cadena debe repararse o sustituirse si está dañada.

MANEJO DEL COMBUSTIBLE

CARGA DEL MOTOR CON COMBUSTIBLE

⚠ ADVERTENCIA: Quite el tapón de combustible lentamente cuando llene el recipiente de combustible.

IMPORTANTE: Este equipo está diseñado para funcionar con gasolina sin plomo de 87 octanos mínimo (AKI), mezclado con etanol hasta un 10 % en volumen (E-10). Antes de la operación, la gasolina debe ser mezclada con un aceite del motor sintético refrigerado por aire de 2 ciclos de buena calidad, diseñado para mezclarse en una proporción de 50:1.

NO UTILICE aceite automotriz o para barcos. Estos aceites producen daños en el motor. Cuando mezcle el combustible, siga las instrucciones impresas en el recipiente. Una vez que agregue el aceite a la

gasolina, agite el recipiente por unos segundos para asegurar que el combustible esté bien mezclado. Siempre lea y siga las normas de seguridad con respecto al combustible antes de abastecer su unidad. Compre combustible en cantidades que se puedan usar en 30 días para garantizar que no esté viejo al usarlo.

AVISO: Nunca use gasolina sola en la unidad. Esto causará daños permanentes al motor, y anulará la garantía limitada. No utilice combustibles alternativos como mezclas de etanol superiores al 10 % en volumen (E-15, E-85) o cualquier combustible mezclado con metanol. El uso de estos combustibles puede causar importantes problemas de durabilidad y rendimiento del motor.

Galones de gasolina	Aceite para motores de dos tiempos, onzas
1	2,6
2	5,2
5	13
10	26

LUBRICACIÓN DE ESPADA Y CADENA

La espada y cadena requieren una lubricación continua. La lubricación es proporcionada por el sistema de lubricación automático cuando el depósito de aceite está lleno. La falta de aceite causará que la espada y la cadena se arruinen rápidamente.

Muy poco aceite causará sobrecalentamiento, que se demostrará por el humo procedente de la cadena o la decoloración de la espada. En los climas fríos el aceite se espesa, por lo que es necesario adelgazar el aceite de espada y cadena con una pequeña cantidad (entre un 5 % y un 10 %) de combustible diésel o queroseno #1. El aceite de espada y cadena debe fluir libremente para que el sistema bombee suficiente aceite para lograr una lubricación adecuada.

El aceite de espada y cadena está recomendado para proteger su unidad contra un desgaste excesivo provocado por el calor y la fricción. Si no hay aceite para espada y cadena, use un aceite de grado SAE 30 de buena calidad.

- Nunca utilice aceite residual para la lubricación de la espada y la cadena.
- Siempre pare el motor antes de quitar el tapón de aceite.

ARRANQUE Y PARADA

FRENO DE CADENA

Compruebe que el freno de cadena está desbloqueado tirando de la protección contra reculadas hacia el mango delantero, en la medida de lo posible. El freno de cadena debe estar desbloqueado antes de cortar con la sierra.

⚠ ADVERTENCIA: La cadena no debe moverse cuando el motor funciona al régimen de ralentí. Si la cadena se mueve al régimen de ralentí, consulte AJUSTE DEL CARBURADOR en este manual.

⚠ ADVERTENCIA: Evite el contacto con el silenciador. Un silenciador caliente puede provocar quemaduras graves.

Para detener el motor, mueva el interruptor de ENCENDIDO/PARADA hasta la posición PARADA.

Para arrancar el motor sostenga la sierra firmemente sobre el suelo como se ilustra. Asegúrese de que la cadena pueda girar libremente sin entrar en contacto con ningún objeto.



⚠ ADVERTENCIA: No intente arrancar la motosierra arrojándola o dejándola caer. Si lo hace, el operador se arriesga a daños graves debido a la pérdida de control de la motosierra.

IMPORTANTE: Al tirar de la cuerda de arranque, no utilice el alcance total de la cuerda, ya que esto puede hacer que se rompa. No permita que la cuerda de arranque se retraiga toda de una vez. Sujete el manillar y deje que lo haga lentamente.

NOTA: Para arrancar en clima frío, arranque la unidad en posición de ESTRANGULAMIENTO COMPLETA; deje que el motor se caliente antes de apretar el acelerador.

NOTA: No intente cortar materiales con la palanca de estrangulamiento en la posición de ESTRANGULAMIENTO COMPLETA.

SUGERENCIA ÚTIL: Si el motor todavía no arranca después de seguir estas instrucciones, comuníquese con el servicio de atención al cliente.

ARRANCAR UN MOTOR FRÍO

NOTA: En los pasos siguientes, cuando la palanca del estrangulador se estira al máximo, el ajuste correcto del acelerador para el arranque se configura automáticamente.

- El freno de cadena debe estar bloqueado cuando se arranca la motosierra. Bloquee el freno moviendo la protección contra reculadas hacia delante.
- Mueva el interruptor ENCENDIDO/PARADA hasta la posición ENCENDIDO.
- Agarre el mango delantero con la mano izquierda. Sujete la motosierra en el suelo con el pie derecho atravesando el mango trasero.

NOTA: Hay un recordatorio de inicio simplificado con ilustraciones para describir cada paso en el borde trasero de la sierra.



1. Pulse el cebador 10 veces. El bulbo no necesita estar completamente lleno de combustible.
2. Tire de la palanca del estrangulador hasta la posición de estrangulamiento completa.
3. Tire de la empuñadura de arranque con la mano derecha y tire lentamente del cordón de arranque hasta que sienta resistencia (momento en que se traban los ganchos de arranque), y a continuación, tire con firmeza y rapidez 5 veces.

NOTA: Si el motor suena como si tratara de arrancar antes de tirar por quinta vez, deje de tirar y pase de inmediato a la etapa siguiente.

4. Empuje la palanca del estrangulador a la posición de estrangulamiento media.
5. Tire de la empuñadura de arranque con firmeza y rapidez hasta que arranque el motor.

Deje que el motor se caliente por 30 segundos aproximadamente. A continuación, apriete y suelte el acelerador para que el motor vuelva al régimen de ralentí.

NOTA: Compruebe que el freno de cadena está desbloqueado tirando de la protección contra reculadas hacia el mango delantero, en la medida de lo posible. El freno de cadena debe estar desbloqueado antes de cortar con la sierra. La motosierra está ahora lista para usar.

ARRANCAR UN MOTOR EN CALIENTE

Siga los pasos 1, 2, 4 y 5 en las instrucciones de arranque del motor frío.

⚠ ADVERTENCIA: La inhalación a largo plazo de los gases de escape del motor, la niebla que provoca el aceite para cadena y el polvo de serrín pueden representar un riesgo para la salud.

ARRANQUE DIFÍCIL

(o arranque de un motor ahogado)

El motor puede inundarse con demasiado combustible si no arranca tras tirar 10 veces. Se puede eliminar el combustible excesivo de los motores ahogados empujando completamente la palanca de estrangulamiento (a la posición ESTRANGULAMIENTO DESACTIVADO) y luego siguiendo el procedimiento de arranque de motor en caliente.

Asegúrese de que el interruptor rojo ENCENDIDO/PARADA esté en la posición de ENCENDIDO. El arranque podría requerir tirar la cuerda de arranque muchas veces, dependiendo del nivel de inundación de la unidad. Si el motor no arranca, consulte la TABLA DE SOLUCIÓN DE PROBLEMAS o llame al servicio de atención al cliente.

PARADA

Detenga el motor pulsando el interruptor de inicio/parada.

TÉCNICAS DE TRABAJO

PRACTICAR LOS CORTES

Practique cortando troncos pequeños usando las siguientes técnicas para acostumbrarse a usar su sierra antes de comenzar una operación de sierra mayor.

- Apriete el gatillo del acelerador y deje que el motor alcance la velocidad máxima antes de cortar.
- Comience a cortar con el marco de la sierra contra el tronco.
- Mantenga el motor a su velocidad máxima durante todo el tiempo en que esté cortando.
- Permita que la cadena corte por usted. Ejercer solo una ligera presión hacia abajo. Si fuerza el corte, puede causar daño a la espada, a la cadena o al motor.
- Suelte el gatillo del acelerador tan pronto como complete el corte, lo que permite que el motor entre en ralentí. Si pasa la sierra en plena aceleración sin una carga de corte, puede producirse un desgaste innecesario en la cadena, la espada y el motor. Se recomienda no operar el motor por más de 30 segundos con el acelerador al máximo.

⚠ ADVERTENCIA: Para evitar la puesta en marcha involuntaria, el sombrerete de bujía debe quitarse de la bujía cuando la máquina no está supervisada.

FRENO DE CADENA

⚠ ADVERTENCIA: Si la cinta de freno está demasiado delgada puede romperse cuando se activa el freno de cadena. Cuando la cinta de freno está rota, el freno de cadena no frena la cadena. El freno de cadena debe ser sustituido en un taller de servicio autorizado si alguna pieza está desgastada a menos de 0,5 mm (0,020 pulg.) de espesor. Las reparaciones en el freno de cadena deben ser llevadas a cabo por un taller de servicio autorizado.

Lleve su unidad al lugar de compra, si la compró a un proveedor de servicios, o al taller de servicio autorizado maestro más cercano.

Esta sierra está equipada con un freno de cadena. El freno está diseñado para detener la cadena si se produce reculada.

El freno de cadena activado por inercia está bloqueado si la protección contra reculadas se empuja hacia delante, ya sea manualmente (con la mano) o automáticamente (por un movimiento repentino).

Si el freno ya está bloqueado, se desbloquea tirando de la protección contra reculada hacia el mango delantero, en la medida de lo posible.

Al cortar con la sierra, el freno de cadena debe estar desbloqueado.

CONTROL DE LA FUNCIÓN DE FRENADO

NOTA: El freno de cadena se debe revisar varias veces por día. El motor debe estar en marcha para realizar este procedimiento.

Este es el único caso en que la sierra debe colocarse en el suelo con el motor en marcha.

Coloque la sierra sobre tierra firme. Agarre el mango trasero con la mano derecha y el mango delantero con la mano izquierda. Aplique el acelerador al máximo pisando a fondo el gatillo del acelerador. Active el freno de cadena girando la muñeca de la mano izquierda contra la protección de manos sin soltar el mango delantero. La cadena debe detenerse de inmediato.

- Para evitar perder el control cuando se haya completado el corte, no ejerza presión en la sierra al final del corte.
- Detenga el motor antes de dejar la sierra después de cortar.

TALAR UN ÁRBOL

PLANIFICACIÓN

⚠ ADVERTENCIA: Compruebe que no haya ramas rotas o muertas que puedan caer durante el corte y causar daños graves. No corte cerca de edificios o cables eléctricos si no sabe en qué dirección caerá el árbol, ni corte de noche, ya que no podrá ver bien, ni durante el mal tiempo, como la lluvia, nieve o fuertes vientos, etc. Si el árbol entra en contacto con cualquier línea de servicios públicos, debe notificar a la empresa correspondiente de inmediato.

Planifique cuidadosamente la operación de sierra de antemano.

Despeje el área de trabajo. Se necesita un área limpia alrededor del árbol para poder pisar con seguridad.

El operador de la motosierra debe mantenerse en el lado de terreno en subida ya que es probable que el árbol ruede o se deslice hacia abajo tras ser cortado.

Estudie las condiciones naturales que pueden causar que el árbol caiga en una dirección en particular.

Las condiciones naturales que pueden causar que un árbol caiga en una dirección en particular incluyen:

- La dirección y la velocidad del viento.
- La inclinación del árbol. La inclinación del árbol puede no ser aparente debido a terrenos irregulares o con pendientes. Utilice una plomada o un nivel para determinar la dirección de la inclinación del árbol.
- El peso y las ramas en un lado.
- Los árboles y los obstáculos a su alrededor.

Busque si hay deterioro y podredumbre. Si el tronco está podrido, puede romperse y caer hacia el operador. Compruebe que no esté roto o que no haya ramas muertas que puedan caer sobre usted durante el corte.

Asegúrese de que haya suficiente espacio para que caiga el árbol. Mantenga una distancia de unas 2 y media veces la longitud del árbol desde la persona o el objeto más cercanos. El ruido del motor puede ocultar un llamado de atención.

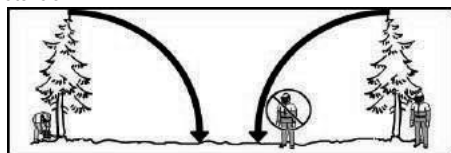

Retire la suciedad, las piedras sueltas, la corteza, los clavos, las grapas y el alambre del árbol que va a cortar. Planee una ruta de escape clara hacia atrás y en diagonal a la línea de caída. Anote la zona de peligro (1), la ruta de escape (2) y la dirección de la tala (3) en el siguiente diagrama.

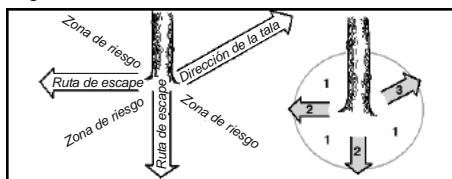

USAR EL MÉTODO DE MUESCA

El método de muesca se usa para talar árboles altos. Se corta una muesca en el lado del árbol en la dirección de caída deseada. Después de realizar un corte de derribo en el lado opuesto del árbol, el árbol tiende a caer en la muesca.

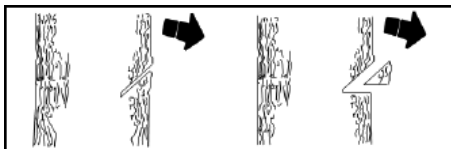

NOTA: Si el árbol tiene grandes raíces, retírelas antes de hacer la muesca. Si usa una sierra para extraer raíces, evite que la cadena de sierra entre en contacto con el suelo para que la cadena pierda su filo.

Haga el corte de muesca cortando la parte superior de la muesca primero. Corte 1/3 del diámetro del árbol. Luego complete el corte de la muesca en la parte inferior de la muesca. Cuando termine de cortar la muesca, extraiga la muesca de madera del árbol.

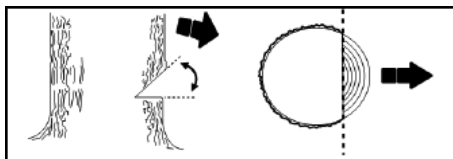

Tras extraer la madera de la muesca, haga el corte de derribo en el lado opuesto de la muesca. Esto se realiza haciendo un corte de aproximadamente 5 cm (2 pulg.) por sobre el centro de la muesca. Esto dejará suficiente madera sin cortar entre el corte de derribo y la muesca para formar una bisagra. Esta bisagra le ayudará a evitar que el árbol caiga en la dirección equivocada.

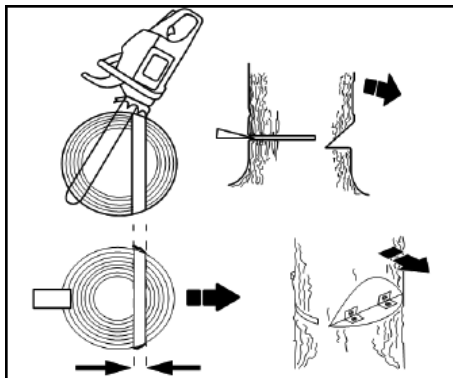

NOTA: Antes de terminar el corte de derribo, use cuñas para abrir el corte si es necesario para controlar la dirección de la caída. Para evitar reculadas y daños a la cadena, utilice cuñas de plástico o de madera, pero nunca cuñas acero o de hierro.

Esté atento a las señales de que el árbol está a punto de caer: crujidos, ensanchamiento del corte de derribo o movimiento de las ramas superiores.

A medida que el árbol comienza a caer, detenga la sierra, déjela y aléjese rápidamente por su ruta de escape planificada.

NO tale un árbol caído parcialmente con la sierra. Sea muy cauteloso con los árboles parcialmente caídos que pueden tener un mal soporte. Cuando un árbol no se cae por completo, deje la sierra y tire hacia abajo del árbol con un malacate para cables, aparejos, o un tractor.

CORTAR UN ÁRBOL CAÍDO (SEGMENTACIÓN)

"Segmentación" es el término que se utiliza para cortar un árbol caído al tamaño de tronco deseado.

⚠ ADVERTENCIA: No se coloque directamente sobre el tronco que va a cortar. Cualquier parte puede rodar y causar la pérdida del equilibrio y del control. No se coloque hacia abajo en la pendiente con respecto al tronco que va a cortar.

ASPECTOS IMPORTANTES:

- Corte un solo tronco a la vez.
- Corte la madera destrozada con mucho cuidado; pueden saltar trozos filosos de madera hacia el operador.
- Utilice un caballete para cortar troncos pequeños. Nunca permita que otra persona sostenga el tronco mientras lo corta y nunca sostenga el tronco con su pierna o pie.
- No corte en un área en el que estén enredados los troncos, las ramas y las raíces, como en un área de derribo por explosión. Arrastre los troncos a un área despejada antes de cortarlos sacando primero los troncos expuestos y limpios.
- Asegúrese de que la cadena no golpee el suelo o ningún otro objeto durante o después de cortar.

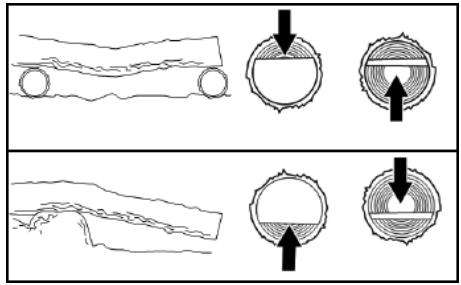

SEGMENTAR SIN SOPORTE

1. Realice un corte superior hasta 1/3 del diámetro del tronco.
2. Ruede el tronco y termine con un segundo corte superior.

NOTA: Tenga cuidado con los troncos con un lado comprimido, para evitar que se aplaste la sierra.

SEGMENTAR USANDO UN TRONCO O UN SOPORTE

1. Realice el primer corte en el lado comprimido del tronco. El primer corte debe abarcar 1/3 del diámetro del tronco.
2. Termine con el segundo corte.

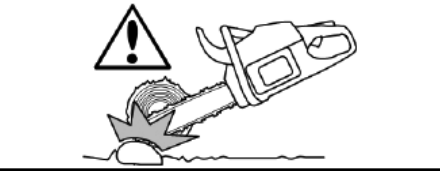
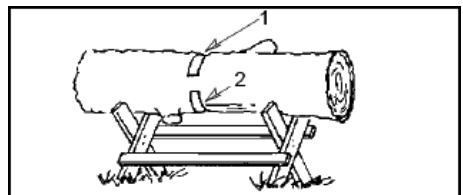
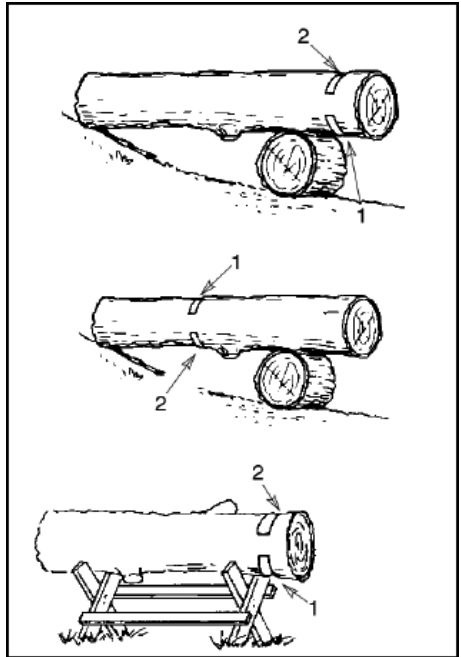

⚠ ADVERTENCIA: Si la sierra se queda atrapada o colgada en un tronco, no trate de sacarla a la fuerza. Puede perder el control de la sierra, lo que puede dar lugar a lesiones o daños en la sierra. Detenga la sierra, coloque una cuña de plástico o de madera en el corte hasta que la sierra se pueda sacar fácilmente. Reinicie la sierra y cuidadosamente vuelva a introducirla en el corte. Para evitar las reculadas y el daño a la cadena, no utilice una cuña de metal. No intente volver a arrancar la sierra cuando se encuentre atrapada o colgada en un tronco.



TIPOS DE CORTES DE SEGMENTACIÓN

El corte superior comienza en la parte superior del tronco con la parte inferior de la sierra contra el tronco. Cuando realice cortes superiores, aplique una leve presión hacia abajo.

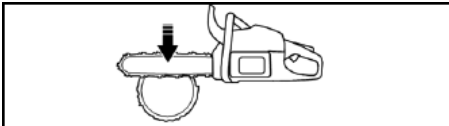

El corte inferior involucra realizar un corte en la parte inferior del tronco con la parte superior de la sierra contra el tronco. Cuando realice cortes inferiores, aplique una presión leve hacia arriba. Sostenga firmemente la sierra y mantenga el control. La sierra tenderá a empujar hacia atrás.

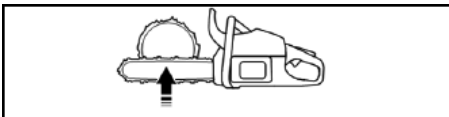

⚠ ADVERTENCIA: Nunca gire la sierra de cabeza para realizar un corte inferior. La sierra no se puede controlar en esa posición.

Siempre realice su primer corte en el lado comprimido del tronco. El lado comprimido del tronco es donde se concentra la presión del peso del tronco.

DESRAMADO Y PODA

⚠ ADVERTENCIA: Manténgase alerta y cuídense de la reculada. No permita que la cadena en movimiento entre en contacto con cualquier otra rama u objeto en la nariz de la espada guía cuando desrama o poda. Este tipo de contacto puede provocar daños graves.

⚠ ADVERTENCIA: Nunca se suba a un árbol para desramar o podar. No se suba a escaleras, plataformas, troncos o se pare en cualquier posición que pueda hacerle perder el equilibrio o el control de la sierra.

ASPECTOS IMPORTANTES

- Trabaje lentamente, sosteniendo firmemente la sierra con ambas manos. Asegúrese de pisar con seguridad y mantener el equilibrio.
- Tenga cuidado con los lazos. Los lazos son extremidades pequeñas que pueden atrapar la cadena y lanzarla hacia usted o hacerle perder el equilibrio. Sea extremadamente cuidadoso al cortar extremidades o materiales delgados.
- Tenga cuidado con los lazos. Tenga cuidado con las ramas dobladas o que están bajo presión. Evite ser golpeado por ramas o por la sierra cuando se libere la tensión en las fibras de la madera.
- Mantenga una zona de trabajo despejada. Saque las ramas del área frecuentemente para evitar tropezarse con ellas.

DESRAMADO

Siempre corte las extremidades de un árbol después de talarlo. Solo entonces se puede desramar de forma segura y adecuada.

Deje las extremidades más grandes bajo el árbol talado para brindar soporte al árbol mientras trabaja.

Empiece en la base del árbol talado y trabaje hacia la parte superior, cortando las ramas y las extremidades. Eliminar las extremidades pequeñas con un corte.

Mantenga el árbol entre usted y la cadena. Corte desde el lado opuesto del árbol a la rama que está cortando.

Retire las ramas más grandes y de apoyo con las técnicas de corte descritas en **SEGMENTACIÓN SIN SOPORTE**.

Utilice siempre un corte superior para cortar extremidades pequeñas y colgantes. Si se usa un corte inferior para las extremidades, estas pueden caer y aplastar la sierra.

PODA

⚠ ADVERTENCIA: Limite la poda de extremidades a la altura de los hombros o inferior. No corte las ramas que se encuentran por sobre el nivel de sus hombros. Haga que un profesional realice el trabajo.

1. Realice el primer corte a un tercio del camino a la parte inferior de la extremidad.
2. Realice el segundo corte hasta terminar de cortar a través de la extremidad.
3. Realice un tercer corte superior dejando un espacio de 2,5 cm a 5 cm (1 pulg. a 2 pulg.) desde el tronco del árbol.

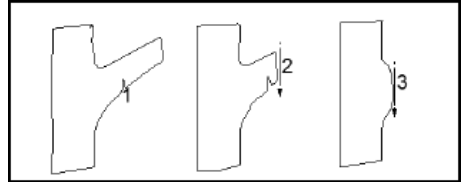

MANTENIMIENTO

⚠ ADVERTENCIA: Desconecte la bujía antes de realizar el mantenimiento, excepto para los ajustes del carburador.

Recomendamos que todos los servicios y ajustes que no figuran en este manual sean realizados por un taller de servicio autorizado o principal.

RECOMENDACIONES GENERALES

La garantía de esta unidad no cubre artículos que hayan sido objeto de abuso o negligencia por parte del operador. Para recibir todo el valor de la garantía, el operador debe realizar mantenimiento de la unidad según las instrucciones de este manual. Se deberán realizar varios ajustes de forma regular para realizar un mantenimiento adecuado de su unidad.

IMPORTANTE: Asegúrese de que todas las reparaciones, excepto las descritas en el manual de instrucciones, sean realizadas por un taller de servicio autorizado.

Si un taller de servicio no autorizado trabaja en el producto, la empresa no podrá pagar las reparaciones a través de la garantía. Es su responsabilidad mantener y realizar mantenimiento general.

PROGRAMA DE MANTENIMIENTO

Antes de cada uso

- Compruebe el nivel de mezcla de combustible
- Compruebe la lubricación de la espada
- Verifique la tensión de la cadena
- Compruebe el filo de la cadena
- Compruebe si hay piezas dañadas
- Compruebe si hay tapas sueltas
- Compruebe si hay sujetadores sueltos
- Compruebe si hay piezas sueltas

Cada 5 horas *

- Inspeccione y limpie el filtro de aire
- Inspeccione y limpie el freno de cadena
- Inspeccione y limpie la espada guía

Cada 25 horas *

- Inspeccione y limpie la pantalla anti chispas y el silenciador

Anualmente

- Reemplace la bujía
- Reemplace el filtro de combustible
- Reemplace el filtro de aire

* Cada una hora de funcionamiento se gastan aproximadamente 2 recipientes de combustible.

PROCEDIMIENTOS DE MANTENIMIENTO

COMPROBACIÓN PARA DETECTAR PIEZAS DAÑADAS O DESGASTADAS

Póngase en contacto con un taller de servicio autorizado para la sustitución de las piezas dañadas o desgastadas.

NOTA: Es normal que haya una pequeña cantidad de aceite bajo la sierra después de que el motor se detenga. Esto no se debe confundir con una fuga de aceite del depósito.

- Interruptor de ENCENDIDO/PARADA: asegúrese de que el interruptor de ENCENDIDO/PARADA funciona correctamente moviendo el interruptor a la posición PARADA. Asegúrese de que el motor se detiene; a continuación, vuelva a arrancarlo y continúe.
- Depósito de combustible: no use la sierra si el depósito de combustible presenta signos de deterioro o fugas.
- Depósito de aceite: no use la sierra si el depósito de aceite presenta signos de deterioro o fugas.

COMPROBACIÓN PARA DETECTAR PIEZAS Y SUJECIONES FLOJAS

- Tuercas de la espada
- Cadena
- Silenciador
- Protección del cilindro
- Filtro de aire
- Tornillos del manillar
- Montajes de vibración
- Cuerpo del mecanismo de arranque
- Protección contra reculadas

COMPROBACIÓN DEL FILO DE LA CADENA

Una cadena afilada hace astillas de madera. Una cadena desafilada hace polvo de aserrín y corta lentamente. Consulte AFILADO DE LA CADENA.

ESPADA GUÍA

Condiciones que requieren mantenimiento de la espada guía:

- La sierra corta hacia un lado o en un ángulo.
- Fue necesario ejercer presión sobre la sierra para realizar el corte.
- Suministro de aceite insuficiente para la espada/cadena.

Verifique la condición de la espada guía cada vez que afile la cadena. Una espada guía desgastada dañará la cadena y hará que sea difícil cortar.

Después de cada uso, asegúrese de que el interruptor de ENCENDIDO/PARADA esté en la posición PASADA y luego limpie todo el aserrín de la espada guía y el orificio del piñón.

Para mantener la espada guía:

1. Mueva el interruptor de ENCENDIDO/PARADA a PARADA.
2. Afloje y quite las tuercas y la tapa del embrague. Quite la espada y la cadena de la sierra.
3. Limpie los agujeros de aceite (A) y la espada ranura (B).

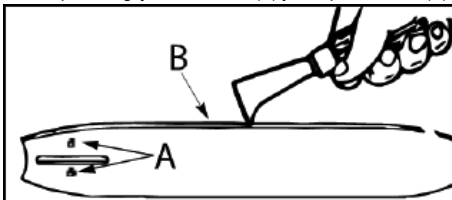

4. El biselado de la espada guía es un proceso normal de desgaste de carril. Retire estas las rebabas con una lija plana.
5. Cuando la parte superior del carril esta desnivelado, use una lija plana para restaurar los bordes y lados cuadrados.

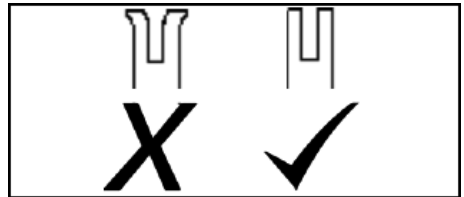

Reemplace la espada guía cuando la ranura esté desgastada, la espada guía está doblada o agrietada, o cuando ocurre un exceso de calefacción o rebaba en los carriles. Si es necesario reemplazarla, use solo la espada guía especificada para su sierra en las listas de piezas de reparación o en la etiqueta ubicada en la motosierra.

COMPROBACIÓN DEL NIVEL DE MEZCLA DE COMBUSTIBLE

Consulte CARGA DEL MOTOR CON COMBUSTIBLE en la sección OPERACIÓN.

LUBRICACIÓN

Consulte ACEITE DE ESPADA GUÍA Y CADENA en la sección OPERACIÓN.

INSPECCIÓN Y LIMPIEZA DE LA UNIDAD Y LAS ETIQUETAS

Después de cada uso, inspeccione la unidad completa para detectar piezas sueltas o dañadas. Limpie la unidad y las etiquetas con un paño humedecido con un detergente suave.

Limpie la unidad con un paño limpio y seco.

COMPROBACIÓN DEL FRENO DE CADENA

Consulte FRENO DE CADENA en la sección OPERACIÓN.

LIMPIEZA DEL FILTRO DE AIRE

⚠ ADVERTENCIA: No limpie el filtro con gasolina u otro disolvente inflamable, para evitar crear un riesgo de incendio o producir gases de escape tóxicos.

Un filtro de aire sucio reduce la vida útil y el rendimiento del motor y aumenta el consumo de combustible y los gases de escape tóxicos. Siempre limpie el filtro de aire después de 10 tanques de combustible o 5 horas de operación, lo que ocurra primero. Limpie más frecuentemente en condiciones polvorientas. Un filtro de aire usado nunca se puede limpiar completamente. Es recomendable reemplazar el filtro de aire por uno nuevo cada 50 horas de funcionamiento, o anualmente, lo que ocurra primero.

1. Afloje la perilla de la cubierta del filtro de aire. Quite la cubierta del filtro de aire.
2. Presione la abrazadera de alambre para soltar el filtro de aire. Quite el filtro de aire.
3. Limpie el filtro de aire con agua caliente y jabón. Enjuague con agua limpia y fresca. Seque completamente antes de reinstalar.
4. Vuelva a instalar el filtro de aire y coloque la abrazadera de alambre.

NOTA: Asegúrese de que el filtro de aire esté correctamente instalado y asentado en el bolsillo antes de colocar la abrazadera de alambre y reinstalar la cubierta del filtro de aire.

- Reinstale la cubierta del filtro de aire. Apriete la perilla firmemente.

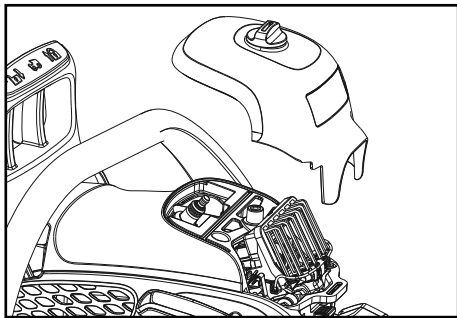

COMPROBACIÓN DEL SILENCIADOR Y LA PANTALLA ANTICHISPAS

A medida que se usa la unidad, se acumulan depósitos de carbono en el silenciador y la pantalla anti chispas, y se debe limpiar para evitar la creación de un riesgo de incendio o que afecte el rendimiento del motor.

Reemplace la pantalla anti chispas si se producen daños.

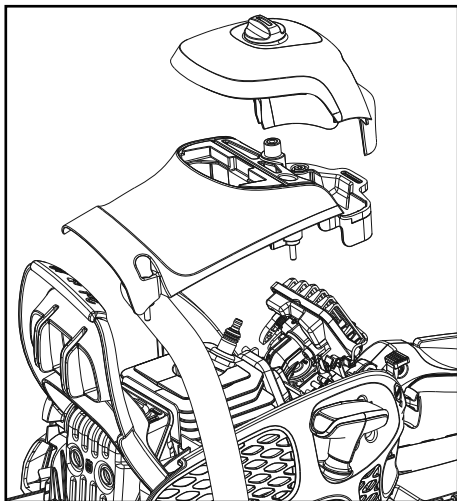

LIMPIEZA DE LA PANTALLA ANTICHISPAS

- Se requiere una limpieza cada 25 horas de funcionamiento o anualmente, lo que ocurra primero.
- Afloje la perilla de la cubierta del filtro de aire. Quite la cubierta del filtro de aire.
- Afloje los 3 tornillos de la cubierta del cilindro. Quite la tapa del cilindro.
- Afloje y quite el tornillo de la cubierta de salida de escape del silenciador.
- Quite la pantalla antichispas. Maneje la pantalla con cuidado para evitar daños.
- Limpie la pantalla anti chispas suavemente con un cepillo de alambre. Reemplace pantalla si encuentra daños.
- Reemplace cualquier pieza del silenciador rota o agrietada.
- Reinstale la pantalla antichispa.
- Vuelva a colocar el tornillo en la cubierta de salida de escape del silenciador.

- Vuelva a colocar la cubierta del cilindro y tres tornillos. Apriete con firmeza.
- Reinstale la cubierta del filtro de aire. Apriete la perilla firmemente.

REEMPLAZO DE LA BUJÍA

La bujía debe reemplazarse cada año para garantizar que el motor arranque más fácil y funcione mejor. La distribución del encendido es fija y no puede modificarse.

- Afloje la perilla de la cubierta del filtro de aire. Quite la cubierta del filtro de aire.
- Saque la funda de la bujía.
- Retire la bujía del cilindro y deséchela.
- Reemplace con la bujía apropiada y apriete firmemente con una llave de cubo.
- Vuelva a colocar la bujía.
- Reinstale la cubierta del filtro de aire. Apriete la perilla firmemente.

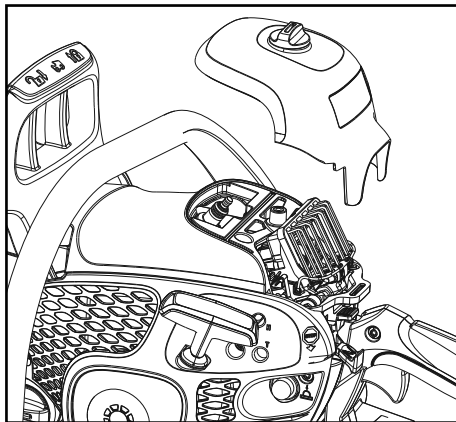

AJUSTE DEL CARBURADOR

⚠ ADVERTENCIA: La cadena se moverá durante la mayor parte de este procedimiento. Use su equipo de protección y observe todas las precauciones de seguridad. La cadena no debe moverse al régimen de ralentí.

El carburador se configuró cuidadosamente en la fábrica. Pueden ser necesarios ajustes si nota cualquiera de las siguientes condiciones:

- La cadena se mueve a velocidad de ralentí. Consulte el procedimiento de ajuste DEL RÉGIMEN DE RALENTÍ-T.
- La sierra no está en ralentí. Consulte el procedimiento de AJUSTE DEL RÉGIMEN DE RALENTÍ-T.

Régimen de ralentí

Deje el motor al ralentí. Si la cadena se mueve, el régimen de ralentí es demasiado rápido. Si el motor se detiene, el régimen de ralentí es demasiado lento. Modifique la velocidad hasta que el motor funcione sin movimiento de la cadena (ralentí demasiado rápido) o calado (ralentí demasiado lento). El tornillo del régimen de ralentí se encuentra en la zona de arriba de la pera de cebado y está etiquetado como "T".

- Gire el tornillo de ralentí (T) hacia la derecha para aumentar el régimen del motor.
- Gire el tornillo de ralentí (T) hacia la izquierda para disminuir el régimen del motor.

Si necesita más asistencia o no está seguro sobre cómo llevar a cabo este procedimiento, comuníquese con el taller de servicio autorizado o llame al servicio de atención al cliente.

SISTEMA REFRIGERANTE

Para mantener la temperatura de trabajo lo más baja posible, la máquina está equipada con un sistema refrigerante.

El sistema refrigerante consta de:

- Toma de aire en el motor de arranque

- Placa guía de aire
- Aletas en el volante
- Aletas de refrigeración en el cilindro
- Cubierta del cilindro (dirige el aire frío sobre el cilindro)

Limpie el sistema de refrigeración con un cepillo después de cada uso, más a menudo en condiciones exigentes. Un sistema refrigerante sucio o bloqueado da como resultado el sobrecalentamiento del equipo que provoca daños en el pistón y el cilindro.

AFILADO DE LA CADENA

La cortadora

La parte cortante de una cadena de sierra se denomina cortadora, formada por un diente de corte (A) y un calibre de profundidad (B).

La distancia en altura entre ellos determina la profundidad de corte (C).

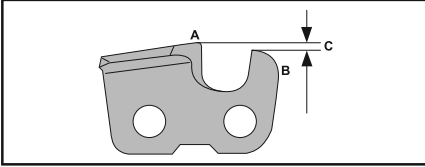

Hay tres medidas que considerar para el afilado del diente de corte:

- Ángulo de afilado.

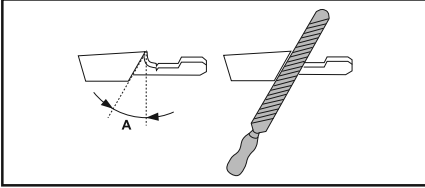

- Ángulo de corte.

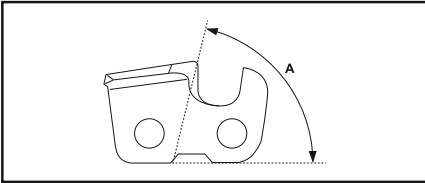

- Posición de la lima.

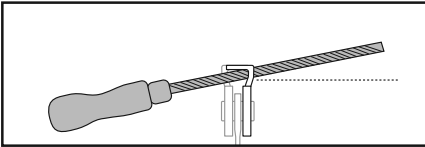

- Diámetro de la lima redonda.

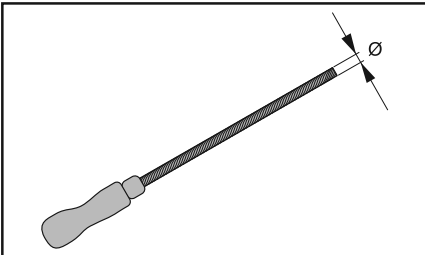

Afilado de los dientes de corte

Utilice una lima redonda y un calibrador de afilado para afilar los dientes de corte. Consulte la sección DATOS TÉCNICOS de este manual para obtener información

sobre las dimensiones recomendadas de la lima y el calibrador de la cadena de sierra instalada en el producto.

1. Asegúrese de que la cadena de sierra está correctamente tensada. Con un tensado insuficiente, la cadena tiene inestabilidad lateral, lo cual dificulta el afilado correcto.
2. Afile primero todos los dientes de un lado. A continuación, use la lima en los dientes de corte de la cara interior y reduzca la presión del movimiento de retorno.
3. Gire el producto y afile los dientes del otro lado.
4. Afile todos los dientes a la misma longitud. Si solo quedan 4 mm (5/32") de la longitud de los dientes de corte, la cadena de sierra está desgastada y debe cambiarse.

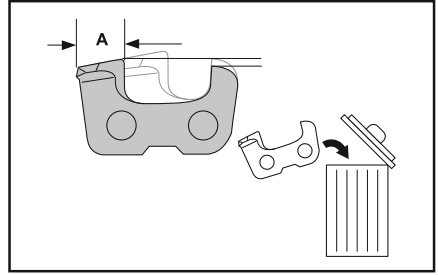

Para ajustar el calibre de profundidad

Afile los dientes de corte antes de ajustar el calibre de profundidad. Al afilar el diente de corte (A), se reduce el calibre de profundidad (C). Para mantener una capacidad máxima de corte, hay que bajar el calibre de profundidad (B) al nivel recomendado. Consulte la sección DATOS TÉCNICOS de este manual para averiguar el ajuste del calibre de profundidad correcto para su cadena en particular.

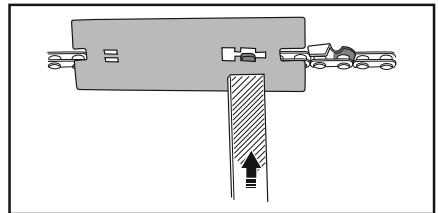
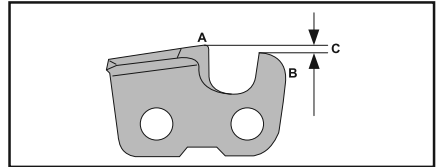

NOTA: Esta recomendación presupone que la longitud de los dientes de corte no se ha reducido anormalmente.

Utilice una lima plana y un calibrador de profundidad para ajustar el calibre de profundidad.

1. Ponga el calibrador de profundidad por encima de la cadena de sierra. En el envase del calibrador de profundidad hay instrucciones sobre su empleo.
2. Utilice la lima plana para limar el sobrante de la parte sobresaliente del talón de profundidad. La profundidad de corte es correcta cuando no se nota resistencia alguna al pasar la lima sobre el calibrador.

SOLUCIÓN DE PROBLEMAS

TABLA DE SOLUCIÓN DE PROBLEMAS

⚠ ADVERTENCIA: Siempre debe detener la unidad y desconectar la bujía antes de realizar las soluciones recomendadas a continuación, excepto los recursos que requieren el funcionamiento de la unidad.

PROBLEMA	CAUSA	SOLUCIÓN
El motor no arranca o funciona solo por unos segundos después de arrancar.	<ol style="list-style-type: none"> 1. Interruptor de encendido en la posición de apagado. 2. Motor ahogado. 3. Depósito de combustible vacío. 4. La bujía no se enciende. 5. El combustible no llega al carburador. 	<ol style="list-style-type: none"> 1. Gire el interruptor de encendido a la posición de ENCENDIDO. 2. Consulte "Arranque difícil" en la sección ARRANQUE Y PARADA. 3. Llene el depósito con la mezcla de combustible adecuada. 4. Instale una bujía nueva. 5. Busque si el filtro de combustible tiene basura; reemplácelo. Verifique si la línea de combustible está torcida o partida; repárela o reemplácela.
El motor no funciona en ralentí correctamente.	<ol style="list-style-type: none"> 1. Ajuste el régimen de ralentí. 2. Ajuste el carburador. 	<ol style="list-style-type: none"> 1. Consulte "Ajuste del carburador" en la sección de MANTENIMIENTO. 2. Póngase en contacto con un taller de servicio autorizado.
El motor no se acelera, le falta potencia, o se para bajo una carga de trabajo.	<ol style="list-style-type: none"> 1. Filtro de aire sucio. 2. Bujía sucia. 3. Freno de cadena activado. 4. Ajuste el carburador. 	<ol style="list-style-type: none"> 1. Limpie o reemplace el filtro de aire. 2. Limpie o reemplace la bujía y reconfigure el espacio de la bujía. 3. Desacople el freno de cadena. 4. Póngase en contacto con un taller de servicio autorizado.
El motor humea demasiado.	<ol style="list-style-type: none"> 1. Demasiado aceite mezclado con gasolina. 	<ol style="list-style-type: none"> 1. Vacíe el depósito de combustible y llénelo con la mezcla de combustible adecuada.
La cadena se mueve a velocidad de ralentí.	<ol style="list-style-type: none"> 1. Ajuste el régimen de ralentí. 2. Repare el embrague. 	<ol style="list-style-type: none"> 1. Consulte "Ajuste del carburador" en la sección de MANTENIMIENTO. 2. Póngase en contacto con un taller de servicio autorizado.
La cubierta del embrague no encaja correctamente.	<ol style="list-style-type: none"> 1. El freno de cadena está activado. 	<ol style="list-style-type: none"> 1. Consulte "Reajustar el freno de cadena" en la sección de SOLUCIÓN DE PROBLEMAS.

REAJUSTE DEL FRENO DE CADENA

Si la cubierta del embrague se ha retirado accidentalmente mientras el freno de cadena está bloqueado, el freno de cadena debe estar desbloqueado para poder montar la cubierta del embrague sin tocar el tambor del embrague.

Alinee las muescas de la herramienta de espada de forma que encajen en el eslabón giratorio del freno.

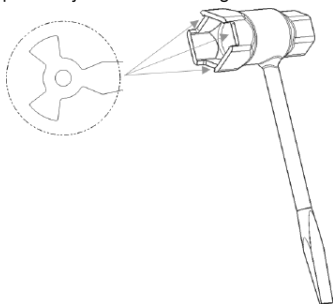

AVISO: El resorte del freno de cadena está bajo tensión. Tenga cuidado al reajustar el freno.

Para restablecer el freno, gire el enlace a la derecha hasta que se detenga. Nota: No sostenga la cinta de freno mientras intenta restablecerlo.

El eslabón delantero estará en su posición girada hacia abajo cuando el freno de la cadena está desbloqueado.

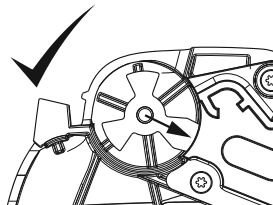

ALMACENAMIENTO

Lleve a cabo los siguientes pasos después de cada uso:

- Deje enfriar el motor y fije la unidad antes de almacenar o transportar.
- Almacene la motosierra y el combustible en un área ventilada donde los vapores del combustible no puedan llegar a las chispas o llamas abiertas de calentadores de agua, motores eléctricos o interruptores, hornos, etc.
- Almacene la motosierra con todos los protectores en su lugar y colóquela de modo que ningún objeto afilado accidentalmente pueda causar lesiones.
- Almacene la motosierra fuera del alcance de los niños.

ALMACENAMIENTO ANUAL

Prepare la unidad para guardarla al final de la temporada o si no se va a utilizar durante 30 días o más.

Si va a guardar la motosierra durante un largo período:

- Límpiela detenidamente antes de su almacenamiento.
- Almacene en una zona limpia y seca.
- Aceite ligeramente las superficies metálicas externas y la espada guía.
- Lubrique la cadena y envuelva en papel pesado o paño.

SISTEMA DE COMBUSTIBLE

En CARGA DEL MOTOR CON COMBUSTIBLE en la sección OPERACIÓN de este manual, consulte la etiqueta denominada IMPORTANTE acerca del uso de alconafta en su motosierra.

El estabilizador de combustible es una alternativa aceptable para disminuir la formación de depósitos de goma de combustible durante el almacenamiento. Añada estabilizador a la gasolina en el depósito de combustible o en el recipiente de almacenamiento de combustible.

Siga siempre las instrucciones sobre la mezcla que se encuentra en el recipiente del estabilizador. Haga funcionar el motor durante al menos 5 minutos después de añadir el estabilizador.

MOTOR

- Quite la bujía y vierta 1 cucharadita de aceite para motor de 2 tiempos a través de la apertura de la bujía. Tire lentamente de la cuerda de arranque de 8 a 10 veces para distribuir el aceite.
- Reemplace la bujía con una nueva del tipo y rango térmico recomendados.
- Limpie el filtro de aire.
- Compruebe toda la unidad para detectar flojedad de tornillos, tuercas y pernos. Cambie todas las piezas dañadas, desgastadas o rotas.
- Al comienzo de la siguiente temporada, use únicamente combustible nuevo que tenga la proporción correcta de nafta y aceite.

OTROS

- No almacene la gasolina de una temporada a la siguiente otra.
- Reemplace el contenedor de gasolina si empieza a oxidarse.

DATOS TÉCNICOS

PR5020 (LDAV50MC)

Motor

Cilindrada, cm ³	50,2
Diámetro de cilindro, mm	44
Carrera, mm	33
Régimen de ralentí, rpm	2800-3200
Potencia, kW	2,1/9000

Sistema de encendido

Bujía	Husqvarna HQT-1 • Brisk PR17YC
Distancia entre los electrodos, mm	0,6

Combustible y sistema de lubricación

Capacidad del depósito de combustible, cm ³	425
Capacidad de la bomba de aceite a 9000 rpm, en ml/min	13
Capacidad del depósito de aceite, cm ³	295
Tipo de bomba de aceite	Automática

Peso

Motosierra sin espada ni cadena, tanques vacíos	5,9 kg (13,0 lb)
---	------------------

Emisiones sonoras (consulte la nota 1)

Nivel de potencia acústica, medido en dB(A)	102
Nivel de potencia acústica, medida en dB(A) - Australia	84
Nivel de potencia acústica, L _{WA} garantizado en dB(A) - Europa	122

Niveles sonoros (consulte la nota 2)

Nivel de presión acústica equivalente en el oído del operador, dB(A)	104
--	-----

Niveles de vibración equivalentes, un hveq (consulte la nota 3)

Mango delantero, m/s ²	8,70
Mango trasero, m/s ²	9,78

Cadena/espada

Longitud de la espada estándar	50 cm (20 pulg.)
Longitudes de la espada recomendadas	50 cm (20 pulg.)
Longitud de corte utilizable	50 cm (20 pulg.)
Paso	3/8
Espesor de los eslabones de arrastre	1,3 mm (0,05 pulg.)
Tipo de piñón de arrastre/número de dientes	Spur/7
Velocidad de la cadena a potencia máxima, m/seg	27,8

Nota 1: Las emisiones sonoras en el medio ambiente medidas como potencia acústica (L_{WA}) en conformidad con la directiva 2000/14/EC.

Nota 2: El nivel de presión acústica equivalente, de acuerdo con la norma ISO 22868, se calcula como el total de energía de tiempo ponderado para diferentes niveles de presión de sonido bajo diversas condiciones de trabajo. La dispersión estadística típica para el nivel de presión acústica equivalente es una desviación estándar de 1 dB (A).

Nota 3: El nivel de vibración equivalente, de acuerdo con la norma ISO 22867, se calcula como el total de energía de tiempo ponderado para diferentes niveles de vibración bajo diversas condiciones de trabajo. Los datos informados para nivel de vibración equivalente tienen una dispersión estadística típica (desviación estándar) de 1 m/s².

COMBINACIÓN DE CADENA DE LA SIERRA Y ESPADA GUÍA

El siguiente equipo de corte está aprobado para los modelos abarcados en este manual.

Modelo	Espada		Número de pieza de la cadena	CKA sin freno de cadena
	Número de pieza	Longitud		
PR5020	578133803	50 cm (20 pulg.)	545196401	17

COMBINACIONES DE LIMADO DE LA CADENA DE SIERRA Y CADENA DE SIERRA

Tipo de cadena	Tamaño de la lima redonda	Ajuste del calibre de profundidad	Ángulo de corte de la placa superior	Ángulo de la placa lateral	Ángulo de limado de la placa superior	Ángulo de la guía de la lima
US 83 G	7/32" (5.5 mm)	.025" (0.635 mm)	60°	60°	25°	10°



POULAN PRO

Manuel d'utilisation PR5020



AVERTISSEMENT! Lire et respecter toutes les règles de sécurité et les instructions d'utilisation avant d'utiliser ce produit. Le fait de ne pas respecter les consignes du manuel d'utilisation pourrait causer des blessures graves.

Guide de démarrage rapide

Remarque : Le produit peut différer légèrement de l'élément illustré.



Mélange de 2,6 oz. d'huile entièrement synthétique de catégorie 2 avec 1 gallon d'essence pour obtenir un mélange à 50:1. Bien agiter. Verser le mélange dans le réservoir de carburant.

MISE EN GARDE : Ne pas utiliser d'autres carburants, notamment les mélanges d'éthanol à plus de 10 % par volume (E-15, E-85) ou tout carburant additionné de méthanol.



Remplir le réservoir d'huile pour guide et chaîne.

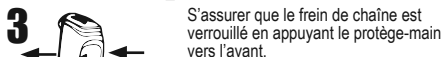

S'assurer que le frein de chaîne est verrouillé en appuyant le protège-main vers l'avant.

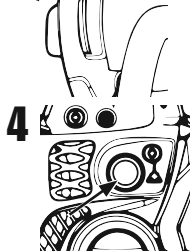

Appuyer lentement 10 fois sur la pompe d'amorçage (purge d'air).

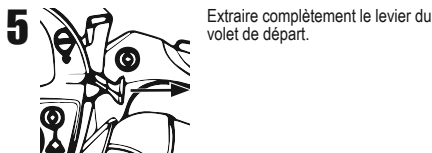

Extraire complètement le levier du volet de départ.

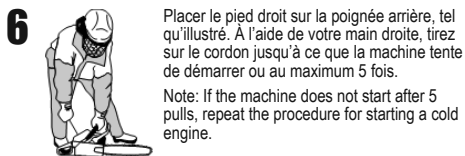

Placer le pied droit sur la poignée arrière, tel qu'illustré. À l'aide de votre main droite, tirez sur le cordon jusqu'à ce que la machine tente de démarrer ou au maximum 5 fois.

Note: If the machine does not start after 5 pulls, repeat the procedure for starting a cold engine.

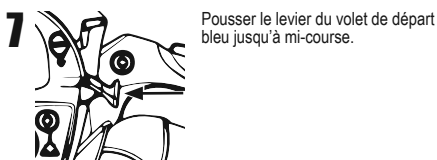

Pousser le levier du volet de départ bleu jusqu'à mi-course.



Tirer le cordon de démarrage jusqu'à ce que le moteur démarre.



Laisser le moteur réchauffer pendant 30 secondes.



S'assurer que le frein de chaîne est déverrouillé en remettant le protège-mains en place.

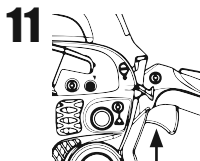

Appuyer sur la commande des gaz pour régler le régime de ralenti normal. La scie à chaîne est à présent prête à être utilisée.

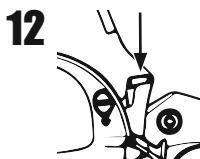

À la fin de l'utilisation de la scie, pousser le commutateur rouge à la position STOP (ARRÊT).

DÉMARRAGE D'UN MOTEUR CHAUD

4 + 5 + 7 + 8

REMARQUE : si le produit ne redémarre pas, le problème pourrait venir du carburant surchauffé. Pour régler ce problème, essayez la procédure suivante:

1. Poser le produit dans un endroit frais à l'abri des rayons du soleil.
2. Laisser l'outil refroidir pendant au moins 20 minutes.
3. Appuyez sur la pompe d'amorçage (purge d'air) de manière répétée de 10 à 15 secondes.
4. Suivez la procédure de démarrage à froid.

Répétez cette procédure si le problème persiste.

REMARQUE : toujours utiliser du carburant saisonnier frais et réduire le temps de fonctionnement durant des températures exceptionnellement chaudes pour la saison.

IMPORTANT:

- Ne jamais laisser la scie à chaîne entrer en contact avec le sol ou la saleté lors de l'utilisation. Cela émoussera complètement la chaîne et nécessitera l'installation d'une nouvelle chaîne.
- À chaque démarrage de la scie à chaîne, vérifier au préalable la tension de la chaîne. Vérifier la tension d'une chaîne neuve après les 15 premières minutes d'utilisation. Se reporter au manuel pour obtenir des instructions sur la tension de la chaîne.

SYMBOLES

Cet outil à moteur peut être dangereux! Toute utilisation négligente ou inappropriée peut avoir de graves conséquences.	
Il importe de lire attentivement et de bien assimiler les instructions avant d'utiliser l'outil.	
Toujours utiliser les équipements de protection appropriés : <ul style="list-style-type: none"> • un dispositif de protection des yeux tel qu'un écran antibuée, des lunettes de protection ventilées ou un écran facial • un casque de sécurité rigide agréé • des dispositifs antibruit (bouchons à oreille ou silencieux) pour protéger l'audition 	
Ne jamais faire fonctionner une scie à chaîne en la tenant d'une seule main.	
L'opérateur doit utiliser les deux mains pour faire fonctionner la scie à chaîne.	
Éviter tout contact entre l'extrémité du guide-chaîne et un objet quelconque.	
Valeur de rebond maximal mesurée.	
Niveau de pression sonore pondérée à 7,5 mètres (25 pieds), conformément à la directive « Protection of the Environment Operations (Noise Control) Regulation 2008 » de l'Australie (NSW). Cette valeur figure sur l'étiquette.	
Émissions sonores dans l'environnement conformément aux directives de la Communauté européenne. Ces valeurs figurent dans la section DONNÉES TECHNIQUES et sur l'étiquette.	
Ce produit est conforme aux normes CE applicables.	
Ce produit est conforme aux normes CCE applicables.	
Ce produit est conforme aux réglementations de l'Australie en matière de compatibilité électromagnétique.	
Utiliser un mélange d'essence sans plomb et d'huile deux temps à un rapport de 2 % (50:1).	
Mélange essence-huile à 50:1.	50:1

Remplissage de l'huile de chaîne.	
Pour couper le moteur, couper le contact à l'aide du commutateur d'arrêt.	
Amorceur.	
Commande de l'étrangleur.	
Frein de chaîne.	
Désactivation du frein de chaîne.	
Activation du frein de chaîne.	
Frein de chaîne : <ul style="list-style-type: none"> • désactivé (gauche) • activé (droite) 	
Sens de déplacement de la chaîne.	
Tendeur de chaîne.	

Les autres symboles et autocollants apposés sur la scie se rapportent aux exigences en matière de certification pour certains marchés.

La période de conformité aux normes d'émissions indiquée sur les étiquettes de conformité aux normes d'émissions se rapporte au nombre d'heures de fonctionnement du moteur qui répond aux exigences fédérales en matière d'émissions.

N'importe quel établissement ou agent de réparation de moteur non routier peut effectuer l'entretien, le remplacement et la réparation des dispositifs et du système de contrôle des émissions.



AVERTISSEMENT! Les gaz d'échappement du moteur de ce produit contiennent des substances chimiques considérées par l'État de la Californie comme étant cancérigènes et susceptibles de causer des malformations congénitales et autres effets nuisibles sur les organes reproducteurs.

COMPOSANTS DE LA MACHINE

LISEZ CE MANUEL D'INSTRUCTIONS ET LES RÈGLES DE SÉCURITÉ AVANT D'OPÉRER VOTRE SCIE À CHAÎNE. Comparez les illustrations avec votre machine afin de connaître l'emplacement des différents réglages et commandes. Conservez ce manuel aux fins de référence.

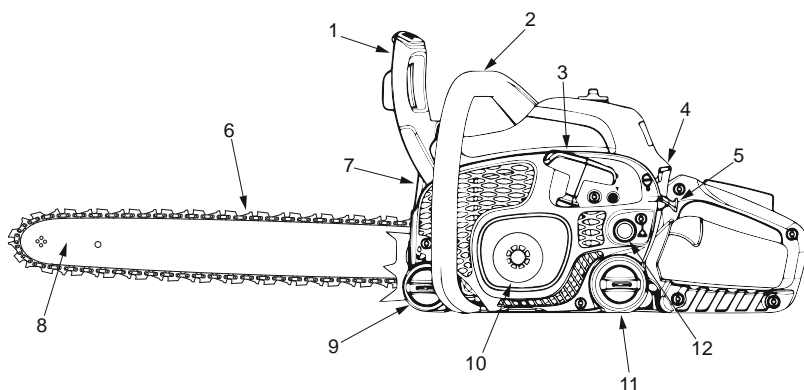

- | | |
|---|--|
| 1. Protège-main avant/Frein de chaîne | 7. Silencieux |
| 2. Poignée avant | 8. Guide-chaîne |
| 3. Cordon de démarrage | 9. Bouchon de remplissage d'huile pour guide et chaîne |
| 4. Commutateur marche-arrêt | 10. Boîtier du démarreur |
| 5. Levier du volet de départ/ralenti accéléré | 11. Bouchon du réservoir |
| 6. Chaîne | 12. Ampoule de l'amorceur |

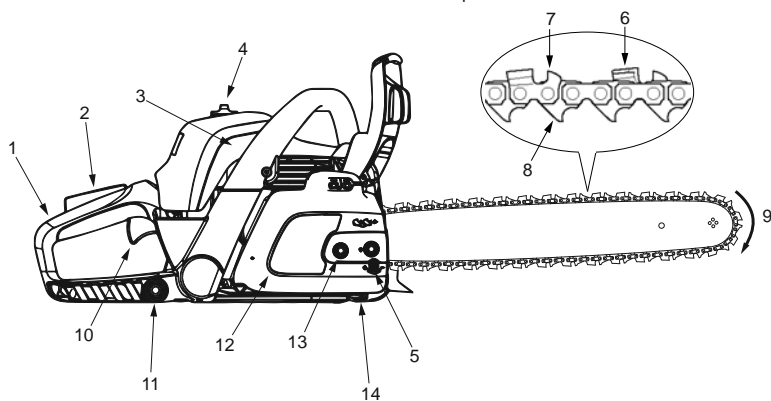

- | | |
|-----------------------------------|--|
| 1. Poignée arrière | 8. Maillons d'entraînement |
| 2. Verrouillage de l'accélérateur | 9. Sens de déplacement de la chaîne |
| 3. Couvercle de cylindre | 10. Commande des gaz |
| 4. Couvercle du filtre à air | 11. Outil de réglage de chaîne (outil multifonction) |
| 5. Vis de réglage | 12. Couvercle d'embrayeur |
| 6. Couteaux | 13. Écrous du guide-chaîne |
| 7. Jauge de profondeur | 14. Capteur de chaîne |

SÉCURITÉ

⚠ AVERTISSEMENT! Pour éviter tout départ accidentel pendant l'installation, le transport, le réglage ou la réparation, à l'exception du réglage du carburateur, toujours débrancher le fil de bougie et le placer de façon à ce qu'il ne touche pas la bougie.

INTRODUCTION

Une scie à chaîne est un outil de découpe du bois à haute vitesse. Il faut respecter des précautions de sécurité particulières afin de réduire les risques d'accident. Le non-respect de toutes les règles et précautions de sécurité peut causer des blessures graves. Si des situations non couvertes dans ce manuel se produisent, être prudent et faire preuve de bon sens. Pour obtenir de l'aide, communiquer avec un concessionnaire agréé ou appeler le service à la clientèle.

PLANIFIER

- Avant d'essayer d'utiliser l'appareil, lire attentivement ce manuel jusqu'à comprendre et pouvoir suivre toutes les règles de sécurité, les précautions et instructions d'utilisation fournies.
- Limiter l'utilisation de la scie aux usagers adultes qui comprennent et peuvent suivre les règles de sécurité, les précautions et instructions d'utilisation décrites dans le présent manuel.
- Porter un équipement de protection. Toujours utiliser des chaussures à embout d'acier avec des semelles antidérapantes; des vêtements bien ajustés; des pantalons de sécurité; des gants à usage intensif antidérapants; un dispositif de protection des yeux tel qu'un écran antibuée, des lunettes de protection ventilées ou un écran facial; un casque de sécurité rigide agréé et des dispositifs antibruit (bouchons à oreille ou silencieux) pour protéger l'audition. Les utilisateurs réguliers doivent faire vérifier régulièrement leur ouïe, car le bruit de la scie à chaîne peut nuire à l'audition. Attacher les cheveux longs pour les maintenir au-dessus des épaules.



- Lorsque le moteur est en marche, tenir toutes les parties du corps à l'écart de la chaîne.
- Tenir les enfants, les passants et les animaux à au moins 10 m (30 pi) à l'écart de la zone de travail. Ne pas laisser des personnes ou des animaux à proximité de la chaîne à scie pendant qu'on la démarre ou l'utilise.
- Ne pas manipuler ou utiliser la scie à chaîne en cas de fatigue, de maladie et de contrariété, ou sous l'effet de l'alcool, de la drogue ou de médicaments. Il faut être en bonne condition physique et mentale. Le travail avec la scie à chaîne est pénible. En cas d'interdiction de travaux fatigants pour des questions de santé, consulter un médecin avant d'utiliser une scie à chaîne.

- Planifier soigneusement l'opération de sciage. Avant de démarrer la coupe, s'assurer que la zone de travail est dégagée, que le sol offre un soutien ferme et, pour abattre des arbres, qu'un chemin de fuite est planifié.

UTILISATION DE LA SCIE

- Ne pas utiliser la scie à chaîne d'une seule main. L'utilisation avec une seule main peut causer des blessures graves pour l'opérateur, les assistants et les passants. Une scie à chaîne est conçue pour être utilisée avec deux mains.
- Utiliser la scie à chaîne dans une zone extérieure bien ventilée.
- Ne pas utiliser la scie en montant sur une échelle ou sur un arbre.

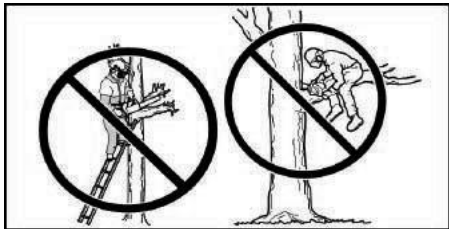

- S'assurer que la chaîne n'entre pas en contact avec un objet quelconque pendant le démarrage du moteur. Ne jamais essayer de démarrer la scie alors que le guide-chaîne se trouve dans une coupe.
- Ne pas appliquer une pression sur la scie à la fin de la coupe. Le fait d'appliquer une pression peut causer une perte de contrôle à la fin de la coupe.
- Arrêter le moteur avant d'abaisser la scie.
- Ne pas utiliser une scie à chaîne endommagée, mal ajustée ou non assemblée de façon complète et sûre. Toujours remplacer immédiatement la barre, la chaîne, le protège-main et le frein de chaîne s'ils sont endommagés, brisés ou retirés.
- L'exposition à des vibrations suite à une utilisation prolongée d'outils manuels à essence pourrait endommager les vaisseaux sanguins et les nerfs des doigts, des mains et des articulations des personnes sujettes aux problèmes de circulation sanguine ou de gonflements anormaux. L'utilisation prolongée par temps froid a été associée à l'endommagement des vaisseaux sanguins chez les personnes en bonne santé. En cas d'apparition de symptômes tels que l'engourdissement, la douleur, la perte de force, le changement de la couleur ou de la texture de la peau ou la perte de sensation dans les doigts, les mains ou les articulations, cesser d'utiliser cet outil et consulter un médecin. Un système antivibration ne garantit pas l'évitement de ces problèmes. Les opérateurs qui utilisent des outils électriques de manière permanente et régulière doivent suivre de près leur condition physique et l'état de cet outil.
- Après avoir coupé le moteur, transporter à la main la scie à chaîne en tenant le silencieux à l'écart du corps et le guide-chaîne et la chaîne orientés vers l'arrière, recouverts de préférence d'un protège-chaîne.



ENTRETIEN DE LA SCIE

- Faire entretenir toutes les scies à chaîne, à l'exception des éléments répertoriés dans la section Entretien de ce manuel, par un technicien du concessionnaire agréé. Par exemple, si des outils inappropriés sont utilisés pour retirer ou tenir le volant lors de l'entretien de l'embrayage, des dégâts structurels au volant peuvent se produire et provoquer sa rupture.
- S'assurer que la scie à chaîne s'immobilise lorsque la commande des gaz est relâchée. En cas de problème, se reporter à la rubrique RÉGLAGE DU CARBURATEUR.
- Ne jamais modifier la scie en aucune façon.
- Maintenir les poignées sèches, propres et exemptes d'huile ou de mélange de carburant.
- Maintenir les bouchons de carburant et d'huile, les vis et les pièces d'attache solidement serrés.
- Utiliser seulement les accessoires et des pièces de rechange d'origine recommandés.
- Certaines régions sont dotées de lois qui exigent que plusieurs moteurs à combustion interne soient équipés d'une grille pare-étincelles. L'opérateur d'une scie à chaîne dans une localité où de telles réglementations existent est légalement responsable du maintien de l'état de fonctionnement de ces pièces. Le non-respect de cette consigne constitue une violation de la loi. Pour obtenir des renseignements sur l'entretien de la grille pare-étincelles, se reporter à la section ENTRETIEN.

MANIPULATION DU CARBURANT

- Ne pas fumer en manipulant du carburant ou en utilisant la scie.
- Dans les zones de déversement ou de mélange du carburant, éliminer toutes les sources d'étincelles et de flammes. Éviter de fumer, de créer des flammes nues ou d'effectuer des travaux qui pourraient provoquer des étincelles. Laisser le moteur refroidir avant de remplir le réservoir.
- Toujours avoir des extincteurs disponibles, car vous pourriez en avoir besoin.
- Mélanger et verser le carburant dans une zone située en plein air sur un sol nu; entreposer le carburant dans un endroit frais, sec et bien ventilé et utiliser un conteneur homologué et marqué pour tout ce qui a trait au carburant. Essuyer tous les déversements de carburant avant de démarrer la scie.
- Se déplacer à au moins 3 mètres (10 pieds) du site ravitaillement en carburant avant de démarrer le moteur.
- Couper le moteur et laisser la scie refroidir dans un endroit non combustible et non sur des feuilles sèches, de la paille ou du papier, etc. Retirer lentement le bouchon du réservoir de carburant et faire le plein de l'appareil.
- Entreposer la scie et le carburant dans un endroit où les vapeurs de carburant ne peuvent pas atteindre les étincelles ou les flammes nues provenant du chauffage, des moteurs électriques ou des commutateurs, des fours, etc.

DESCRIPTION DE L'EFFET DE REBOND

⚠ AVERTISSEMENT! Les effets de rebond peuvent causer des blessures graves. L'effet de rebond est un mouvement brusque vers l'arrière, vers le haut ou vers l'avant du guide-chaîne, qui se produit lorsque l'extrémité supérieure du guide-chaîne entre en contact avec un objet tel qu'une bille ou une branche, ou lorsque le bois se referme et coince la scie à chaîne dans la coupe. Le contact avec un objet étranger dans le bois peut également causer la perte de contrôle de la scie à chaîne.

EFFET DE REBOND ROTATIF

L'effet de rebond rotatif peut se produire lorsque la chaîne en mouvement entre en contact avec un objet à l'extrémité supérieure du guide-chaîne. Ce contact peut faire plonger la chaîne dans l'objet et la bloquer pendant un instant. Il en résulte une réaction fulgurante qui rejette le guide de guidage vers le haut et l'arrière, en direction de l'opérateur.

EFFET DE REBOND LINÉAIRE

L'effet de rebond linéaire peut se produire lorsque le bois se referme et coince la scie à chaîne en mouvement dans la coupe sur le haut du guide-chaîne, ce qui entraîne l'arrêt brusque de la scie à chaîne. Cet arrêt brutal de la chaîne entraîne l'inversion de la force de la chaîne utilisée pour couper le bois et provoque le déplacement de la scie dans le sens opposé de rotation de la chaîne. La scie est entraînée directement vers l'arrière en direction de l'opérateur.

COINCEMENT

Le coincement peut se produire lorsque la chaîne en mouvement entre en contact avec un objet étranger dans la coupe sur le bas du guide-chaîne, ce qui entraîne l'arrêt brusque de la scie à chaîne. Cet arrêt brutal tire la scie vers l'avant dans le sens opposé à l'opérateur et pourrait facilement amener celui-ci à perdre le contrôle de la scie.

RÉDUCTION DES RISQUES D'EFFET DE REBOND

- Veiller en tout temps à éviter les effets de rebond. Une compréhension élémentaire des effets de rebond permet de réduire l'élément de surprise qui contribue aux accidents.
- Ne jamais laisser une chaîne en mouvement entrer en contact avec un objet quelconque à l'extrémité du guide-chaîne.
- Garder la zone de travail exempte de tout obstacle tel que d'autres arbres, des branches, des rochers, des clôtures, des souches d'arbre, etc. Éliminer ou éviter toute obstruction que la scie à chaîne pourrait heurter lors de la coupe. Pour couper une branche, ne pas laisser la barre de guidage entrer en contact avec des branches ou d'autres objets environnants.
- Garder la scie à chaîne affûtée et correctement tendue. Une chaîne lâche ou émoussée peut augmenter le risque d'effet de rebond. Suivre les recommandations du fabricant en matière d'affûtage et d'entretien de la chaîne. Vérifier la tension à intervalles réguliers après avoir coupé le moteur, jamais lorsque le moteur tourne. Après avoir tendu la chaîne, s'assurer que les écrous du guide-chaîne sont bien serrés.
- Démarrer et continuer la découpe à pleine vitesse. Le risque d'effet de rebond augmente lorsque la chaîne se déplace à une vitesse plus lente.
- Utiliser des coins en plastique ou en bois. Ne jamais utiliser un objet métallique pour tenir la coupe ouverte.
- Couper une bille à la fois.
- Faire preuve d'extrême prudence lorsque la chaîne attaque de nouveau du bois précédemment coupé.
- Ne pas essayer de couper en commençant par l'extrémité du guide-chaîne (coupes en plongeon).
- Prêter attention aux billes en mouvement et aux autres éléments qui pourraient fermer la coupe, coincer la chaîne ou tomber dans la chaîne.
- Ne pas tourner la scie pour retirer la barre d'une entaille de direction en effectuant un sciage en travers.
- Utiliser le guide-chaîne à faible effet de rebond et la chaîne à faible risque de rebond spécifiés pour la scie.

MANTIEN DU CONTRÔLE

- Tenir fermement la scie avec les deux mains lorsque le moteur est en marche et éviter qu'elle s'échappe. Cela permet de réduire le risque d'effet de rebond et de garder le contrôle de la scie. Garder les doigts de la main gauche autour de la poignée de guidon avant et le pouce gauche sous celle-ci. Qu'on soit droitier ou gaucher, fermer la main droite complètement autour de la poignée arrière. Garder le bras gauche aligné avec le coude ferme.
- Pour effectuer un sciage en travers, placer la main gauche sur la poignée de guidon avant de sorte qu'elle s'aligne avec la main droite sur la poignée arrière. Ne jamais inverser les positions droite et gauche, quel que soit le type de coupe.
- Se tenir de sorte que le poids soit uniformément équilibré sur les deux pieds.
- Se tenir légèrement du côté gauche de la scie afin d'éviter que le corps se trouve directement aligné avec la chaîne de coupe.
- Ne pas trop se pencher en avant. Ceci permet d'éviter d'être entraîné et de perdre l'équilibre ou le contrôle de la scie.
- Ne pas couper au-dessus de la hauteur des épaules. Il est difficile de maintenir le contrôle de la scie au-dessus de la hauteur des épaules.

FONCTIONS DE SÉCURITÉ RELATIVES AUX EFFETS DE REBOND

⚠ AVERTISSEMENT! Les fonctions suivantes sont intégrées sur la scie pour aider à réduire le risque d'effet de rebond; elles n'éliminent cependant pas totalement ce danger. En tant qu'opérateur de scie à chaîne, ne pas compter seulement sur les dispositifs de sécurité. Suivre toutes les consignes de sécurité, les instructions et les directives d'entretien de ce manuel pour éviter les effets de rebond et les autres forces qui peuvent causer des blessures graves.

GUIDE-CHAÎNE À FAIBLE EFFET DE REBOND

Le guide-chaîne à faible effet de rebond est conçu avec une pointe de petit rayon, ce qui réduit la taille de la zone de risque d'effet de rebond sur l'extrémité du guide-chaîne.

CHAÎNE À FAIBLE RISQUE DE REBOND

Une chaîne à faible risque de rebond est conçue avec une jauge de profondeur profilée et une tringlerie de protection qui réoriente la force de l'effet de rebond et permet au bois d'épouser progressivement le dispositif de coupe.

PROTÈGE-MAIN AVANT

Le protège-main avant est conçu pour réduire le risque que la main gauche entre en contact avec la chaîne si elle glisse de la poignée de guidon avant.

La combinaison de la distance et de « l'alignement » des mains, assurés par les poignées avant et arrière, fournit l'équilibre et crée une résistance lors du contrôle du pivotement de la scie vers l'opérateur en cas d'effet de rebond.

FREIN DE CHAÎNE

Le frein de la chaîne est conçu pour arrêter la chaîne en cas d'effet de rebond.

REMARQUE : Nous ne déclarons pas et il ne faut pas supposer que le frein de chaîne protégera l'opérateur en cas d'effet de rebond. Ne se fier à aucun des dispositifs intégrés dans la scie. Utiliser la scie correctement et prudemment pour éviter les effets de rebond.

Les réparations sur le frein de chaîne doivent être effectuées par un concessionnaire agréé. Si la chaîne a été achetée chez un concessionnaire, le rapporter au lieu d'achat, sinon l'apporter chez le prestataire de service agréé le plus proche.

MONTAGE

Porter des gants de protection (non inclus) lors du montage.

REMARQUE : Le frein de chaîne doit être désactivé pour pouvoir déposer ou reposer le couvercle d'embrayage de la scie à chaîne. Pour désactiver le frein de chaîne, tirer le protège-main avant vers la poignée avant aussi loin que possible (voir l'illustration).

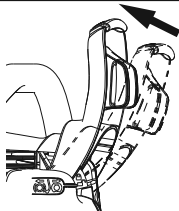

REMARQUE : Si le couvercle de l'embrayage ne peut pas être aisément déposé de la scie à chaîne, vérifier que le frein de chaîne est bien désactivé en tirant le protège-main avant vers la poignée avant le plus loin possible.

4. Fixer la griffe d'abattage à l'aide des deux vis, tel qu'illustré.

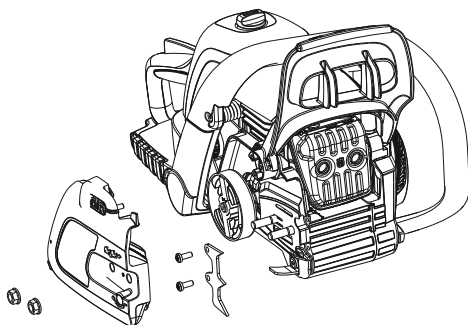

FIXATION DE LA GRIFFE D'ABATTAGE

(le cas échéant)

La griffe d'abattage peut être utilisée comme pivot lors d'une coupe.

1. Déplacer le commutateur marche-arrêt à la position STOP (arrêt).
2. Désactiver le frein de chaîne.
3. Desserrer et retirer les écrous du frein de chaîne et le couvercle de l'embrayage de la scie.

FIXATION DU GUIDE-CHAÎNE ET DE LA CHAÎNE

(le cas échéant)

⚠ AVERTISSEMENT Si la scie reçue est déjà assemblée, répéter toutes les étapes pour vérifier qu'elle est correctement montée et que toutes les fixations sont bien serrées. Toujours porter des gants lors de la manipulation de la chaîne. Celle-ci est très tranchante et peut vous couper même lorsqu'elle est immobile!

1. Déplacer le commutateur marche-arrêt à la position STOP (arrêt).
2. Désactiver le frein de chaîne.
3. Desserrer et retirer les écrous du guide-chaîne et le couvercle de l'embrayage de la scie.

REMARQUE : Si le couvercle de l'embrayage ne peut pas être aisément déposé de la scie à chaîne, vérifier que le frein de chaîne est bien désactivé en tirant le protège-main avant vers la poignée avant le plus loin possible.

4. S'il y a lieu, retirer l'espaceur d'expédition en plastique.

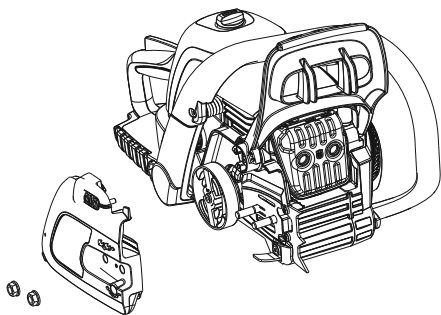

5. Une goupille et une vis de réglage permettent de régler la tension de la chaîne. Lors du montage du guide-chaîne, il est très important que la goupille de réglage (A) traverse l'ouverture de goupille inférieure du guide-chaîne (B). Tourner la vis (C) pour déplacer la goupille de réglage vers le haut et vers le bas de la vis. Repérer cette goupille de réglage avant de commencer à monter le guide-chaîne sur la scie. Voir l'illustration suivante.

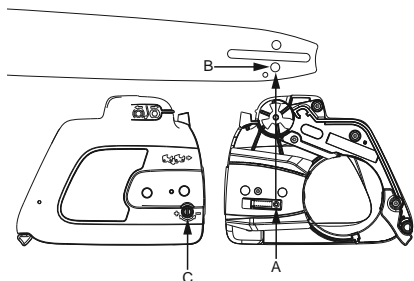

6. Utiliser le côté tournevis de l'outil multifonction pour tourner la vis de réglage en sens antihoraire. Tourner la vis jusqu'à ce que la goupille de réglage (A) se trouve complètement sur le côté droit de l'ouverture de réglage de course, tel qu'illustré ci-dessus. Cela devrait rapprocher la goupille de la position adéquate.

7. Faire glisser le guide-chaîne sur les boulons du guide-chaîne jusqu'à ce qu'il bute contre le pignon du tambour d'embrayage.

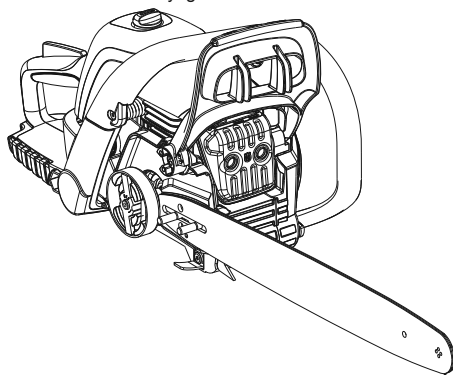

8. Retirer soigneusement la chaîne de l'emballage. Tenir la chaîne avec les maillons d'entraînement tel qu'illustré.

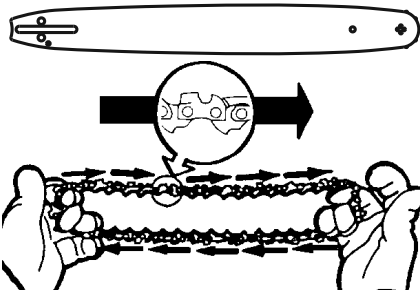

9. Placer la chaîne sur et derrière le tambour d'embrayage, en plaçant les maillons d'entraînement dans le pignon du tambour d'embrayage.
10. Placer le côté inférieur des maillons d'entraînement entre les dents du pignon de l'extrémité supérieure du guide-chaîne.
11. Insérer les maillons d'entraînement de la chaîne dans la rainure du guide-chaîne.
12. Tirer le guide-chaîne vers l'avant jusqu'à ce que la chaîne soit tendue dans la rainure du guide-chaîne. Vérifier que tous les maillons d'entraînement sont dans la rainure du guide-chaîne.
13. Installer ensuite le couvercle de l'embrayage en s'assurant que la goupille de réglage est bien positionnée dans l'orifice de goupille inférieur du guide-chaîne. Il importe de se souvenir que cette goupille déplace le guide-chaîne vers l'avant ou l'arrière en fonction du déplacement de la vis.

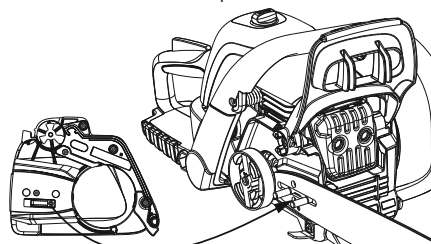

14. Installer les écrous du guide-chaîne et serrer à la main uniquement. Une fois la chaîne tendue, ces écrous devront être serrés à nouveau.

TENSION DE LA CHAÎNE

(y compris les scies dont la chaîne est déjà montée)

⚠ AVERTISSEMENT : Portez toujours des gants de sécurité lorsque vous manipulez la chaîne. Celle-ci est très tranchante et peut vous couper même lorsqu'elle est immobile.

REMARQUE : Lors du réglage de la tension de la chaîne, vérifiez que les écrous du guide-chaîne sont serrés à la main uniquement. Le réglage de la tension de chaîne avec les écrous fermement serrés peut entraîner des dommages.

VÉRIFICATION DE LA TENSION

Utiliser l'extrémité tournevis de l'outil de réglage de chaîne (outil multifonction) pour déplacer la chaîne autour du guide-chaîne. Si la chaîne ne se déplace pas, elle est trop serrée. Si la chaîne est trop lâche, elle pendra légèrement sous le guide-chaîne.

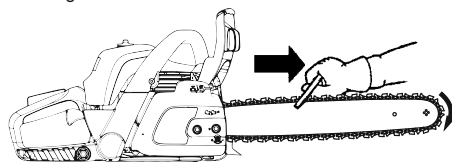

RÉGLAGE DE LA TENSION

La tension de la chaîne est très importante. La chaîne a tendance à s'étirer à l'usage, surtout lors des premières utilisations de la scie. Toujours vérifier la tension de la chaîne avant de mettre la scie en marche.

1. Desserrer les écrous du guide-chaîne jusqu'à ce qu'ils soient serrés à la main seulement contre le couvercle de l'embrayage.
2. Tourner la vis de réglage en sens horaire jusqu'à ce que la chaîne soit en contact étroit avec le dessous du rail du guide-chaîne.

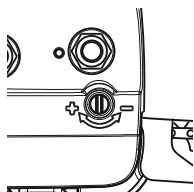

3. Utiliser l'outil multifonction pour faire tourner la chaîne autour du guide-chaîne en vous assurant que tous les maillons sont dans la rainure du guide-chaîne.
4. Soulever l'extrémité du guide-chaîne pour vérifier que la chaîne ne pend pas. Relâcher l'extrémité du guide-chaîne, puis tourner la vis de réglage d'un quart de tour en sens horaire. Répéter l'opération jusqu'à ce que la chaîne soit tendue et ne pend pas.



5. Tout en soulevant l'extrémité du guide-chaîne, serrer fermement les écrous du guide-chaîne avec l'outil multifonction.

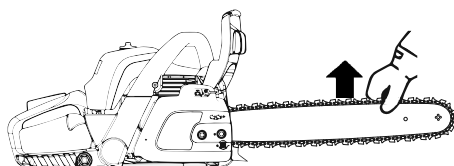

6. Utiliser l'extrémité tournevis de l'outil multifonction pour déplacer la chaîne autour du guide-chaîne.
7. Si la chaîne ne se déplace pas, elle est trop serrée. Le cas échéant, desserrer légèrement les écrous du guide-chaîne et desserrer la chaîne en tournant la vis de réglage d'un quart de tour en sens antihoraire. Resserrer les écrous du guide-chaîne.
8. Si la chaîne est trop lâche, elle pendra légèrement sous le guide-chaîne. NE PAS utiliser la scie lorsque la chaîne est lâche.

REMARQUE : La chaîne est correctement tendue lorsque son poids ne la fait plus pendre sous le guide-chaîne (une fois la scie en position horizontale) et qu'elle se déplace librement autour du guide-chaîne.

⚠ AVERTISSEMENT : Si vous utilisez la scie sans avoir serré la chaîne (chaîne lâche), celle-ci peut sauter à l'extérieur du guide-chaîne et causer de graves blessures et/ou endommager la chaîne, en la rendant inutilisable. Si la chaîne saute à l'extérieur du guide-chaîne, inspectez chacun des maillons d'entraînement pour vérifier qu'ils ne sont pas endommagés. Une chaîne endommagée doit être réparée ou remplacée.

MANIPULATION DU CARBURANT

CARBURANT ET MOTEUR

⚠ AVERTISSEMENT : Retirer lentement le bouchon du réservoir de carburant pour effectuer un remplissage.

IMPORTANT : Cet équipement est conçu pour fonctionner avec du carburant sans plomb avec un indice d'octane minimal de 87 (AKI), avec un mélange d'éthanol jusqu'à 10 % maximum par volume (E-10). Avant l'utilisation, le carburant doit être mélangé avec une huile synthétique de bonne qualité pour moteur deux temps refroidi à l'air conçue pour un mélange dans un rapport 50:1.

NE PAS UTILISER d'huile de qualité automobile ou marine. Ces huiles endommageront le moteur. Lors du mélange du carburant, suivre les instructions sur le contenant. Dès que l'huile est ajoutée au carburant,

secouer quelques secondes le contenant pour assurer un bon mélange. Avant de faire l'appoint de la scie, toujours lire et suivre les règles de sécurité relatives au carburant. Pour que l'essence utilisée soit fraîche, acheter des quantités qui peuvent être utilisées dans les 30 jours.

MISE EN GARDE : Ne jamais utiliser du carburant uniquement dans la machine. Cela pourrait occasionner des dommages permanents au moteur et annuler la garantie limitée. Ne pas utiliser d'autres carburants, notamment les mélanges d'éthanol à plus de 10 % par volume (E-15, E-85) ou tout carburant additionné de méthanol. Le recours à ces carburants peut entraîner des problèmes majeurs au niveau de la performance et de la durabilité du moteur.

Essence, gallons	Huile deux temps, onces
1	2,6
2	5,2
5	13
10	26

GRAISSAGE DU GUIDE-CHAÎNE ET DE LA CHAÎNE

Le guide-chaîne et la chaîne exigent un graissage continu. Le graissage est fourni par un graisseur automatique lorsque le réservoir d'huile est plein. Le manque d'huile abîme rapidement le guide-chaîne et la chaîne.

Un niveau d'huile faible provoque une surchauffe, qui se manifeste par des émanations de fumée à partir de

la chaîne, ou par une décoloration du guide-chaîne. Par temps très froid, l'huile s'épaissit, d'où la nécessité de diluer l'huile du guide-chaîne et de la chaîne avec une petite quantité (5 à 10 %) de diesel ou de kérosène numéro 1. L'huile de guide-chaîne et de chaîne doit s'écouler librement pour que le système d'huile pompe suffisamment d'huile pour assurer un graissage adéquat.

Il est recommandé d'utiliser de l'huile de guide-chaîne et de chaîne pour protéger votre machine contre une usure excessive provoquée par la chaleur et la friction. Si l'huile de guide-chaîne et de chaîne n'est pas disponible, utilisez une bonne huile de grade SAE 30.

- Ne jamais utiliser de l'huile usagée pour graisser le guide-chaîne et la chaîne
- Toujours arrêter le moteur avant de retirer le bouchon d'huile.

DÉMARRAGE ET ARRÊT

FREIN DE CHAÎNE

Vérifier que le frein de chaîne est désactivé en tirant le protège-main avant vers la poignée avant le plus possible. Le frein de chaîne doit être désactivé avant de pouvoir utiliser la scie pour effectuer des coupes.

⚠ AVERTISSEMENT : La chaîne ne doit pas bouger lorsque le moteur tourne au régime de ralenti. Si la chaîne bouge alors que le moteur tourne au ralenti, se reporter à la rubrique RÉGLAGE DU CARBURATEUR du présent manuel.

⚠ AVERTISSEMENT : Évitez tout contact avec le silencieux. Un silencieux chaud peut causer de graves brûlures.

Pour arrêter le moteur, placer le commutateur de marche-arrêt à la position STOP (arrêt).

Pour démarrer le moteur, maintenir la scie fermement en position sur le sol, tel qu'illustré. Vérifier que la chaîne est en mesure de tourner librement sans risque de contact avec tout autre objet.



⚠ AVERTISSEMENT : Ne tentez pas de faire démarrer la scie en la lançant ou en la faisant tomber. Vous risquez de perdre le contrôle de la scie et de vous blesser sérieusement.

IMPORTANT : Ne pas utiliser la pleine longueur du cordon au démarrage de la machine, au risque de la rompre. Ne pas laisser le cordon de démarrage revenir frapper la machine. Il importe de tenir la poignée et de laisser le cordon s'enrouler lentement.

REMARQUE : Lors d'un démarrage par temps froids, démarrer la scie avec le volet de départ à la position FULL CHOKE (volet plein) et laisser le moteur réchauffer avant d'actionner la commande des gaz.

REMARQUE : Ne pas essayer de couper du bois avec le levier du volet de départ à la position FULL CHOKE (volet plein).

CONSEIL PRATIQUE : Si le moteur ne démarre toujours pas après que les consignes suivantes aient été appliquées, communiquer avec le service à la clientèle.

DÉMARRAGE D'UN MOTEUR FROID

REMARQUE : Pour les étapes suivantes, le réglage correct du régime pour le démarrage est automatiquement sélectionné lorsque le levier de volet de départ est tiré au maximum.

- Le frein de chaîne doit être activé pour le démarrage de la scie. Activer le frein en déplaçant le protège-main avant vers l'avant.
- Déplacer le commutateur marche-arrêt à la position ON (marche).
- Saisir la poignée avant avec la main gauche. Placer le pied droit sur la partie inférieure de la poignée arrière et maintenir fermement la machine sur le sol.

REMARQUE : Le rebord arrière de la scie comprend des illustrations décrivant de façon simplifiée chaque étape de démarrage de l'outil.



1. Appuyer 10 fois sur la pompe de l'amorceur. Il n'est pas nécessaire que la pompe soit entièrement remplie de carburant.
2. Tirer le levier du volet de départ à la position FULL CHOKE (volet plein).
3. Saisir la poignée du cordon de démarrage avec la main droite et tirer lentement jusqu'à ce qu'une résistance se fasse sentir (les cliquets d'entraînement grippent), puis tirer énergiquement et rapidement 5 fois sur le cordon.

REMARQUE : Si le moteur émet un son comme s'il essayait de démarrer avant qu'on ait tiré le cordon une cinquième fois, arrêter de tirer et passer immédiatement à la prochaine étape.

4. Pousser le levier du volet de départ jusqu'à mi-course.
5. Tirer fermement et rapidement la poignée du cordon de démarrage jusqu'à ce que le moteur démarre.

Laisser le moteur tourner pendant environ 30 secondes. Serrer puis relâcher ensuite la commande des gaz pour permettre au moteur de tourner au ralenti.

REMARQUE : Vérifier que le frein de chaîne est désactivé en tirant le protège-main avant vers la poignée avant le plus possible. Le frein de chaîne doit être désactivé avant de pouvoir utiliser la scie pour effectuer des coupes. La scie à chaîne peut maintenant être utilisée.

DÉMARRAGE D'UN MOTEUR CHAUD

Suivez les étapes 1, 2, 4 et 5 de la procédure de démarrage d'un moteur froid.

⚠ AVERTISSEMENT! L'inhalation à long terme des gaz d'échappement du moteur, du brouillard d'huile de chaîne et de la poussière de copeaux peut constituer un danger pour la santé.

DÉMARRAGE DIFFICILE

(ou démarrage d'un moteur noyé)

Si le moteur ne démarre pas après qu'on ait tiré le cordon de démarrage 10 fois, il peut être noyé par l'excès de carburant. On peut redémarrer les moteurs noyés par un excès de carburant en poussant le levier du volet de départ à la position OFF CHOKE (sans volet), puis en suivant la procédure de démarrage d'un moteur chaud.

S'assurer que le commutateur marche-arrêt est à la position ON (marche). Le redémarrage peut exiger de tirer plusieurs fois la poignée du cordon de démarrage, selon le degré du problème. Si le moteur ne démarre toujours pas, se reporter au TABLEAU DE DÉPANNAGE ou communiquer avec le service à la clientèle.

ARRÊT

Arrêter le moteur en enfonçant le commutateur marche-arrêt.

TECHNIQUES DE TRAVAIL

ENTRAÎNEMENT À LA COUPE

Couper quelques petites billes à l'aide des techniques suivantes pour vous « habituer » à l'utilisation de la scie avant de commencer une opération de sciage majeure.

- Serrer la commande des gaz et laisser le moteur atteindre le plein régime avant de couper.
- Commencer à couper lorsque le cadre de la scie se trouve contre la bille.
- Maintenir le moteur à plein régime pendant toute la durée de la coupe.
- Laisser la chaîne effectuer la coupe. Exercer une légère pression vers le bas. Si l'opérateur force la coupe, il risque d'endommager le guide-chaîne, la chaîne ou le moteur.
- Relâcher la commande des gaz dès la fin de la coupe pour que le moteur tourne au ralenti. Le fonctionnement de la scie à plein régime sans charge de coupe peut inutilement user la chaîne, le guide-chaîne et le moteur. Il est recommandé de ne pas faire tourner le moteur à plein régime pendant plus de 30 secondes.

⚠ AVERTISSEMENT! Afin d'éviter un démarrage involontaire, le capuchon de la bougie d'allumage doit toujours être retiré de la bougie lorsque la scie est laissée sans supervision.

FREIN DE CHAÎNE

⚠ AVERTISSEMENT : Si la bande de frein est trop usée, elle risque de se rompre à l'activation du frein de chaîne. Le cas échéant, le frein de chaîne ne pourra pas arrêter la chaîne. Le frein de chaîne doit être remplacé par un concessionnaire agréé dès qu'une partie présente une épaisseur inférieure à 0,5 mm (0,020 po). Les réparations sur le frein de chaîne doivent être effectuées par un concessionnaire agréé.

Si la chaîne a été achetée chez un concessionnaire, le rapporter au lieu d'achat, sinon l'apporter chez le prestataire de service agréé le plus proche.

Cette scie est équipée d'un frein de chaîne. Le frein est conçu pour arrêter la chaîne en cas d'effet de rebond.

Le frein de chaîne activé à l'inertie est activé si le protège-main avant est poussé vers l'avant, soit de façon manuelle (à la main) ou automatique (à la suite d'un mouvement soudain).

Si le frein est déjà activé, il peut être désactivé en tirant le protège-main avant vers la poignée avant le plus possible.

Le frein de chaîne doit être désactivé pour pouvoir effectuer des coupes.

CONTRÔLE DU FREIN

REMARQUE : Le frein de chaîne doit être vérifié plusieurs fois par jour. Lors de cette procédure, le moteur doit tourner.

C'est la seule fois que la scie doit être posée sur le sol avec le moteur en marche.

Placer la scie sur un sol stable. Saisir la poignée arrière avec la main droite et la poignée avant avec la main gauche. Appliquer le plein régime en appuyant à fond la commande des gaz. Activer le frein de chaîne en tournant le poignet gauche contre le protège-main sans relâcher la prise autour de la poignée avant. La chaîne doit s'arrêter immédiatement.

- Pour éviter de perdre le contrôle une fois la coupe terminée, ne pas appliquer de pression sur la scie à la fin de la coupe.
- Arrêter le moteur avant d'abaisser la scie après la coupe.

ABATTAGE D'UN ARBRE

PLANIFICATION

⚠ AVERTISSEMENT! Vérifier s'il y a des branches cassées ou mortes qui peuvent tomber pendant la coupe et causer des blessures graves. Ne pas couper en présence de bâtiments ou de fils électriques si on ne sait pas dans quel sens l'arbre va tomber, ne pas couper la nuit car la vision est mauvaise, ni par mauvais temps comme en cas de pluie, de neige ou de vent fort, etc. Si l'arbre entre en contact avec une ligne de services publics, informer immédiatement la compagnie de services publics.

Planifier soigneusement l'opération de sciage.

Dégager la zone de travail. La zone autour de l'arbre doit être dégagée, de sorte à offrir de bons appuis.

L'opérateur de la scie à chaîne doit se tenir en amont sur le terrain, car l'arbre est susceptible de rouler ou de glisser vers l'aval après sa chute.

Étudier les conditions naturelles qui peuvent causer la chute de l'arbre dans un sens particulier.

Les conditions naturelles qui peuvent provoquer la chute d'un arbre dans un sens particulier sont notamment les suivantes :

- La direction et la vitesse du vent.
- L'inclinaison de l'arbre. L'inclinaison d'un arbre peut ne pas être évidente à cause de l'irrégularité ou de la pente du terrain. Utiliser un fil de plomb ou un niveau pour déterminer le sens d'inclinaison d'un arbre.
- Le poids et les branches sur un côté.
- Les arbres et les obstacles environnants.

Rechercher la présence éventuelle de pourriture du bois. Si le tronc est pourri, il peut se détacher et tomber vers l'opérateur. Vérifier s'il y a des branches cassées ou mortes qui peuvent tomber sur l'opérateur pendant la coupe.

S'assurer qu'il y a suffisamment de place réservée à la chute de l'arbre. Maintenir une distance égale à 2,5 fois la longueur de l'arbre avec la personne ou les autres objets les plus proches. Le bruit du moteur peut noyer un appel d'avertissement.

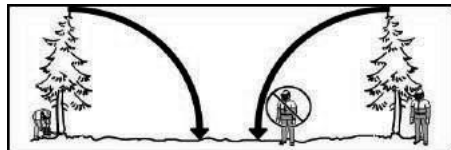

Retirer la saleté, les pierres, les morceaux d'écorce, les clous, les agrafes et les fils électriques de l'arbre où l'opérateur va effectuer des coupes.

Planifier un chemin de fuite dégagé vers l'arrière et en diagonale par rapport à la ligne de chute. Noter la zone de danger (1), le chemin de fuite (2) et la direction de chute (3) dans le schéma suivant.

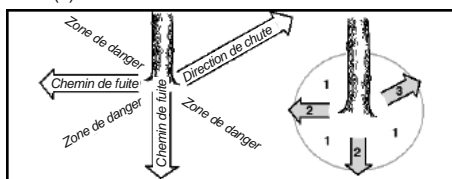

UTILISATION DES ENTAILLES DE DIRECTION

Les entailles de direction permettent d'abattre les gros arbres. Une entaille de direction est une coupe effectuée sur le côté d'un arbre pour l'abattre dans une direction voulue. Après le trait d'abattage sur le côté opposé, l'arbre aura tendance à tomber dans l'entaille de direction.

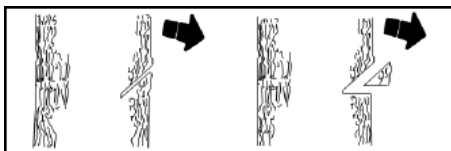

REMARQUE : Si l'arbre présente de grosses racines en échasses, les retirer avant de pratiquer l'entaille de direction. Si on utilise la scie à chaîne pour retirer les racines en échasses, éviter qu'elle touche le sol au risque de s'émousser.

Procéder à l'entaille de direction en commençant la coupe par la partie supérieure. Couper dans le tiers du diamètre de l'arbre. Terminer ensuite l'entaille de direction en coupant sa partie inférieure. Une fois l'entaille de direction coupée, retirer le morceau de bois de l'arbre.

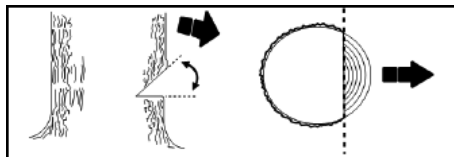

Après avoir retiré le bois de l'entaille de direction, effectuer un trait d'abattage sur le côté opposé de l'entaille de direction. Pour ce faire, entamer une coupe à environ 5 centimètres (2 pouces) au-dessus du centre de l'entaille de direction. Cette opération laisse suffisamment de bois non coupé entre le trait d'abattage et l'entaille de direction pour former une charnière. Cette charnière permet d'éviter que l'arbre tombe dans la mauvaise direction.

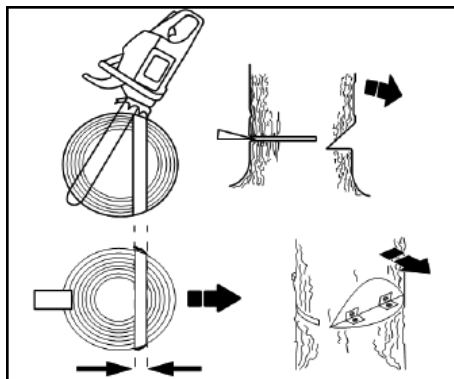

REMARQUE : Avant de terminer le trait d'abattage, utiliser des coins au besoin pour ouvrir la coupure afin de contrôler la direction de chute. Afin d'éviter les effets de rebond et l'endommagement de la chaîne, utiliser des coins en bois ou en plastique, jamais des coins en acier ou en fer.

Être attentif aux signes qui annoncent la chute de l'arbre : craquements, élargissement du trait d'abattage, ou mouvement des branches supérieures.

Lorsque l'arbre commence à tomber, arrêter la scie, la poser et s'éloigner rapidement par le chemin de fuite prévu.

NE PAS couper le bas d'un arbre partiellement tombé avec la scie. Faire preuve de prudence extrême avec les arbres partiellement tombés qui peuvent être insuffisamment soutenus. Si l'arbre ne tombe pas complètement, poser la scie et le faire tomber au moyen d'un treuil à câble, d'un palan à mouffes ou d'un tracteur.

COUPE D'UN ARBRE TOMBÉ (SCIAGE EN TRAVERS)

Le sciage en travers désigne la coupe d'un arbre abattu à la taille de billes voulue.

⚠ Avertissement! Ne pas se tenir sur la bille en cours de coupe. Une partie de celle-ci peut rouler et causer la perte des appuis et du contrôle. Ne pas se tenir en aval de la bille en cours de coupe.

POINTS IMPORTANTS :

- Couper une seule bille à la fois.
- Couper très attentivement le bois brisé; des morceaux de bois affûtés peuvent être projetés vers l'opérateur.
- Utiliser un chevalet de sciage pour couper les petites billes. Ne jamais permettre à une autre personne de tenir la bille pendant la coupe et ne jamais maintenir la bille au moyen de la jambe ou du pied.
- Ne pas couper dans un endroit où des billes, des branches et des racines sont emmêlées, comme dans une zone soufflée par la tempête. Faire glisser les billes dans une zone dégagée avant de les couper, en tirant d'abord les billes exposées et dégagées.
- S'assurer que la chaîne ne heurte pas le sol ou tout autre objet pendant ou après la coupe.

⚠ AVERTISSEMENT! Ne jamais tourner la scie à l'envers pour effectuer une sous-coupe. Il n'est pas possible de contrôler la scie dans cette position.

Toujours effectuer la première coupe du côté de compression de la bille. Le côté de compression de la bille est la zone où la pression du poids de la bille est concentrée.

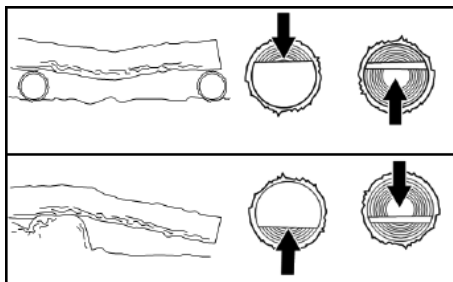

SCIAGE EN TRAVERS SANS SUPPORT

1. Effectuer la surcoupe dans le tiers du diamètre de l'arbre.
2. Faire rouler la bille et terminer une deuxième surcoupe.

REMARQUE : Faire attention aux billes qui présentent un côté de compression, afin d'éviter que la scie se coince.

SCIAGE EN TRAVERS À L'AIDE D'UNE BILLE OU D'UN SUPPORT

1. Effectuer la première coupe du côté de compression de la bille. La première coupe doit se faire sur un tiers du diamètre de la bille.
2. Terminer la deuxième coupe.

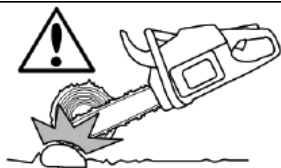
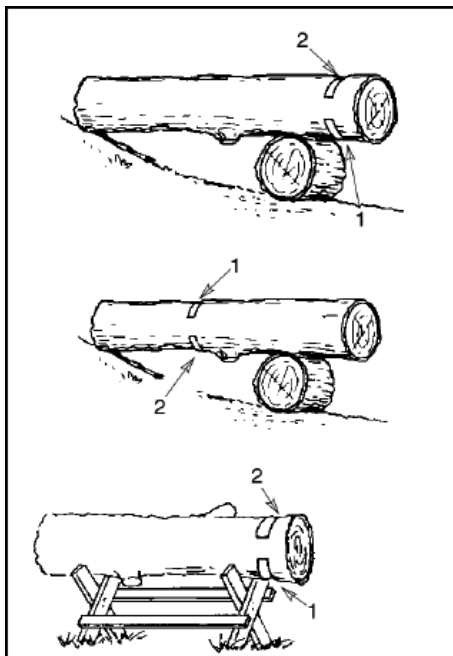

⚠ AVERTISSEMENT! Si la scie se coince ou se bloque dans une bille, ne pas essayer de l'extraire par la force. L'opérateur peut perdre le contrôle de la scie, ce qui peut causer des blessures ou des dommages à la scie. Arrêter la scie et enfoncer un coin en plastique ou en bois dans la coupe jusqu'à pouvoir retirer la scie facilement. Redémarrer la scie et la réintroduire soigneusement dans la coupe. Afin d'éviter l'effet de rebond et l'endommagement de la chaîne, ne pas utiliser un coin en métal. Ne pas essayer de redémarrer la scie si elle est coincée ou bloquée dans une bille.



TYPES DE SCIAGE EN TRAVERS

La surcoupe commence sur le côté supérieur de la bille avec le bas de la scie contre la bille. Lorsque vous effectuez une surcoupe, utiliser une légère pression vers le bas.

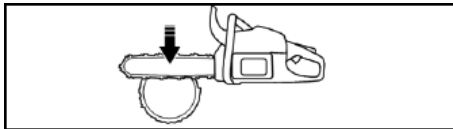

La sous-coupe nécessite la coupe sur le côté inférieur de la bille avec le dessus de la scie contre la bille. Pour effectuer une sous-coupe, appliquer une légère pression vers le haut. Tenir fermement la scie et en garder le contrôle. La scie a tendance à revenir vers l'opérateur.

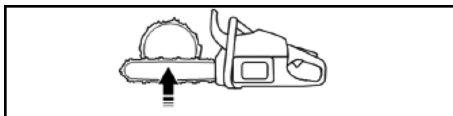

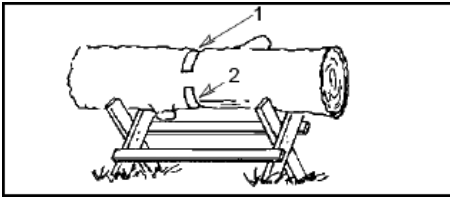

ÉBRANCHAGE ET ÉLAGAGE

⚠ AVERTISSEMENT! L'opérateur doit veiller à éviter et à se protéger contre les effets de rebond. Ne pas laisser la chaîne en mouvement entrer en contact avec d'autres branches ou objets à l'extrémité du guide-chaîne lors de l'ébranchage ou l'élagage. De tels contacts peuvent causer des blessures graves.

⚠ AVERTISSEMENT! Ne jamais monter dans un arbre pour ébrancher ou élaguer. Ne pas se tenir sur des échelles, des plates-formes, une bille ou dans n'importe quelle position qui peut faire perdre l'équilibre ou le contrôle de la scie à l'opérateur.

POINTS IMPORTANTS

- Travailler lentement en tenant fermement la scie avec les deux mains. Garder un appui et un équilibre adéquats.
- Faire attention aux branches recourbées sous pression. Les branches recourbées sous pression sont généralement de petites branches qui peuvent attirer la scie et fouetter ou faire perdre l'équilibre à l'opérateur. Faire preuve d'une extrême prudence lorsqu'on coupe de petites branches ou de minces objets.
- Être attentif au risque d'effet de rebond. Se méfier des branches tordues ou sous pression. Éviter d'être heurté par une branche ou la scie lorsqu'une branche à fibre ligneuse libère de la tension.
- Garder la zone de travail dégagée. Débarrasser fréquemment les branches du chemin pour éviter de trébucher.

ÉBRANCHAGE

Toujours ébrancher un arbre après l'avoir coupé. Seulement alors, l'opérateur peut ébrancher correctement et en toute sécurité.

Laisser les grosses branches sous l'arbre abattu pour le soutenir au fur et à mesure que l'opérateur travaille.

Commencer à la base de l'arbre abattu et travailler vers le haut pour couper les branches. Retirer les petites branches au moyen d'une coupe.

Garder l'arbre entre l'opérateur et la chaîne. Couper du côté de l'arbre en face de la branche que vous êtes en train de couper.

Enlever les grosses branches qui soutiennent l'arbre abattu à l'aide des techniques de découpe décrites dans la section SCIAGE EN TRAVERS SANS SUPPORT.

Toujours utiliser une surcoupe pour couper les petites branches et les branches suspendues. Une sous-coupe peut faire tomber des branches qui vont ensuite coincer la scie.

ÉLAGAGE

⚠ AVERTISSEMENT! Limiter l'élagage aux branches à la hauteur des épaules ou en dessous. Ne pas couper si les branches sont plus hautes que les épaules. Confier cette tâche à un professionnel.

1. Effectuer la première coupe sur le tiers du diamètre dans la partie inférieure de la branche.
2. Effectuer la deuxième coupe sur tout le diamètre de la branche.
3. Effectuer la troisième surcoupe, en laissant un collet de 2,5 à 5 cm (1 à 2 po) depuis le tronc de l'arbre.

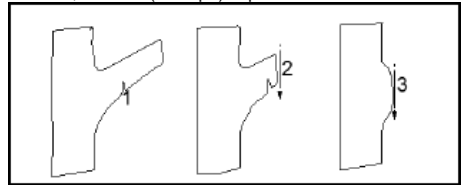

ENTRETIEN

⚠ AVERTISSEMENT : Débrancher la bougie d'allumage avant tout entretien, à l'exception du réglage du carburateur.

Il est recommandé de faire effectuer tous les réglages et toutes les procédures d'entretien non répertoriés dans le présent manuel par un concessionnaire ou un prestataire de service agréé.

RECOMMANDATIONS GÉNÉRALES

La garantie sur cette scie ne couvre pas les articles soumis à une utilisation abusive ou négligente de la part de l'opérateur. Pour se prévaloir de la pleine valeur de la garantie, l'opérateur doit entretenir la scie selon les instructions contenues dans ce manuel. Certains réglages devront être effectués régulièrement afin d'assurer le bon entretien de l'outil.

IMPORTANT : Confier toutes les réparations autres que l'entretien recommandé décrit dans le manuel d'instructions à un concessionnaire agréé.

Si un concessionnaire non agréé entretient la scie, l'entreprise peut ne pas payer dans le cadre de la garantie pour les réparations. Il est de la responsabilité du propriétaire de maintenir et d'effectuer l'entretien général.

CALENDRIER D'ENTRETIEN

Avant chaque usage

- Vérifier le niveau du mélange de carburant
- Vérifier le graissage du guide-chaîne
- Vérifier la tension de la chaîne
- Vérifier l'affûtage de la chaîne
- Vérifier l'absence de pièces endommagées
- Vérifier l'absence de capuchons desserrés
- Vérifier le serrage des fixations
- Vérifier l'absence de pièces desserrées

Toutes les 5 heures*

- Inspecter et nettoyer le filtre à air
- Inspecter et nettoyer le frein de chaîne
- Inspecter et nettoyer le guide-chaîne

Toutes les 25 heures*

- Inspecter et nettoyer la grille pare-étincelles et le silencieux

Annuel

- Remplacer la bougie d'allumage
- Remplacer le filtre à carburant
- Remplacer le filtre à air

* Chaque heure de fonctionnement correspond à environ 2 réservoirs de carburant.

PROCÉDURES D'ENTRETIEN

RECHERCHE DE PIÈCES ENDOMMAGÉES OU USÉES

Communiquer avec un concessionnaire agréé pour le remplacement de toutes pièces endommagées ou usées.

REMARQUE : Il est normal d'observer une petite quantité d'huile sous la scie après l'arrêt du moteur. Ne pas la confondre à une fuite d'huile du réservoir.

- Commutateur marche-arrêt – Vérifier le bon fonctionnement du commutateur en le déplaçant à la position STOP (arrêt). S'assurer que le moteur s'arrête, puis redémarrer le moteur et poursuivre.
- Réservoir de carburant – Ne pas utiliser la machine si le réservoir de carburant présente des signes de dommage ou de fuite.
- Réservoir d'huile – Ne pas utiliser la machine si le réservoir d'huile présente des signes de dommage ou de fuite.

RECHERCHE DE PIÈCES OU FIXATIONS LÂCHES OU DESSERRÉES

- Écrous du guide-chaîne
- Chaîne
- Silencieux
- Protection de cylindre
- Filtre à air
- Vis de la poignée
- Amortisseurs de vibration
- Boîtier du démarreur
- Protège-main avant

VÉRIFICATION DE L'AFFÛTAGE DE LA CHAÎNE

Une chaîne affûtée produit des copeaux. Une chaîne émoussée produit de la poussière de sciure et coupe lentement. Se reporter à la rubrique AFFÛTAGE DE LA CHAÎNE.

GUIDE-CHAÎNE

Conditions qui nécessitent l'entretien du guide-chaîne :

- La scie coupe d'un seul côté ou en biais.
- La scie doit être poussée à travers la coupe.
- L'alimentation en huile du guide-chaîne ou de la chaîne n'est pas adéquate.

Vérifier l'état du guide-chaîne chaque fois qu'on affûte la chaîne. Un guide-chaîne usé endommagera la chaîne et rendra la coupe difficile.

Après chaque utilisation, s'assurer que le commutateur marche-arrêt se trouve à la position STOP (arrêt), puis débarrasser le guide-chaîne et le trou du pignon de toutes les sciures de bois.

Pour entretenir le guide-chaîne :

1. Placer le commutateur marche-arrêt à la position STOP (arrêt).
2. Desserrer et retirer les écrous du guide-chaîne et du couvercle d'embrayage. Retirer le guide-chaîne et la chaîne de la scie.
3. Nettoyer les orifices d'huile (A) et la rainure du guide-chaîne (B).

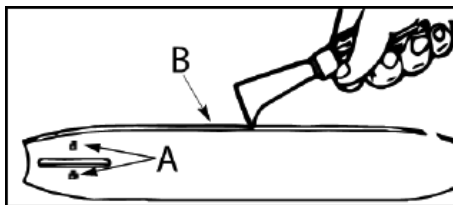

4. L'ébavurage des rails du guide-chaîne est un processus normal d'usure du rail. Retirer ces bavures à l'aide d'une lime plate.
5. Lorsque le rail supérieur est irrégulier, utiliser une lime plate pour réparer les bords carrés et les côtés.

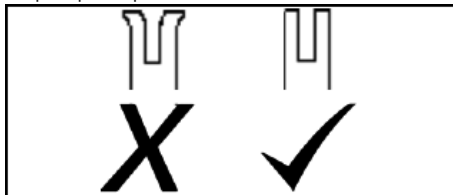

Remplacer le guide-chaîne lorsque la rainure est usée, le guide-chaîne tordu ou fissuré ou en cas de surchauffe ou d'ébavurage des rails. Si un remplacement est nécessaire, utiliser seulement le guide-chaîne spécifié pour la scie dans la liste des pièces de réparation ou sur l'autocollant apposé sur la scie à chaîne.

VÉRIFICATION DU NIVEAU DE MÉLANGE DE CARBURANT

Se reporter à la rubrique CARBURANT ET MOTEUR de la section FONCTIONNEMENT.

LUBRIFICATION

Se reporter à la rubrique HUILE DE GUIDE-CHAÎNE ET DE CHAÎNE de la section FONCTIONNEMENT.

INSPECTION ET NETTOYAGE DE LA SCIE ET DES AUTOCOLLANTS

Après chaque utilisation, inspecter toute la scie pour détecter d'éventuels desserrages ou dommages aux pièces. Nettoyer la scie et les autocollants au moyen d'un chiffon humide imbibé de détergent doux.

Essuyer la scie au moyen d'un chiffon sec et propre.

VÉRIFICATION DU FREIN DE CHAÎNE

Se reporter à la rubrique FREIN DE CHAÎNE de la section FONCTIONNEMENT.

NETTOYAGE DU FILTRE À AIR

⚠ AVERTISSEMENT : Ne pas nettoyer le filtre en utilisant de l'essence ou d'autres solvants inflammables pour éviter les risques d'incendie et d'émissions nocives.

Un filtre à air sale réduit la durée de vie et les performances du moteur et augmente la consommation de carburant et les émissions de gaz nocifs. Toujours nettoyer le filtre à air après 10 remplissages du réservoir de carburant ou après 5 heures de fonctionnement, selon la première occurrence. Nettoyer plus fréquemment en cas de conditions poussiéreuses. Un filtre à air usé ne peut pas redevenir complètement propre par nettoyage. Il est recommandé de remplacer le filtre à air annuellement ou après chaque 50 heures de fonctionnement, selon la première occurrence.

1. Desserrer le bouton du couvercle de filtre à air. Retirer le couvercle de filtre à air.
2. Appuyer sur le serre-câble pour libérer le filtre à air. Retirer le filtre à air.
3. Nettoyer le filtre à air à l'aide de l'eau savonneuse chaude. Rincer avec de l'eau froide propre. Sécher complètement à l'air avant de réinstaller.
4. Réinstaller le filtre à air et replacer le serre-câble.
5. Desserrer le bouton du couvercle de filtre à air. Retirer le couvercle de filtre à air.
6. Desserrer les trois vis sur le couvercle du cylindre. Retirer le couvercle du cylindre.
7. Desserrer et retirer la vis du couvercle de la sortie d'échappement du silencieux.
8. Retirer la grille pare-étincelles. Manipuler délicatement la grille pour éviter de l'endommager.
9. Nettoyer doucement la grille pare-étincelles à l'aide d'une brosse métallique. Remplacer la grille si elle est endommagée.
10. Remplacer toutes les pièces du silencieux cassées ou fissurées.
11. Reposer la grille pare-étincelles.
12. Reposer la vis dans le couvercle de la sortie d'échappement du silencieux.
13. Réinstaller le couvercle du cylindre et les trois vis. Serrer bien.
14. Reposer le couvercle de filtre à air. Serrer fermement le bouton.

REMARQUE : Vérifier que le filtre à air est correctement installé et bien assis dans son logement avant de replacer le serre-câble et le couvercle de filtre à air.

5. Reposer le couvercle de filtre à air. Serrer fermement le bouton.

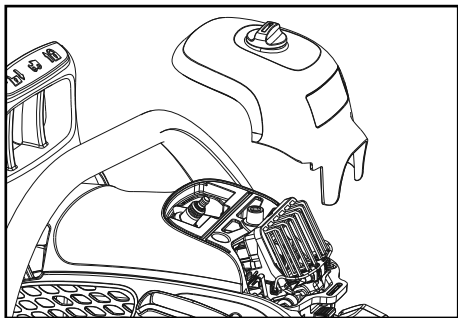

INSPECTION DU SILENCIEUX ET DE LA GRILLE PARE-ÉTINCELLES

Au fur et à mesure que vous utilisez la scie, des dépôts de carbone s'accumulent sur le silencieux et la grille pare-étincelles et doivent être retirés pour éviter les risques d'incendie et les pertes de performances du moteur.

En cas de panne, remplacer la grille pare-étincelles.

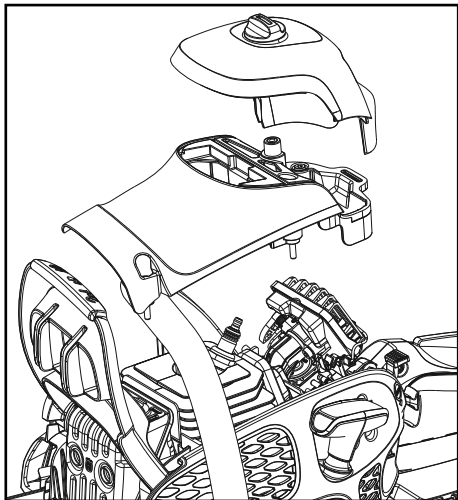

NETTOYAGE DE LA GRILLE PARE-ÉTINCELLES

1. Nettoyer la grille pare-étincelles annuellement ou toutes les 25 heures de fonctionnement, selon la première occurrence.

REPLACEMENT DE LA BOUGIE D'ALLUMAGE

Il est recommandé de remplacer la bougie d'allumage chaque année pour faciliter le démarrage du moteur et en améliorer le fonctionnement. Le point d'allumage est fixe et ne peut être modifié.

1. Desserrer le bouton du couvercle de filtre à air. Retirer le couvercle de filtre à air.
2. Retirer le couvre-borne de la bougie d'allumage.
3. Retirer la bougie d'allumage du cylindre et la mettre au rebut.
4. Remplacer la bougie par une bougie neuve préconisée et serrer fermement à l'aide d'une clé à douille.
5. Réinstaller le couvre-borne de la bougie d'allumage.
6. Reposer le couvercle de filtre à air. Serrer fermement le bouton.

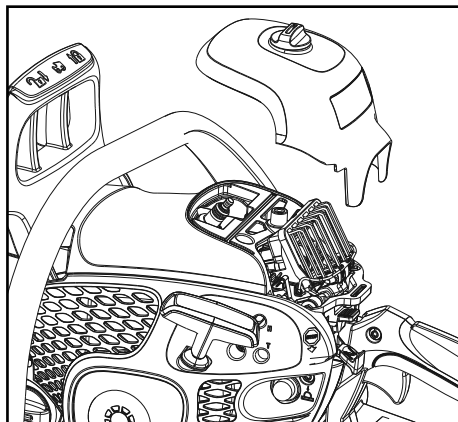

RÉGLAGE DU CARBURATEUR

⚠ AVERTISSEMENT : La chaîne sera en mouvement durant la majeure partie de cette procédure. Porter un équipement de protection individuelle et respecter toutes les consignes de sécurité. La chaîne ne doit pas bouger lorsque le moteur tourne au régime de ralenti.

Le carburateur a été soigneusement réglé en usine. Des réglages peuvent être requis dans les cas suivants :

- La chaîne se déplace au ralenti. Se reporter à la procédure de réglage RÉGIME DE RALENTI-T.
- La scie ne passe pas au régime de ralenti. Se reporter à la procédure de réglage RÉGIME DE RALENTI-T.

Régime de ralenti-T

Laisser le moteur tourner au ralenti. Si la chaîne se déplace, cela indique que le ralenti est trop rapide. Si le moteur cale, cela indique que le ralenti est trop faible. Régler la vitesse jusqu'à ce que le moteur tourne sans mouvement de la chaîne (ralenti trop rapide) ou cale (ralenti trop faible). La vis du régime de ralenti se trouve dans la zone au-dessus de l'ampoule de l'amorceur et est étiquetée « T ».

- Tourner la vis du régime de ralenti (T) dans le sens horaire pour augmenter le régime moteur.
- Tourner la vis du régime de ralenti (T) dans le sens antihoraire pour réduire le régime moteur.

Pour obtenir de l'aide supplémentaire ou de plus amples détails sur la procédure, communiquer avec le concessionnaire agréé ou le service à la clientèle.

SYSTÈME DE REFROIDISSEMENT

La scie est pourvue d'un système de refroidissement conçu pour maintenir la température de travail au niveau le plus bas possible.

Le système de refroidissement comprend les éléments suivants :

- Entrée d'air au démarreur
- Plaque d'acheminement d'air
- Ailettes de volant
- Ailettes de refroidissement du cylindre
- Couvercle du cylindre (fait passer l'air froid sur le cylindre)

Nettoyer le système de refroidissement avec une brosse après chaque utilisation, ou plus fréquemment lorsque les conditions l'exigent. Un système de refroidissement encrassé ou bloqué peut entraîner une surchauffe susceptible d'endommager le piston et le cylindre.

AFFÛTAGE DE LA CHAÎNE

La lame de coupe

La partie coupante de la chaîne s'appelle la lame de coupe et comporte une dent (A) et une jauge de profondeur (B).

La profondeur de coupe de la lame est déterminée par la différence de hauteur entre les deux éléments, du réglage de la jauge de profondeur (C).

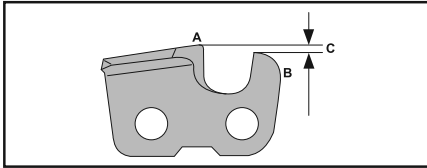

Quatre dimensions doivent être prises en compte lors de l'affûtage d'une dent :

- L'angle d'affûtage.

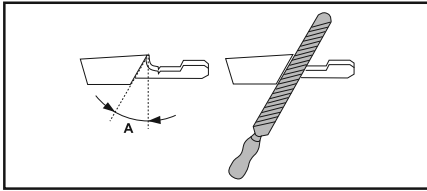

- L'angle d'impact.

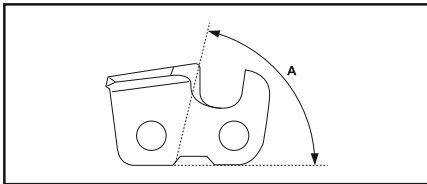

- La position de la lime.

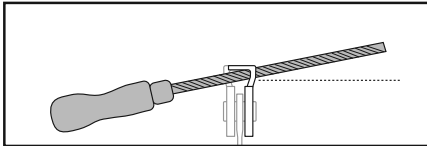

- Le diamètre de la lime ronde.

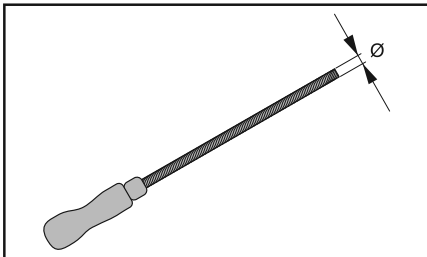

Pour affûter les dents de coupe

Utilisez une lime ronde et une jauge de profondeur pour affûter les dents de coupe. Consultez la section CARACTÉRISTIQUES TECHNIQUES de ce manuel pour en savoir plus sur la dimension préconisée de la lime et de la jauge utilisées dans la chaîne installée sur votre appareil.

1. Veillez à ce que la chaîne soit correctement tendue. Une tension insuffisante rend la chaîne instable latéralement, gênant ainsi l'affûtage de la chaîne.
2. Limez toutes les dents du même côté en premier. Limez ensuite les dents de coupe de la face intérieure et soulagez la lime sur le mouvement de retour.
3. Retournez l'appareil et limez les dents du côté opposé.
4. Limez de manière à amener toutes les dents à la même hauteur. Si la hauteur des dents de coupe est inférieure à 4 mm (5/32"), la chaîne est usée et doit être remplacée.

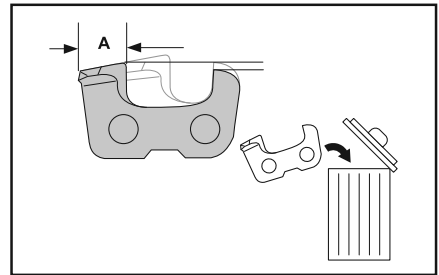

Pour régler la jauge de profondeur

Affûtez les dents de coupe avant de procéder au réglage de la jauge de profondeur. Quand la dent est affûtée (A), le réglage de jauge de profondeur (C) diminue. Pour conserver une performance de coupe maximale, le réglage de la jauge de profondeur (B) doit être abaissé au niveau recommandé. Consultez la section CARACTÉRISTIQUES TECHNIQUES de ce manuel pour trouver le réglage de jauge de profondeur adapté à votre chaîne.

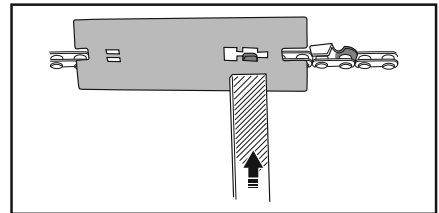
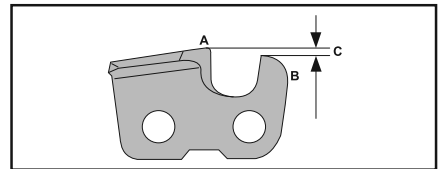

REMARQUE : cette recommandation suppose que les dents n'ont pas été anormalement réduites lors de l'affûtage.

Pour le réglage de la jauge de profondeur, utilisez une lime plate et un outil de jauge de profondeur.

1. Mettez l'outil de jauge de profondeur sur la chaîne de sciage. Vous trouverez des informations sur l'utilisation de l'outil de jauge de profondeur sur l'emballage.
2. Utilisez une lime plate pour retirer l'excès sur la partie qui dépasse de l'outil de jauge de profondeur. L'épaisseur est correcte quand vous pouvez passer la lime sur la jauge de profondeur sans ressentir de résistance.

DÉPANNAGE

TABLEAU DE DÉPANNAGE

⚠ **AVERTISSEMENT** : Toujours arrêter la scie et débrancher la bougie d'allumage avant d'effectuer toutes les réparations recommandées ci-dessous, sauf celles qui nécessitent le fonctionnement de la scie.

PROBLÈME	CAUSE	MESURES CORRECTIVES
Le moteur ne démarre pas ou se met à tourner quelques secondes plus tard.	<ol style="list-style-type: none"> 1. Le commutateur d'allumage est éteint. 2. Le moteur est noyé. 3. Le réservoir de carburant est vide. 4. La bougie d'allumage ne s'allume pas. 5. Le carburant n'atteint pas le carburateur. 	<ol style="list-style-type: none"> 1. Placer le commutateur d'allumage sur ON (marche). 2. Se reporter à la rubrique DÉMARRAGE DIFFICILE de la section DÉMARRAGE ET ARRÊT. 3. Remplir le réservoir avec un mélange approprié. 4. Installer une nouvelle bougie. 5. Vérifier si le filtre n'est pas sale, remplacer le cas échéant. Vérifier si les conduites de carburant ne sont pas entortillées ou fendues, réparer ou remplacer le cas échéant.
Le ralenti du moteur n'est pas stable.	<ol style="list-style-type: none"> 1. Le ralenti doit être réglé. 2. Le carburateur doit être réglé. 	<ol style="list-style-type: none"> 1. Se reporter à la rubrique RÉGLAGE DU CARBURATEUR de la section ENTRETIEN. 2. Contacter un concessionnaire agréé.
Le moteur n'accélère pas, manque de puissance ou cale si la charge est trop importante.	<ol style="list-style-type: none"> 1. Le filtre à air est sale. 2. La bougie est encrassée. 3. Le frein de chaîne est activé. 4. Le carburateur doit être réglé. 	<ol style="list-style-type: none"> 1. Nettoyer ou remplacer le filtre à air. 2. Nettoyer ou remplacer la bougie et refaire l'écartement. 3. Désactiver le frein de chaîne. 4. Contacter un concessionnaire agréé.
Le moteur dégage trop de fumée.	<ol style="list-style-type: none"> 1. Le mélange présente une teneur trop élevée en huile. 	<ol style="list-style-type: none"> 1. Vider le réservoir d'essence et remplir avec un mélange approprié.
La chaîne se déplace au ralenti.	<ol style="list-style-type: none"> 1. Le ralenti doit être réglé. 2. L'embrayage doit être réparé. 	<ol style="list-style-type: none"> 1. Se reporter à la rubrique RÉGLAGE DU CARBURATEUR de la section ENTRETIEN. 2. Contacter un concessionnaire agréé.
Le couvercle de l'embrayage s'ajuste mal.	<ol style="list-style-type: none"> 1. Le frein de chaîne est activé. 	<ol style="list-style-type: none"> 1. Se reporter à la rubrique RÉTABLISSEMENT DU FREIN DE CHAÎNE de la section DÉPANNAGE.

RÉTABLISSEMENT DU FREIN DE CHAÎNE

Si le couvercle de l'embrayage est accidentellement retiré alors que le frein de chaîne est activé, celui-ci devra être désactivé pour permettre de monter le couvercle sans coincer le tambour d'embrayage.

Aligner les encoches de l'outil multifonction de sorte qu'elles couvrent le maillon de rotation de la chaîne.

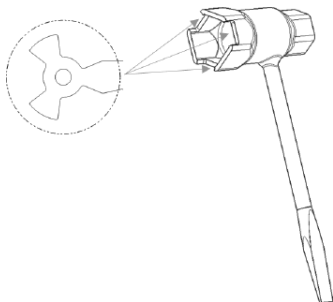

MISE EN GARDE : Le ressort du frein de chaîne est sous tension. Il importe de prendre soin lors du rétablissement du frein.

Pour rétablir le frein, tourner le maillon en sens horaire jusqu'à ce qu'il s'arrête. **REMARQUE :** Ne pas tenir la bande de frein lors de la procédure de rétablissement.

Le maillon avant sera en position abaissée lorsque le frein de chaîne est désactivé.

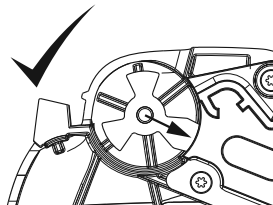

REMISAGE

Effectuer les étapes suivantes après chaque utilisation :

- Laisser le moteur refroidir et sécuriser l'outil avant son remisage ou son transport.
- Remiser la scie à chaîne et le carburant dans un endroit bien aéré où les vapeurs de carburant ne peuvent pas atteindre des étincelles ou des flammes nues provenant du chauffe-eau, des moteurs électriques ou des commutateurs, des fournaies, etc.
- Remiser la scie à chaîne avec tous les dispositifs de protection en place et veiller à la placer de sorte que ses éléments pointus ne causent aucune blessure accidentelle.
- Remiser la scie à chaîne hors de portée des enfants.

REMISAGE SAISONNIER

Préparer votre scie pour le remisage à la fin de la saison ou si elle ne sera pas utilisée pendant 30 jours ou plus.

Si votre scie à chaîne doit être remise pour une période prolongée :

- Nettoyer soigneusement la scie avant le remisage.
- Remiser dans un endroit sec et frais.
- Huiler légèrement les surfaces de métal extérieures et le guide-chaîne.
- Huiler la chaîne et l'envelopper d'un papier épais ou de tissu.

CIRCUIT D'ALIMENTATION

Lire le message intitulé **IMPORTANT** relatif à l'utilisation d'éthanol dans votre scie à chaîne sous la rubrique **CARBURANT ET MOTEUR** de la section **FONCTIONNEMENT** du présent manuel.

Un stabilisateur d'essence est un moyen acceptable de minimiser la formation de gomme d'essence pendant le remisage. Ajouter du stabilisateur au carburant dans le réservoir de carburant ou dans le contenant de carburant.

Toujours respecter les proportions de mélange indiquées sur les contenants de stabilisateur. Laisser le moteur tourner pendant au moins cinq minutes après l'ajout de stabilisateur.

MOTEUR

- Retirer la bougie d'allumage et verser 1 cuillère à thé d'huile pour moteur deux temps dans l'orifice de la bougie. Tirer lentement le cordon de démarrage de 8 à 10 fois pour bien répartir l'huile.
- Remplacer la bougie d'allumage par une nouvelle bougie du type et de la plage de chaleur préconisées.
- Nettoyer le filtre à air.
- Vérifier que tous les boulons, écrous et vis de la scie sont bien serrés. Remplacer toute pièce endommagée, brisée ou usée.
- Au début de la saison suivante, n'utiliser que du carburant neuf affichant le rapport approprié d'essence et d'huile.

AUTRE

- Ne pas entreposer l'essence d'une saison à l'autre.
- Remplacer le contenant d'essence s'il présente des signes de rouille.

DONNÉES TECHNIQUES

Moteur	PR5020 (LDAV50MC)
Cylindrée, cm ³	50,2
Alésage de cylindre, mm	44
Course, mm	33
Régime de ralenti, tr/min	2 800 à 3 200
Puissance, kW	2,1/9 000
Système d'allumage	
Bougie d'allumage	Husqvarna HQT-1 • Brisk PR17YC
Écartement des électrodes, mm	0,6
Circuits d'alimentation et de lubrification	
Volume du réservoir de carburant, cm ³	425
Capacité de la pompe à huile à 9 000 tr/min, ml/min	13
Volume du réservoir d'huile, cm ³	295
Type de pompe à huile	Automatique
Poids	
Scie sans guide-chaîne et chaîne, réservoirs vides	5,9 kg (13,0 lb)
Émissions sonores (voir la remarque 1)	
Niveau de puissance sonore, mesuré en dB(A)	102
Niveau de puissance sonore, mesuré en dB(A) – Australie	84
Niveau de puissance sonore garanti L _{WA} dB(A) – Europe	122
Niveaux sonores (voir la remarque 2)	
Niveau de pression sonore équivalent au niveau de l'oreille de l'utilisateur, mesuré en dB(A)	104
Niveaux de vibrations équivalents, a hveq (voir la remarque 3)	
Poignée avant, m/s ²	8,70
Poignée arrière, m/s ²	9,78
Chaîne/guide-chaîne	
Longueur de guide-chaîne standard	50 cm (20 po)
Longueur de guide-chaîne recommandée	50 cm (20 po)
Longueur de coupe effective	50 cm (20 po)
Angle	3/8
Épaisseur aux maillons d'entraînement	1,3 mm (0,050 po)
Type de pignon d'entraînement et nombre de dents	Engrenage/7
Vitesse de la chaîne à la puissance maximale, m/sec	27,8

Remarque 1 : Émission du bruit dans l'environnement mesurée en tant que puissance acoustique (L_{WA}) conforme à la directive européenne 2000/14/EC.

Remarque 2 : Le niveau équivalent de pression sonore, conformément à la norme ISO 22868, est calculé comme l'énergie totale pondérée dans le temps pour différents niveaux de pression dans différentes conditions de travail. La dispersion statistique type pour un niveau équivalent de pression sonore affiche un écart standard de 1 dB (A).

Remarque 3 : Le niveau équivalent de vibration, conformément à la norme ISO 22867, est calculé comme l'énergie totale pondérée dans le temps pour différents niveaux de vibration dans différentes conditions de travail. Les données signalées pour le niveau de vibration équivalent affichent une dispersion statistique type (écart standard) de 1 m/s².

COMBINAISONS DE GUIDE-CHAÎNE ET DE CHAÎNE

Les équipements de coupe suivants sont compatibles avec les modèles présentés dans ce guide.

Modèle	Guide		Chaîne – Numéro de pièce	Angle de rebond calculé (CKA) sans frein de chaîne
	Numéro de pièce	Longueur		
PR5020	578133803	50 cm (20 po)	545196401	17

AFFÛTAGE ET COMBINAISONS DE CHAÎNE

Type de chaîne	Dimension de la lime ronde	Outil pour jauges de profondeur	Angle de coupe de la plaque supérieure	Angle de la plaque latérale	Angle de limage de la plaque supérieure	Angle du guideline
US 83 G	7/32" (5.5 mm)	.025" (0.635 mm)	60°	60°	25°	10°



Please do not return product to retailer.
No devuelva el producto a la tienda.
Ne pas retourner le produit au revendeur.

1-800-554-6723

Poulan PRO[®]

poulanpro.com